

SVEUČILIŠTE U ZAGREBU  
FILOZOFSKI FAKULTET  
Odsjek za arheologiju  
Ivana Lučića 3

Marija Kralj

**KERAMIČKI MATERIJAL ANTIČKOG TOPUSKOG  
IZ ISTRAŽIVANJA 2012. I 2013. GODINE**

Diplomski rad

Mentor: Dr. sc. Zrinka Šimić Kanaet

Komentor: Dr. sc. Iva Kaić

Pomagač: Dr. sc. Danijela Roksandić

**Zagreb, 2015.**

## Sadržaj

1. UVOD .....	3
2. POVIJESNI PREGLED .....	7
3. ANALIZA RIMSKE KERAMIKE .....	13
3. 1. METODOLOGIJA .....	13
3. 2. TERRA SIGILLATA I NJENE IMITACIJE .....	14
3. 3. KERAMIKA TANKIH STIJENKI .....	16
3. 4. GLAZIRANA KERAMIKA .....	17
3. 5. KERAMIKA GRUBE FAKTURE .....	19
3. 6. TIPOLOŠKA PODJELA .....	20
3. 6. 1. LONCI .....	20
3. 6. 2. ZDJELE .....	23
3. 6. 3. TANJURI .....	25
3. 6. 4. POKLOPCI .....	27
3. 6. 5. TARIONICI .....	28
3. 6. 6. VRČEVI .....	30
3. 6. 7. ČAŠE .....	32
3. 6. 8. KADIONICE .....	33
3. 6. 9. AMFORE .....	34
3. 6. 10. DOLJI .....	35
4. STATISTIČKA ANALIZA .....	37
5. ZAKLJUČAK .....	44
6. POPIS KRATICA .....	46
7. POPIS IZVORA .....	47
8. POPIS LITERATURE .....	48
9. POPIS SLIKA .....	55
10. KATALOG .....	57
11. TABLE .....	81

Zahvaljujem se svojoj mentorici dr. sc. Zrinki Šimić-Kanaet na vodstvu kroz rad te stručnim i konstruktivnim savjetima, a najviše na pruženom znanju, i tijekom studija i pisanja rada, koje će biti od neprocjenjive vrijednosti u daljnjem arheološkom radu. Zahvaljujem svojim komentoricama dr. sc. Ivi Kaić i dr. sc. Danijeli Roksandić na savjetima, pomoći i vremenu. Zahvaljujem se dr. sc. Bruni Kuntić-Makvić s Odsjeka za povijest Filozofskog fakulteta Sveučilišta u Zagrebu na ustupljenom keramičkom materijalu i dokumentaciji. Na razrješenim dvojabama i stručnim savjetima hvala dr. sc. Ivani Ožanić-Roguljić s Instituta za arheologiju. Također zahvaljujem prof. Mariji Šiša-Vivek na savjetima i ohrabrenju. Veliko hvala mom kolegi i prijatelju Tomislavu Franiću, mag. arh., na praktičnoj i moralnoj pomoći.

## 1. UVOD

Keramika obuhvaćena ovim radom potječe s lokaliteta Školski park u Topuskom iz arheoloških istraživanja 2012. i 2013. godine (Sl. 2.). Cilj rada bio je analizirati keramiku tipološki i kronološki. Lokalitet se nalazi u parku između Osnovne škole Vladimira Nazora, rimokatoličke crkve Blažene Djevice Marije, Tvornice istegnutog metala i parkirališta Top Termi Topusko (Sl. 1.).



Sl. 1. Položaj sonde S2 na lokalitetu Školski park u Topuskom

Projekt pod nazivom „Topusko, Rimske terme u Topuskom“ započeo je 2010. godine georadarskom izmjerom, a arheološko istraživanje 2012. godine i još traje. Nositelj projekta je Centar za interdisciplinarno istraživanje stare povijesti Zavoda za hrvatsku povijest, Odsjek za povijest Filozofskog fakulteta Sveučilišta u Zagrebu pod vodstvom prof. Brune Kuntić – Makvić. Nadzor vrši Konzervatorski odjel u Zagrebu, Područni odjel u Sisku. Projekt financira Ministarstvo kulture Republike Hrvatske, a nezaobilazan je i doprinos Općine Topusko.



Sl. 2. Sonda S2 na lokalitetu Školski park u Topuskom. (Kuntić-Makvić 2013, 2.)

Lokalitet je odabran na temelju nekoliko podataka. Poznati su arhivski crteži iz 19. st. na kojima su vidljivi tragovi arhitekture, a arheološko istraživanje u sjevernijoj gradskoj četvrti uoči Domovinskog rata potvrdilo je postojanje arhitekture (Sl. 3.) čija se orijentacija poklapa s orijentacijom arhitekture lokaliteta Školski park, dobivenom georadarskom izmjerom 2010. godine.<sup>1</sup> Tijekom radova na infrastrukturi koja prolazi parkom pronađeni su ostaci arhitekture i pokretni nalazi iz rimskog razdoblja.<sup>2</sup>

Geofizičkom izmjerom 2010. g. utvrđen je pravilan arhitektonski sklop za kojeg je pretpostavljeno da je dio rimskih termi ili trga s pripadajućim prostorijama, a za apsidalnu građevinu utvrđeno je da nije istovremena ostatku.<sup>3</sup> Godine 2012. otvorene su dvije sonde S1 i S2. Sonda S1 dimenzija 2 x 2 m otvorena je na apsidi istočne građevine kako bi se utvrdio

---

<sup>1</sup> Kuntić-Makvić 2012, 1-2.

<sup>2</sup> Isto, 2.

<sup>3</sup> Isto, 1.

način gradnje, a žbuka poslana na analizu radi datacije.<sup>4</sup> Pokretnog materijala je bilo vrlo malo, a sonda je iste godine, nakon dokumentiranja i konzerviranja zatvorena i više nije otvarana. Sonda S2 je 2012. godine otvorena 12 x 5 m, a sljedeće planiranih 20 x 5 m. U tri godine arheološkog istraživanja (2012 – 2014.) u sondi S2 nađen je bogat arheološki materijal: građevinska keramika, keramičko posuđe, novac koji datira od 2. do 4. st., metalni predmeti, životinjeske kosti i ulomci stakla. Sondiranje je ukazalo na kasnoantičku, odnosno ranosrednjovjekovnu fazu korištenja arhitektonskog sklopa, a time i na njegovu promjenjivu funkciju kroz razdoblja.<sup>5</sup>

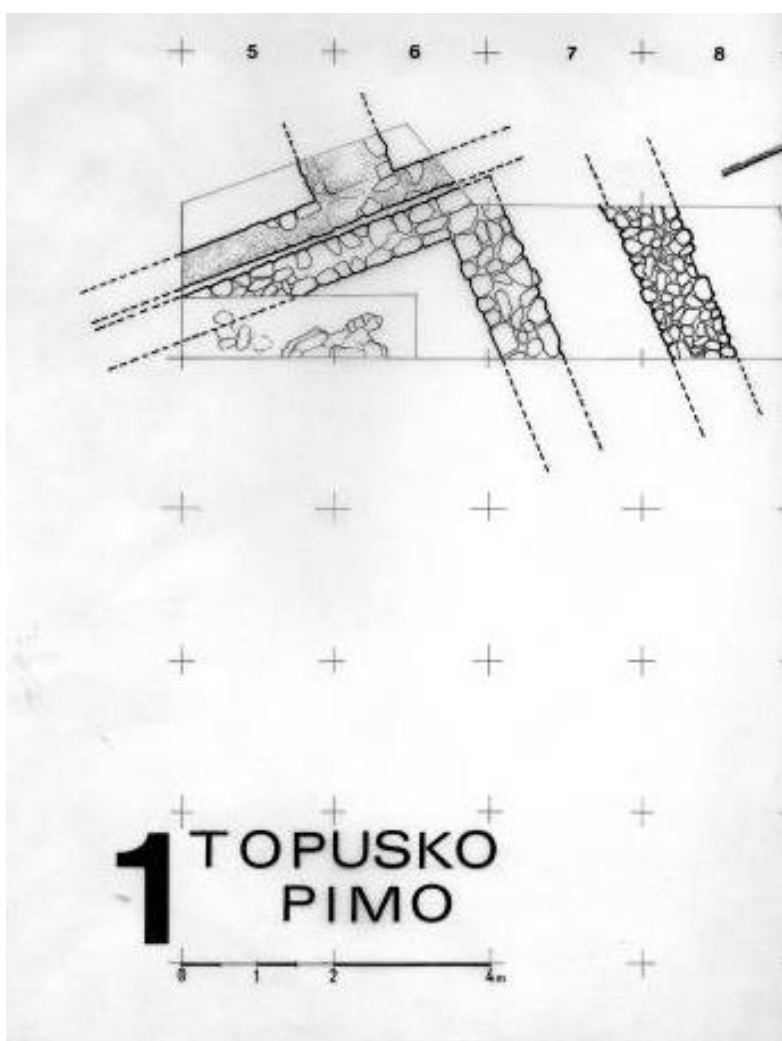

Sl. 3. Orijehtacija antičke arhitekture u sjevernijoj gradskoj četvrti koja se poklapa s orijetacijom arhitekture na lokalitetu Školski park (Kuntić-Makvić 2012, 1.)

<sup>4</sup> Kuntić-Makvić 2012, 2.

<sup>5</sup> Isto 2012, 1-2.

Godine 2014. ponovo je provedena georadarska izmjera prilikom koje je razriješena dvojba oko definiranja arhitektonskog sklopa (Sl. 4.). Na snimci se vidi tlocrt tabernama uz javni trg.<sup>6</sup> Također je vidljiv tlocrt vjerojatno hramske zgrade ili zidanog oltara na zapadnoj užoj strani trga koji je okružen zasebnim trijemom.<sup>7</sup> Na slici broj 4 označen je položaj sonde S2 koji se nalazi na mjestu taberni.

U kampanji 2015. očekujemo doći do zdravice i time upotpuniti povijesni kontekst antičkog Topuskog.



Sl. 4. Rezultati georadarskih snimanja 2014.g. s položajem sonde S2 (Kuntić-Makvić 2014, 5.)

<sup>6</sup> Kuntić-Makvić 2014, 5.

<sup>7</sup> Isto, 5.

## 2. POVIJESNI PREGLED

Prirodna obilježja sredine kao što su klima, reljef, tlo, vegetacija i vodeni tokovi određuju dinamiku razvoja određenog prostora. Blagi brežuljkasti krajolik okružen brdima koja su bogata šumama i rudnim nalazištima, bujna vegetacija, brojni ljekoviti termalni izvori i manji vodeni tokovi opravdavaju popularnost Topuskog od prapovijesnog razdoblja. Osim prirodnih predispozicija, razvoju je pridonio i geoprometni položaj jer se Topusko smjestilo na najkraćim putovima između Panonije i Dalmacije što ga je učinilo susretištem različitih etniciteta i kulture. Naseljavanje Topuskog pouzdano se datira već na sam početak eneolitika, tj. bakrenog doba (oko 4000. pr. Kr.), a u njemu možemo pratiti tragove života u svakom povijesnom razdoblju (prapovijest, antika, srednji vijek).<sup>8</sup>

Granica između Panonije i Dalmacije protezala se južno od Save, ali nije točno utvrđena. S obzirom na rubni položaj Topuskog između Panonije i Dalmacije, dugo je u literaturi bilo uvriježeno mišljenje da riječ o antičkom *Ad Fines*. Antički pisci ne spominju Kvadratu i *Ad Fines*. Zabilježeni su na kartografskim izvorima *Itinerarium Antonini* i *Tabula Peutingeriana*. Do Siska (*Siscia*) su postojale dvije glavne prometnice, od Ljubljane (*Emona*), i od Senja (*Senia*). Spajale su se u mjestu Romula, a do Siscije su se nastavljale preko mjesta Kvadrata i *Ad Fines*.<sup>9</sup> Ivan Kukuljević Sakcinski Kvadratu ubicira u Steničnjak ili Novigrad smatrajući da je *Ad Fines* Međurječje.<sup>10</sup> Šime Ljubić detaljno je obrazložio zašto smatra da je Topusko antički *Ad Fines*, a za Kvadratu je smatrao da bi mogla biti oko Steničnjaka.<sup>11</sup> Položajem navedenih antičkih mjesta bavili su se i drugi stručnjaci o čemu su detaljnije pisali Kukuljević i Ljubić.<sup>12</sup> Zahvaljujući iscrpnoj studiji Aleksandra Durmana, danas se pretpostavlja da je Topusko bilo rimsko naselje Kvadrata (*Quadrata*).<sup>13</sup> Na temelju miljokaza nađenog u Dragotini gdje je zabilježena udaljenost od 23 rimske milje od Siscije, rekonstruirao je cestu između Siscije i Kvadrata. Potegne li se iz Dragotine pravac prema Topuskom, ono je udaljeno 35 rimskih milja od Siska, odnosno onoliko koliko je Kvadrata udaljena od Siscije na *Itinerarium Antonini*.<sup>14</sup> Prije Dragotine je Mali Gradac gdje su nađeni antički ostaci, a njegova udaljenost od Siska odgovara 21 rimskoj milji koliko je od Siscije

---

<sup>8</sup> Čučković 2009, 10.

<sup>9</sup> Ljubić 1880a, 1-2.

<sup>10</sup> Kukuljević Sakcinski 1873, 129.

<sup>11</sup> Ljubić 1880a, 1-6.

<sup>12</sup> Kukuljević Sakcinski 1873, 86-157.; Ljubić 1880a, 1-11.

<sup>13</sup> Durman 1992, 117-131.

<sup>14</sup> Isto, 125-6.



udaljeno naselje *Ad Fines*.<sup>15</sup> Dvojbu oko antičkog imena može sigurno riješiti tek epigrafska potvrda nađena *in situ*. Kukuljević svjedoči<sup>16</sup> o miljokazu nađenom u Topuskom na kojem je označena udaljenost od Akvileje, što govori u prilog prometnoj važnosti Topuskog.<sup>17</sup>

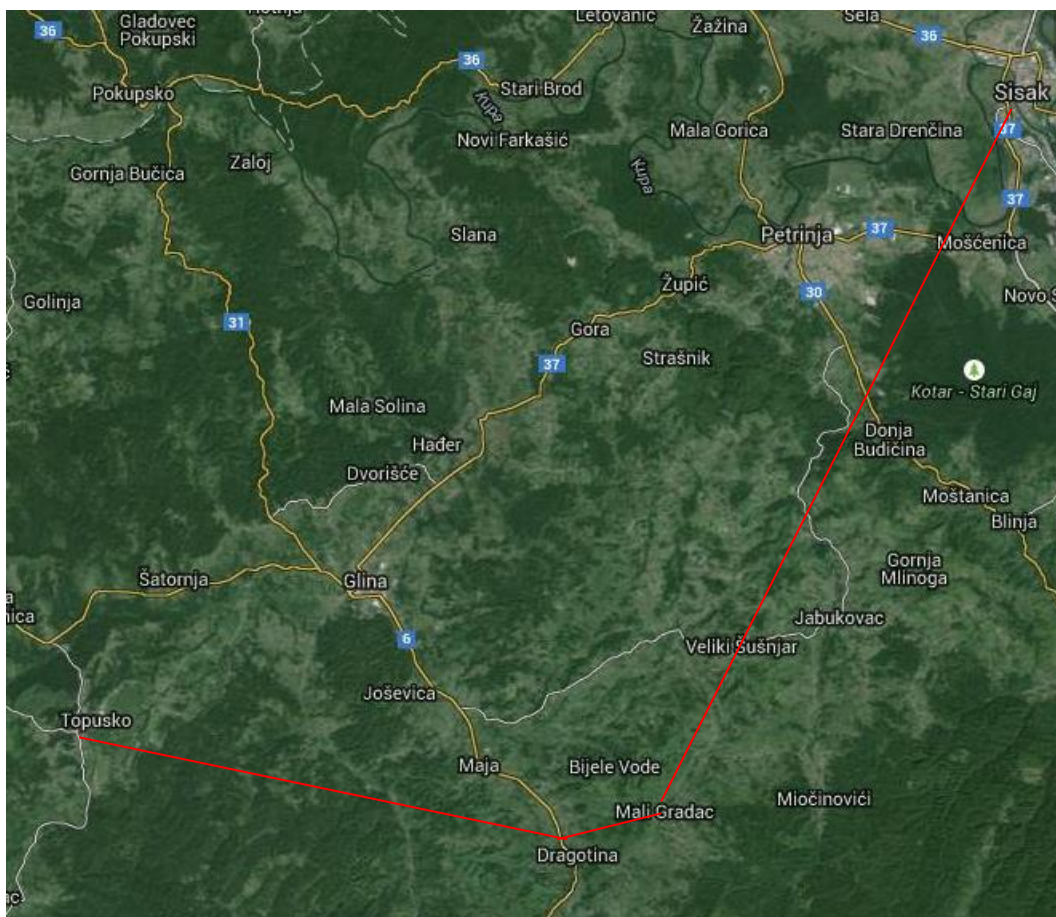

Sl. 5. Linija Sisak - Mali Gradac - Dragotina - Topusko

U vrijeme rimskog osvajanja, u Topuskom su boravili Kolapijani, ilirski narod koji se razvijao pod jakim utjecajem susjednih Segestana i Japoda.<sup>18</sup> Spominju ih Plinije Stariji koji Kolapijane (*Colapiani*) svrstava među glavna plemena u Panoniji čijim područjem protječe rijeka Sava (Plin. *N. H.*, III, 60) te Ptolemej koji, prema prijepisu koji stiže do nas,<sup>19</sup> Kolapijane naziva *Colaetiani*, grč. *Κολαιτιανοί* (Ptol. *Geo.* II, 14, 290-1). Posrijedi je

<sup>15</sup> Durman 1992, 126.

<sup>16</sup> Kukuljević Saksinski 1873, 131.

<sup>17</sup> Durman 1992, 126.

<sup>18</sup> Čučković 2009, 15.

<sup>19</sup> Ptolemej, *Geographia*. Müller, Karl (Pariz: Editore Alfredo Firmin Didot, 1883.), II, 14, 290-1.

vjerojatno greška u prepisivanju gdje je slovo  $-\pi$ - bilo razdvojeno na slova  $-l$ - i  $-\tau$ -. Ptolemej ih ubraja među stanovnike Panonije zajedno s Azalima, Kitnima, Latobicima, Varcijanima, Bojima, Jasima i Oserijatima (Ptol. *Geo.* II, 14, 290-1). U literaturi o Topuskom nailazimo na pogrešne interpretacije izvora koje navode da Plinije i Ptolemej pišu o Kolapijanima kao plemenu koje je dobilo ime po rijeci Kupi što se nameće iz toponimije, ali ni u jednom izvoru to nije izričito napisano. Uz Kolapijane, antroponimi, teonimi, toponimi i arheološki nalazi potvrđuju prisutnost Japoda.<sup>20</sup>

Nedostatak pisanih vrela onemogućava preciznu povijesnu rekonstrukciju antičkog Topuskog stoga su za interpretaciju važna arheološka istraživanja i povijesna zbivanja tog razdoblja na južnom prostoru Gornje Panonije. Na razvoj onodobnog Topuskog utjecala je blizina Siscije, odnosno Segestike. Kolapijani su se prvi put susreli s Rimljanima vjerojatno 156. g. pr. Kr. kada su prodrli u Panoniju i opsjeli Segestiku kako bi osigurali prostor između Save i Drave i stvorili uporište za delmatski prostor.<sup>21</sup> Sljedeća neuspješna opsada zbila se 119. g. pr. Kr. kada su rimski konzuli Lucije Aurelije Kota (*Lucius Aurelius Cotta*) i Lucije Cecilije Metel (*Lucius Caecilius Metellus*) vodili su pohod na Segestane.<sup>22</sup> Apijan navodi da su ih pokorili, ali su se Segestani nedugo zatim pobunili (App. *Ill.* II, 10). Smjer kretanja vojske nije poznat, ali je vjerojatno morala proći kroz Topusko kojim je vodila važna prometnica zabilježena na kartografskim izvorima *Itinerarium Antonini* i *Tabula Peutingeriana*. Segesta je osvojena tek 35. g. pr. Kr. kada ju je nakon tridesetodnevnog opsade zauzeo Oktavijan. Prema njoj je krenuo iz netom zauzetog Metula (*Metulum*) i mogao je proći dvama putevima od kojih je onaj preko Topuskog bio bliži i vjerojatniji.<sup>23</sup> Osvajanjem Segestike i osnutkom Siscije dolina Save dolazi pod rimsku vlast, a ratovima između 12. i 9. g. pr. Kr. cijelo područje Panonije.<sup>24</sup> U tom razdoblju se morala uspostaviti rimska vlast i nad područjem Topuskog.

Po dolasku Rimljana, organizira se nova upravna forma koja je predstavljala kompromis između ilirske i rimske upravne organizacije.<sup>25</sup> Jamac stabilnosti nove vlasti, glavni oslonac i propagator romanizacije bila je vojska.<sup>26</sup> Nastaju *civitates peregrinae*, autohotne forme društvene organizacije teritorijalnih zajednica kojima su upravljali ilirski

---

<sup>20</sup> Durman 2006, 270.

<sup>21</sup> Hoti 1992, 133-163.

<sup>22</sup> Zaninović 1985, 59.

<sup>23</sup> Isto 1985, 62.

<sup>24</sup> Mócsy 1974, 90.

<sup>25</sup> Rendić-Miočević 1989, 427.

<sup>26</sup> Isto, 420.

građani, rimski peregrini, najčešće prvaci ili glavari.<sup>27</sup> Uspostavom rimske dominacije, Kolapijani su živjeli u takvoj organizaciji.<sup>28</sup> Upravno područje se nalazilo u granicama ranih prefektura, a prefekt postaje centurion obližnje legije.<sup>29</sup> Zabilježeno je da je prefekt *civitas Colapianorum* za vrijeme cara Kaludija (41 – 54) bio Antonije Nazon.<sup>30</sup> Mócsy smatra da su Kolapijani bili jedni od najranije pokorenih i pacificiranih naroda i stoga Rimljanima vrlo pouzdani.<sup>31</sup> S izgradnjom rimskih cesta se na području Panonije počinje već za vrijeme Augusta, a smatra se da su do polovice 1. stoljeća najvažnije strateške ceste bile dovršene.<sup>32</sup> Nakon tih početaka, novi val urbanizacije uslijedio je za Flavijevaca kad je osnovana kolonija Siscija.<sup>33</sup> Urbanizaciju Siscije vjerojatno je pratila i urbanizacija obližnjeg strateški važnog Topuskog. Promet se na području Topuskog odvijao i rijekom Glinom gdje su još uvijek vidljivi kamenih blokovi koji su činili gaz preko rijeke.<sup>34</sup> Nedaleko gaza postoje ostaci rimske utvrde koja je nadzirala promet njime.<sup>35</sup> Uz staru cestu prema Glini koja je u srednjem vijeku nazivana *Via magna*, a pretpostavlja se da je slijedila rimsku cestu, nalazila se rimska nekropola.<sup>36</sup>

Dosadašnja povjesničarska i arheološka istraživanja i nalazi govore u prilog tome da je Topusko imalo veliku ulogu za vrijeme rimske dominacije. Često se prilikom izgradnje novih objekata nailazi na ostatke velikih zgrada.<sup>37</sup> Veliki udio čini arhitektura od kamena pješčenjaka iz lokalnog kamenoloma. U blizini Topuskog i obližnjeg Gvozdanskog su vjerojatno postojali rudnici željezne rude pod rimskom upravom čije je sjedište bilo u Sisciji.<sup>38</sup> Rudarstvom su se na tom području vjerojatno počeli baviti već Kelti, ali do procvata dolazi tek za rimske vladavine.<sup>39</sup> U gradnji ili nadzoru na području Topuskog, krajem 2. i/ili početkom 3. stoljeća sudjelovale su i veksilacije legionara triju legija: Prve pomoćnice (*Legio I Adiutrix*), Desete dvojne (*Legio X Gemina*) i Četrnaeste dvojne (*Legio XIV Gemina*) čije je prisustvo posvjedočeno zavjetnim spomenicima. Zavjetni spomenici svjedoče i o boravku vrlo

---

<sup>27</sup> Rendić-Miočević 1989, 427.

<sup>28</sup> Mócsy 1974, 53.

<sup>29</sup> Mócsy 1974, 69.; Barkóczy 1980, 99.

<sup>30</sup> Mócsy 1974, 69.

<sup>31</sup> Isto, 51.

<sup>32</sup> Šišić 1925, 96.

<sup>33</sup> Fitz 1980, 143.

<sup>34</sup> Čučković 2009, 19-20.

<sup>35</sup> Isto, 20.

<sup>36</sup> Isto, 19.

<sup>37</sup> Čučković 2009, 16.

<sup>38</sup> Šišić, 145.

<sup>39</sup> Isto, 143.

cijenjenog rimskog kolegija, odreda vojne inženjerije (*collegium fabrorum*) te o prisutnosti nekoliko konzulskih nadarbenika (*beneficiarius consularis*). Visok stupanj urbanizacije očituje sustav podnog grijanja, tzv. hipokaust za koji su korišteni topli termalni izvori.<sup>40</sup> U njih su kao zavjetni darovi bacani rimski novci, a imamo ih sačuvane od Vespazijana (69-79) i Tita (79-81) do Valentinijana (364-75) i Valenta (364-78).<sup>41</sup> U Topuskom je nađen razmjerno velik broj epigrafskih spomenika među kojima veliki broj posvetnih koji svjedoče o raznolikosti kultova i zavjetnika što ne čudi s obzirom na položaj Topuskog na razmeđi putova. Zabilježeni su službeni državni kultovi: Jupiteru, Martu, Višim Bogovima. Vojnici su ih štovili obvezujuće, naročito oni na visokim pozicijama, npr. konzulski nadarbenici. Autohtonom stanovništvu je naklonost službenom kultu omogućavala brži napredak unutar njihove zajednice (*civitas peregrinea*), a doseljeni Italici su ih nastavili štovati kao svoj izvorni kult, iako su se i prilagođavali okolini u koju su se doselili nerijetko se priklanjajući kultovima na tom području. Štovale su se Fortuna i Nemeza te Liber i Libera. Najzastupljeniji epigrafski zabilježeni kult bio je Silvanov, a u Topuskom je imao dva vida štovanja. Civilne posvete bile su od žena što možemo povezati s termama i liječenjem neplodnosti te posvete legionara triju spomenutih legija. Autohtoni par božanstava Vidas i Tana dosad je potvrđen samo u Topuskom, a smatra se da su u rimskom tumačenju (*interpretatio Romana*) postali Silvan i Dijana, odnosno da je Vidas autohtono ime za Silvana. Za identifikaciju Tane i Dijane još nemamo epigrafskih dokaza. Najviše spomenika datira u 2. polovicu 2. stoljeća i početak 3. stoljeća.

U Topusko su, kao sjecište važnih prometnica, navraćali ljudi različita etniciteta potaknuti trgovinom, izvršavanjem vojnih zadataka, liječenjem, a možda i odmorom, ili su samo prolazili onuda i potaknuti ambijentom i svrhovitošću termalnih izvora zastali, ili ostali trajno. U prilog važnosti Topuskog ide pronalazak ženskog paljevinskog groba s bogatim keramičkim, staklenim i jantarnim priložima te zlatnom ogrlicom.<sup>42</sup> Raznolikost keramičkih i staklenih priloga, iako uobičajenih u rimskim grobovima, ovdje pokazuje da se radilo o iznimno bogatoj ženi, a jedinstveno umjetnički oblikovani jantarni predmeti, unikatni na području današnje Hrvatske to potvrđuju.<sup>43</sup> Grob se prema tipologiji nalaza datira na kraj 2., početak 3. stoljeća.<sup>44</sup>

---

<sup>40</sup> Čučković 2009, 16-7.

<sup>41</sup> Bäurlein 1962, 133.

<sup>42</sup> Šarić 1979, 125.; Šegvić 1983, 172.

<sup>43</sup> Šarić 1979, 126-39.

<sup>44</sup> Isto, 139.

Iz priloženog vidimo da se antičko Topusko razvija nakon Markomanskih ratova koji su promijenili etničku i gospodarsku sliku Panonije. Najviše su stradale dunavske zemlje stoga je moguće da je njihovo stanovništvo odselilo južnije u Panoniju i tamo započelo novi život, a Topusko je na sigurnom raskršću važnih prometnih putova predstavljalo idealno mjesto za njega.

S početka 2. polovice 3. stoljeća datira ostava s nekoliko stotina srebrnih rimskih novaca nađena blizu Topuskog koja svjedoči o prvim barbarskim prodorima, a ostaci kasne antike nađeni su na gradini na Nikolinom brdu u Topuskom čija ponovna upotreba dokazuje opasnost.<sup>45</sup> Ipak, čini se da velika seoba naroda nije ostavila značajnijih tragova na ovom području iako je možda posrijedi nedostatak sustavnih istraživanja.<sup>46</sup>

Sve navedeno govori o važnosti, razvijenosti i urbaniziranosti antičkog Topuskog, a nepostojanje pisanih izvora vjerojatno će nadomjestiti buduća arheološka i povijesna istraživanja.

---

<sup>45</sup> Čučković 2009, 20.

<sup>46</sup> Isto 2009, 20.

## 3. ANALIZA RIMSKE KERAMIKE

### 3. 1. METODOLOGIJA

Većinu pokretnog materijala arheoloških lokaliteta čini keramika. Svakodnevna upotreba keramike u kućanstvu, trgovini, transportu i skladištenju, arhitekturi, njezina ritualna svrha i dekorativna uloga ocrtavaju gospodarsku i kulturnu sliku određenog razdoblja i područja.

S arheoloških istraživanja u Topuskom 2012. i 2013. godine obrađeno je 909 ulomaka keramičkog posuđa. Keramika je nakon pranja i signiranja razvrstana prema fakturi nakon koje je rekonstruirano 12 posuda. Nakon toga je materijal obrađen tipološki i kronološki na temelju stilske analize. Zbog poremećenosti slojeva pozornost je usmjerena na tipološku analizu. Tipološka obrada keramičkog materijala napravljena je prema standardnom nazivlju, a kronološka analogijom prema objavljenim materijalima koji potječu s lokaliteta na području Panonije i Dalmacije. Statistička obrada napravljena je prema vrsti i namjeni keramičkog materijala.

Od 909 keramičkih nalaza, kataloški ih je obrađeno 99. Kataloška jedinica sastoji se od:

- signature
- kratkog opisa
- tvrdoće materijala određene prema Mohsovoj ljestvici: meka (1-2, keramika koja se može noktom zagrepsti), polutvrda (3-4, može se zarezati nožićem), tvrda (5-6) i zvonka tvrda (7-9)
- boje materijala određene prema Munsellu (*Soil Color Charts*, New York 2000.), prva se odnosi na vanjsku površinu (ako je vidljiva boja premaza, glazure ili prevlake navodi se prva), a druga na fakturu presjeka. Kod nekih ulomaka je boju bilo nemoguće odrediti zbog gorenja.
- mjera
- datacije (prema kontekstu lokaliteta ili pobliže analogijom materijala)
- literature

Kataloški obrađeni ulomci fotografirani su i kao table priloženi na kraju rada. U tekstu su priložene fotografije keramike koja nije kataloški dokumentirana.

Bibliografske jedinice koje se na nalaze u bilješkama u samom tekstu nisu direktno citirane, ali su doprinijele radu i zaključcima.

### 3. 2. TERRA SIGILLATA I NJENE IMITACIJE

*Terra sigillata* je naziv za rimsku keramiku čija je glavna karakteristika fini crveni premaz, a ime je dobila po pečatima majstora ili pečatnim ukrasima (*sigilla*).<sup>47</sup> Načinom izrade izdvajaju se dvije skupine tere sigilate: reljefna i glatka, a prema karakteristikama tehnike i kvalitete izrade te oblicima posuđa možemo ju svrstati u dvije kategorije: italsku i provincijalnu (galska, španjolska i ona istočnih provincija) koje se dalje dijele na podkategorije, ovisno o podrijetlu radionice.<sup>48</sup> Terra sigillata je zbog svojih standardiziranih oblika i karakteristika često pomoć u datiranju ostalih nalaza.<sup>49</sup>

Na lokalitetu Školski park u Topuskom nađena su 3 ulomka ove keramike i svi su kataloški obrađeni (kat. br. 1 – 3.). Nije nađena nijedna cijela posuda. Izrađeni su od fino pročišćene gline svijetlo crvene i crvene boje, a boja premaza je narančasta i crvena. Jedan ulomak pripada dnu zdjele ili tanjura, jedan obodu zdjele, a treći stijenci zdjele.

Ulomak dna zdjele/tanjura kat. br. 3. (T. 1., 3) crvenog je premaza (10R 4/8 red) i dobro pročišćene keramike crvene boje (2.5R 6/8 light red). Ulomak se zbog oštećenosti ne može tipološki odrediti. Vjerojatno je import iz radionice u Rheinzabernu. Radionica Rheinzabern bila je najrazvijeniji centar proizvodnje tera sigilate s najrazvijenijom distribucijom eksporta, stoga je u odnosu na ranije proizvodne centre najučestaliji u Panoniji.<sup>50</sup> Početkom aktivnosti smatra se 140. g., a iako je radionica srušena 230. g., gornjom granicom se smatra sredina 3. st. jer su majstori s daljnjim radom nastavili u drugim radionicama.<sup>51</sup> Tamnocrvene je fature i glazure.<sup>52</sup> U Panoniji je podjednako zastupljena u civilnim i vojnim naseljima, a najčešće zajedno s materijalom od Marka Aurelija do Aleksandra Severa (180 – 230.) što se tumači jačim trgovačkim vezama nakon Markomanskih ratova i razvijenom prometnom povezanošću.<sup>53</sup> S obzirom na seobe tijekom Markomanskih ratova, moguće je da su je sobom donijeli rimski građani koji su se iz graničnih provincija povukli u sigurnije, jugozapadno područje Gornje Panonije. Datiramo ga u posljednja desetljeća 2. st. i prva desetljeća 3. st.

---

<sup>47</sup> Oswald i Pryce 1920, 4.

<sup>48</sup> Hayes 1997, 41.; Oswald i Pryce 1920, 4.

<sup>49</sup> Vidošević 2003, 25.

<sup>50</sup> Brukner 1981, 21.

<sup>51</sup> Isto, 21.

<sup>52</sup> Isto, 21.

<sup>53</sup> Isto, 21-2.

Ulomak ruba zdjele s koso postavljenim stijenkama bez naglašene profilacije kat. br 1. (T. I, 1) i ulomak stijenke zdjele kat. br. 2. (T. I, 2) narančaste su boje (2.5YR 6/8 light red) i dobro pročišćene gline narančaste boje (7.5R 6/8 reddish yellow). Pripadaju westerndorfskoj radionici<sup>54</sup> koja počinje s proizvodnjom i distribucijom krajem 2. st., a završava oko 270. godine.<sup>55</sup> Zbog istih tipova posuda kao u rajncaberskoj radionici pretpostavlja se preseljenje njezinih majstora u Westerndorf gdje se onda kao noviteti javljaju biljni i geometrijski ornamenti, novi oblici figura na reljefnoj sigilati te narančasto do svijetlo smeđe boje glazure.<sup>56</sup> Ulomak oboda zdjele pripada tipu Drag. 32, obliku koji se počinje proizvoditi u radionici Rheinzabern, a ulomak stijenke pripada zdjeli Drag. 37, obliku naslijeđenom iz galskih radionica koji je među najzastupljenijima u Panoniji.<sup>57</sup>

Imitacije sigilatnog posuđa oblikom, ukrasom ili bojom premaza podsjećaju na tera sigilatu, ali se tehnika obrade površine fature razlikuje od prave.<sup>58</sup> Proizvodila se kao jeftiniji nadomjestak skupocjenoj tera sigilati.<sup>59</sup> Premaz je nejednake gustoće, slabije postojan i u više tonova, od žućkastonarančaste do tamnocrvene boje.<sup>60</sup> U Panoniji se mogu naći već od julijevsko-klaudijevskog doba, a od 2. st. se ova tehnika izrade počinje primjenjivati na lokalnim oblicima.<sup>61</sup>

U Topuskom je izdvojeno 5 ulomaka imitacije sigilatnog posuđa (1 obod, 2 stijenke i 2 dna). Kataloški su obrađena 3 ulomka (kat. br. 4 – 6.). Nije nađena nijedna cijela posuda. Ulomci su izrađeni od fine pročišćene gline s vrlo malo primjesa usitnjene keramike. Boja fature varira od svijetlocrvene do crvene. Boja premaza lošije kvalitete koji se lako skida je crvena i smečkasta. Ulomak oboda zdjelice ili tanjura kat. br. 4. (T. I, 4) ima prema van vodoravno izvijen zaobljen rub s kanelurom pri vrhu. Dva ulomka imaju plitko urezane kanelure i okomite crte urezane u ukrasno polje tankim koncem ili drugim oštrim predmetom (kat. br. 5.; T. I, 5). Imitiraju oblik tipa Drag. 37. Ulomak takve zdjele nađen je u Topuskom u grobu rimske građanke koji je sadržavao bogate priloge, a datiran je na kraj 2. st., početak 3.<sup>62</sup>

---

<sup>54</sup> Zahvaljujem Kristini Brkić na razrješenju nedoumice.

<sup>55</sup> Brukner 1981, 22.

<sup>56</sup> Isto 1981, 22.

<sup>57</sup> Isto 1981, 21-22.

<sup>58</sup> Vikić-Belančić 1974, 24.; Wiewegh 2001, 29.

<sup>59</sup> Brukner 1981, 29; Ožanić 1998, 29-30.

<sup>60</sup> Brukner 1981, 29.

<sup>61</sup> Ožanić 1998, 29-30.

<sup>62</sup> Šarić 1979, 126-133, 139.



Tri su ulomka dna, jedan je kataloški obrađen pod kataloškim brojem 6 (T. I, 6). Ulomci premali da bi mogli znati koji su oblik imitirali.

### 3. 3. KERAMIKA TANKIH STIJENKI

Keramika tankih stijenki je vrsta finog stolnog posuđa od kvalitetne, pročišćene gline koje se izrađuje na kolu ili u kalupu s debljinom stijenki od 0,5 mm do 5 mm, a zbog tankih stijenki. posude su manjih dimenzija.<sup>63</sup> Posude tankih stijenki bile su zamjena za posude izrađenog od drugih skupljih materijala, kao što su bili srebro i staklo.<sup>64</sup> Najčešći oblici su čaše ili zdjelice.<sup>65</sup> Posude su mogle biti glatke bez ukrasa, pjeskovite površine ili s reljefnim barbotin ukrasom te ukrasom izvedenim oštrim koncem.<sup>66</sup> U Panoniju se keramika tankih stijenki uvozi od 1. st. kao izuzetno kvalitetna i popularna roba, a smatra se dokazom dolaska vojske, trgovaca i obrtnika, odnosno romanizacijom.<sup>67</sup> Na prostoru Panonije ovu keramiku nalazimo je zajedno sa sigilatnim posuđem iz sjevernoitalskih radionica s područja oko rijeke Po koje datira u razdoblje rimskih osvajanja, a susrećemo ju do sredine 2. st. kada njena proizvodnja opada.<sup>68</sup> Istodobno se s uvoznom pojavljuje i keramika tankih stijenki lokalne proizvodnje koja se izrađuje do početka 2. st.<sup>69</sup>

Na lokalitetu Školski park u Topuskom izdvojeno je 14 ulomaka keramike tankih stijenki, a kataloški je obrađeno 6 ulomaka. Nedefinirana su dva ulomka, a po 6 ih pripada čašama i zdjelicama. Oboda je 5, 1 je dno i 8 stijenki. Nije pronađena nijedna cijela posuda. Izrađeni su na lončarskom kolu od fino pročišćene gline. Debljina stijenki od 2 do 4 mm odgovara standardnoj proizvodnji, od 1 mm do 5 mm.

Ulomak bijele boje (kat. br. 7.; T. II, 1) svrstali smo među nedefinirane oblike, ali najvjerojatnije pripada zdjelici. Sjevernoitalskog je podrijetla.<sup>70</sup> Ostali ulomci (kat. br. 8 - 12.; T. II, 2 - 6) imaju crni mat premaz, a napravljeni su na kolu od fino pročišćene gline s vrlo malo primjesa usitnjene keramike. Na samo je jednom ulomku ukras izveden utiskivanjem

---

<sup>63</sup> Hayes 1997, 67-8.; Ožanić-Roguljić 2007, 173.; Šimić-Kanaet 2010, 30.; Wiewegh 2001, 101.

<sup>64</sup> Hayes 1997, 67-8.; Ožanić-Roguljić 2007, 173;

<sup>65</sup> Ožanić Roguljić 2007, 173.

<sup>66</sup> Schindler Kaudelka 1989, 4-6.; Ožanić Roguljić 2007, 173.

<sup>67</sup> Ožanić Roguljić 2007, 174.

<sup>68</sup> Jelinčić 2003, 80.; Ožanić Roguljić 2007, 174.; Vidošević 2003, 24.

<sup>69</sup> Brukner 1981, 37; Ožanić Roguljić 2007, 174; Šimić-Kanaet 2010, 30;; Wiewegh 2001, 101.

<sup>70</sup> Franić 2014, 28.

kotačićem (kat. br. 10., T. II, 4), svrstan među nedefinirane ulomke, a najvjerojatnije pripada zdjelici.

### 3. 4. GLAZIRANA KERAMIKA

Glaziranu keramiku s obzirom na glazuru dijelimo na dvije vrste, olovnu i alkalnu. Kvalitetnija alkalna zahtijevala je puno veće temperature od olovne, stoga češće nalazimo keramiku s olovnom glazurom.<sup>71</sup> Keramika s olovnom glazurom pojavljuje se u Rimskom Carstvu već od kasnog 1. st. pr. Kr., karakteristična je za lončarstvo rimskih provincija na Balkanu, naročito u kasnijoj fazi razvoja, a najmasovnija proizvodnja odvijala se tijekom 3. i 4. stoljeća.<sup>72</sup> Iako je proces proizvodnje ove keramike zbog dvostrukog pečenja<sup>73</sup> bio skuplji, mogućnost da se sa svakom vrstom gline i na nižoj temperaturi (888 °C, uz dodatak silicija 532 °C) postigne kvalitetna glazura doprinijela je jačoj lokalnoj proizvodnji u Panoniji.<sup>74</sup> Olovna glazura imitirala je zlatno i srebrno metalno posuđe te stakleno, a glazurom se također povećavala otpornost i trajnost proizvoda.<sup>75</sup> Raspon boja kretao se od žućkastocrvenkaste, maslinastozelene do tamnosmeđe, a ovisio je o kemijskom sastavu stijenki keramike na koju se nanosi, količini materijala upotrijebljenog za bojanje, vrsti i sastavu smjese te o temperaturi i atmosferi pečenja.<sup>76</sup>

Na lokalitetu Školski park u Topuskom pronađen je 71 ulomak (31 obod, 26 stijenki, 4 ručke i 10 ulomaka dna) glazirane keramike. Zbog poremećenosti slojeva te fragmentiranosti nije sigurno radi li se o rimskoj keramici i zato nismo nijedan ulomak uvrstili u katalog. S obzirom da su ulomci nađeni u sloju koji se nalazio odmah ispod humusa zajedno s rimskom keramikom, uzeli smo je u obzir prilikom obrade i dokumentirali je ovim radom. Površina je glatka. Boje glazure koje bilježimo na ulomcima su: svijetložućkasta, narančasta, zelena, maslinastozelena, zelenkastosmeđa te tamnosmeđa i zelenkastosmeđa. Boja je ovisila o kemijskom sastavu i gorivu koje se koristilo za pečenje keramike. Žuta boja dobiva se od željeza, mješavine kadmija i selena, zelena od bakra, kroma i željeza, a smeđa od željeza,

---

<sup>71</sup> Hayes 1997, 64-6.; Shepard 1956, 45.

<sup>72</sup> Brukner 1981, 34.; Hayes 1997, 64.

<sup>73</sup> Glazura se nanosi na pečenu keramiku (Miletić 2008, 354.).

<sup>74</sup> Brukner 1981, 34.; Jelinčić 2003, 80. ; Shepard 1956, 45.

<sup>75</sup> Hayes 1997, 64.; Miletić 2008, 353.

<sup>76</sup> Brukner 1981, 34.; Hayes 1997, 64-5.; Miletić 2008, 354. O dobivanju pojedine boje glazure vidjeti Miletić 2008, 354-5.

mangana i nikla.<sup>77</sup> Većina ulomaka glazirana je s unutrašnje i vanjske strane dok je nekolicina glazirana samo s jedne (usporedi na slikama 6. i 7.). Na 11 ulomaka nalazimo oslikani ukras, a na jednom među njima je ukras nastao najvjerojatnije slučajno, greškom pri pečenju (Sl. 5., 3. ulomak u 5. redu). Naime, ako se željezni oksidi dobro ne usitne, mijenjaju boju pri pečenju i stvaraju tamne mrlje na keramici.<sup>78</sup> Kako je proizvodnja glazirane keramike u Panoniji najmasovnija tijekom 3. i 4. stoljeća, ulomke koji pripadaju rimskoj keramici bi možda mogli datirati u ta stoljeća.

Glazura je vidljiva i na ulomcima terakota koji su obrađeni posebnom poglavljju.<sup>79</sup>

Kako se keramika proizvodila na području Donje Panonije,<sup>80</sup> nije isključeno da su radionice postojale i u Gornjoj Panoniji stoga su ovi ulomci možda lokalne proizvodnje.



Sl. 6. Unutrašnja strana ulomaka glazirane keramike

<sup>77</sup> Roksandić 2015, 40.

<sup>78</sup> Miletić 2008, 354.

<sup>79</sup> Vidi str. 28.

<sup>80</sup> Lengyel, Radan 1980, 329.



Sl. 7. Vanjska strana ulomaka glazirane keramike

### 3. 5. KERAMIKA GRUBE FAKTURE

Keramici grube fature pripada kuhinjsko posuđe koje karakteriziraju debele, grube stjenke s primjesama kvarca, tinjca, usitnjenih školjki, puževih kućica, pijeska i usitnjenim komadićima keramike zbog čega im je površina hrapava.<sup>81</sup> Najčešće je rađena rukom, a doradivana na kolu, ali i obrnuto dok je dio posuda u potpunosti izrađen na kolu.<sup>82</sup> Pečeni su oksidacijskim procesom koji im daje crvenu i smeđu boju te redukcijskim koji im daje sivu i crnu boju, a na istoj posudi mogu biti neujednačene boje.<sup>83</sup> Uglavnom se radi o tradiciji lokalne proizvodnje jer njihov uvoz s udaljenih područja nije isplativ.<sup>84</sup> Posude nisu uvijek

<sup>81</sup> Jelinčić 2003, 80.; Šimić-Kanaet 2010, 37.

<sup>82</sup> Jelinčić Vučković 2015, 120-1.; Wiewegh 2003, 103.

<sup>83</sup> Hayes 1997, 76-8.; Jelinčić Vučković 2015, 120-1.

<sup>84</sup> Jelinčić Vučković 2015, 120-1.; Peacock 1997, 25.; Šimić-Kanaet 2010, 37., Wiewegh 2003, 103.

pečene u pećima, već i u iskopanim jamama ili na otvorenom ognjištu, a u tim uvjetima postupak pečenja trajao je 30 do 60 minuta.<sup>85</sup>

Na lokalitetu Školski park nađen je velik broj ulomaka grube keramike, rađene na kolu i rukom. Iako je ručno rađena keramika zasjenjena proizvodnjom kvalitetne rimske keramike, u Panoniji je konstantno prisutna od 2. do 5. st., a njena povećana proizvodnja zamijećena je ponovo u 2. polovici 5. st.<sup>86</sup> Zastupljene boje su crna, siva i smeđa. Pojednim ulomcima nismo uspjeli odrediti boju zbog tragova gorenja ili zbog velikog omjera primjesa. Posude sadrže krupne primjese kvarca, tinjca, usitjenih školjki i puževih kućica te usitnjenu opeku ili keramiku. Takva struktura omogućavala im je otpornost na toplinske promjene.<sup>87</sup> Na nekim ulomcima vidljiv je ukras, češljom urezane kanelure na vratu lonca ili prijelazu vrata u rame te oštrim predmetom urezane okomite crte. Među obrađenim ulomcima grube fature prevladavaju lonci koji su se najviše koristili u kućanstvima pa je potreba za njihovom izradom bila velika. Ovdje pripadaju još zdjele i poklopci. Oblikom se nastavlja prapovijesna lončarska tradicija što je posebno izraženo u mjestima s kontinuitetom života iz mlađeg željeznog doba.<sup>88</sup> Keramika grube fature detaljno je obrađena prema tipološkoj podjeli u sljedećem poglavlju.

## 3. 6. TIPOLOŠKA PODJELA

### 3. 6. 1. LONCI

Lonci (*aulae, ollae*) su oblik svakodnevnog kuhinjskog uporabnog posuđa za kuhanje hrane tijekom čega su stajalo na ognjištu ili visjelo iznad njega, a moglo je služiti i za čuvanje hrane i namirnica.<sup>89</sup> Iako su prvenstveno korišteni za kuhanje, pronađeni su i u grobovima kao grobni prilozili ili urne (*olla ossuaria*), a u tom slučaju su većih dimenzija od lonaca za kuhanje.<sup>90</sup> Mogli su biti od keramike, stakla i metala. Izrađivani su ručno i na kolu. Oblikom su jajoliki, bikonični i zaobljeni s naglašenim ili nenaglašenim prijelazom iz vrata u rame, a

---

<sup>85</sup> Jelinčić Vučković 2015, 120-1.; Peacock 1997, 25.

<sup>86</sup> Roksandić 2015, 134.

<sup>87</sup> Miletić 2008, 351.

<sup>88</sup> Jelinčić 2003, 27.

<sup>89</sup> Hilgers 1969, 39.; Jelinčić Vučković 2015, 129.; Šimić-Kanaet 2010, 37.

<sup>90</sup> Hilgers 1969, 39.; Jelinčić-Vučković 2015, 129-30.

dno može biti ravno ili na niskoj nozi.<sup>91</sup> Mogli su imati poklopac i ručke.<sup>92</sup> Oblici lonaca slijede lokalnu prapovijesnu tradiciju.<sup>93</sup> Isti tipovi lonaca upotrebljavaju se duže vremensko razdoblje što predstavlja problem preciznijem datiranjem.<sup>94</sup>

Lonce iz Školskog parka u Topuskom prema načinu izrade svrstali smo u dvije skupine: lonce izrađene ručno i lonce izrađene na lončarskom kolu koje smo podijelili na lonce grube i fine strukture. Sveukupno je izdvojeno 291 ulomak lonca, a kataloški je obrađeno 17 ulomaka. Tri lonca smo mogli rekonstruirati, a ostali ulomci pripadaju obodima (22), dnima (18) i stijenrama (249).

Ulomaka ručno rađenih lonaca je 25 (3 oboda, 4 dna, 18 stijenki), a kataloški su obrađena 4 ulomka (kat. br. 13 - 16.; T. III). Nije pronađena niti jedna čitava posuda. Faktura je gruba, površina je hrapava, a nepročišćena glina sadrži malo primjesa kvarcnog pijeska te puno primjesa mrvljenih školjaka i puževa. Ovalnog su oblika s blaže izvijenim obodima ravnog ruba te slabije naglašenim vratovima. Na površini i presjeku su vidljive šupljine nastale od primjesa biljnog porijekla. Primjese organskog porijekla daju tamnu boju posudi i pridonose njenoj kvaliteti.<sup>95</sup> Prevladavaju smeđa i tamnosiva do crna boja. Na nekim ulomcima vidljivi su tragovi prstiju (kat. br. 13, 14; T. III, 1, 2).

Grubim loncima izrađenim na lončarskom kolu pripada 238 ulomaka (1 cijela posuda, 18 oboda, 13 dna, 206 stijenki), a kataloški je obrađeno 14 ulomaka (kat. br. 17 - 30.; T. IV - IX). Grube su fature s puno primjesa kvarca i tinjca, malo organskih primjesa poput mrvljenih školjki i puževih kućica, a na nekim ulomcima primjetne su šupljine nastale gorenjem primjesa biljnog porijekla. Površina je gruba i hrapava, a negdje se mogu primijetiti ostaci premaza smeđe boje. Boja površine većine ulomaka je neodrediva po Munsellu jer su različite nijanse crne, sive i smeđe boje izmiješane te sadrže tragove gorenja. Trbušastog su ili ovalnog oblika s blaže ili jače izvijenim obodima ravnog ili zaobljenog ruba te slabije ili jače naglašenim vratovima. Prema tome ih možemo rasporediti u 3 tipa lonaca koji se pojavljuju na lokalitetu Školski park. Prvi tip su lonci blago do srednje izvijenog oboda ravnog ruba sa slabije naglašenim vratovima (kat. br. 17.; T. IV, 1.; kat. br. 19., 20.; T. VI., 1, 2). Drugi tip su lonci blago izvijenog oboda zaobljenog ruba (kat. br. 21.; T. VI, 3), a treći tip ima izrazito do

---

<sup>91</sup> Bugar 2000, 14.; Brukner 1981, 42.; Hilgers 1969, 39-40, 112-116.; Jelinčić-Vučković 2015, 129-30.

<sup>92</sup> Jelinčić-Vučković 2015, 129.

<sup>93</sup> Bugar 2000, 14.; Brukner 1981, 42.

<sup>94</sup> Šimić-Kanaet 2010, 37.

<sup>95</sup> Roksanđić 2015, 30.

horizontalno izvijene obode ravnog ili trokutasto izvedenog ruba s naglašenim ili nenaglašenim prijelazom vrata u rame (kat. br. 18.; T. V, 1; kat. br. 22.; T. VI, 4). Na slici 6. vidljivi su profili tipova lonaca. Na nekim ulomcima vidljiv je ukras, češljom urezane kanelure na vratu lonca ili prijelazu vrata u rame (kat. br. 18.; T. V, 1; kat. br. 23.; T. VII, 1) te oštrim predmetom urezane okomite crte (kat. br. 24.; T. VII, 2). Jedan ulomak ukrašen je valovitom linijom (kat. br. 25.; T. VII, 3).



Sl. 8. Presjeci oboda lonaca rađenih na kolu podijeljeni prema tipovima lonaca

Skupini lonaca fine fature pripada 28 ulomaka, od kojih jedan lonac rekonstruiran gotovo u potpunosti, a ostali ulomci pripadaju obodima (1), dnima (1) i stijenkama (25). Lonac fine sive fature uglačane površine kat. br. 31. (T. IX, 1) od pročišćene je gline s vrlo malo primjesa usitnjene keramike. Trbušastog je oblika te horizontalno izvedenog oboda ravnog ruba s blago naglašenim vratom. Površina mu je uglačana čime se dobiva metalni sjaj kojim se postiže imitacija staklenog ili metalnog posuđa. Ostali ulomci su fine sive fature s malo primjesa tinjca i kvarca, a crni mat premaz sadrži granule kvarcnog pijeska zbog čega je površina blago hrapava. Pretpostavljamo da svi ulomci pripadaju istom loncu, ali zbog fragmentiranosti ulomaka nismo ga uspjeli rekonstruirati. Prema sačuvanom obodu (kat. br. 21, T. VI, 3) možemo zaključiti da je lonac trbušastog oblika horizontalno izvedenog oboda ravnog ruba s blago naglašenim vratom. Oba lonca pripadaju Tipu 3.

Sve lonce možemo datirati od 2. do 4. st.

### 3. 6. 2. ZDJELE

Ovo je najbrojniji tip svakodnevnog kuhinjskog uporabnog posuđa u rimskom lončarstvu za kuhanje i serviranje hrane.<sup>96</sup> Za razliku od lonaca, zdjele imaju manju dubinu i širi obod. Velikim brojem formi i tehnika izrade odlično ocrtavaju utjecaje i promjene.<sup>97</sup> Dva su osnovna tipa zdjela. *Accetabulum* - izrađivan od srebra, zlata i keramike, zdjela koja je služio je za kuhanje i serviranje hrane te držanje octa i meda, a *caccabus* - posuda s poklopcem, izrađivana od metala i keramike, služila je za kuhanje hrane.<sup>98</sup> Iako postoji velik broj tipova zdjela koji je ovisio o namjeni, prapovijesnoj tradiciji i utjecajima koji se mijenjao kroz vrijeme, u lokalnoj proizvodnji prevladavaju jednostavni oblici koji nastavljaju prapovijesnu tradiciju.<sup>99</sup>

Na lokalitetu Školski park u Topuskom nađeno je ukupno 28, kataloški ih je obrađeno 11 od koji su 4 obrađena u prethodnim poglavljima o teri sigilati (ulomci koji oblikom imitiraju teru sigilatu) i keramici tankih stijenki. Nije pronađena niti jedna cijela posuda, ali jedna je rekonstruirana pomoću crteža. Iako su zdjele na lokalitetima među najviše zastupljenim posuđem, zbog fragmentiranosti smo sigurno mogli odrediti da zdjelama

---

<sup>96</sup> Hilgers 1969, 39.

<sup>97</sup> Brukner 1981, 39.

<sup>98</sup> Hilgers 1969, 33-34, 40-41, 90-91, 124-125.

<sup>99</sup> Jelinčić-Vučković 2015, 142.



pripadaju samo ovi ulomci. Kao i lonce, zdjele smo također podijelili prema fakturi u dvije skupine: zdjele od grube fakture i zdjele fine fakture.

Ulomaka zdjela grube fakture ima 9. Radi se o obodima zdjela koji su fotodokumentirani, ali nisu uvršteni u katalog (Sl. 9. i 10.). Površina je hrapava, a glina sadrži dosta primjesa kvarcnog pijeska. Obodi su višestruko profilirani, rubovi su zaobljeni ili ravni, a jedan je horizontalno obostrano izvučen. Prema rubu zdjele koji je udubljen s unutrašnje strane zaključujemo da je jedna zdjela imala pripadajući poklopac. Boje su blijedo roza, svijetlo crvena i svijetlo do tamno sive. Na svim ulomcima vidljivi su tragovi gorenja.



Sl. 9. Ulomci oboda zdjela grube fakture



Sl. 10. Profilacija ulomaka oboda zdjela grube fakture

Izdvojili smo 7 ulomaka zdjela fine fakture koji su kataloški obrađeni. Dva ulomka pripadaju panonskoj sivoj keramici sa sjajnim sivim i crnim premazom, tzv. PGW. *Pannonische Glanzton Ware* (PGW) ili panonska siva keramika sa sivim ili crnim premazom je tip fine stolne keramike koja se pojavljuje na prostoru Panonije u razdoblju od kraja 1. do 3. stoljeća. Oblicima ponekad imitira teru sigilatu, ali se najčešće koriste oblici specifični za

Panoniju.<sup>100</sup> Najzastupljenije su čaše, zdjele i tanjuri sa sjajnim premazom te vrčevi i lonci s mat umjesto sjajnim premazom, tzv. *Pannonische grauware*.<sup>101</sup> Potonji su nastali pod utjecajem latenske tradicije. Najčešće su ukrašavane zdjele i tanjuri, i to pečatnim ukrasom i ukrasom izvedenim kotačićem.<sup>102</sup> Oba ulomka tzv. PGW keramike su od fino pročišćene sive gline. Ulomak oboda zdjele kat. br. 32. (T. X, 1) premazan je crnom, dok je ulomak prstenastog dna kat. br. 37. (T. X, 6) premazan tamnosivom bojom. Ulomak oboda zdjele je zadebljanog, blago ukošenog zaobljenog ruba ispod kojeg je na vratu utisnuta kanelura. Uz navedeni, još su izdvojena 2 ulomka oboda. Jedan je ulomak oboda poluloptaste zdjele sa stijenkom čiji je rub trokutasto izvučen, a na ramenu ima urezanu liniju (kat. br. 33.; T. X, 2). Od sive je gline s primjesama pijeska, a površina mu je hrapava. Drugi je ulomak oboda zdjele od pročišćene crvene gline redukcijски pečen do metalnog sjaja (kat. br. 34.; T. X, 3). Rub je trokutasto izveden, uvučen prema unutra. Istoj zdjeli pripada ulomak dna sa stijenkom, a crtežom smo uspjeli rekonstruirati cijelu zdjelu. Riječ je o zdjeli konkavnog oblika. Ulomak zaobljenog dna prstenaste noge kat. br. 35. (T. X, 4) iste je fakture kao navedena zdjela. Ulomak dna zdjele s prstenastom nogom kat. br. 36. (T. X, 5) napravljen je od fino pročišćene gline s vrlo malo primjesa usitnjene keramike. Na njemu nisu vidljivi ostaci premaza, ali oblikom vjerojatno imitira tera sigilatu.

Ulomke zdjela možemo datirati u 2. - 3. st.

### 3. 6. 3. TANJURI

Tanjuri (*patina*, *phiale*) su kuhinjske ili stolne plitke posude širokog oboda koje su mogle imati poklopac. Korišteni su za pripremu i posluživanje hrane, a ponekad i u kultu.<sup>103</sup> U latinskom nazivlju *patina* je izrađivana od metala, stakla i keramike, dok je *phiale* izrađivana od metala i stakla, ali svojim opisom više odgovara onome što nazivamo tanjur.<sup>104</sup> Osim tanjura u terra sigillata tehnici, u Panoniji se već od početka 1. st. javljaju tanjuri u različitim tehnikama izrade od kojih je najraniji tzv. pompejanski tanjur kojeg vežemo uz vojne logore, a njegove imitacije nalazimo od 1. do 4. stoljeća.<sup>105</sup> Pompejanski tanjuri su

---

<sup>100</sup> Adler-Wölfl 2004, 9-11.; Jelinčić-Vučković 2015, 105.

<sup>101</sup> Jelinčić-Vučković 2015, 105.

<sup>102</sup> Jelinčić-Vučković 2015, 105.

<sup>103</sup> Hilgers 1969, 72-73.; Jelinčić-Vučković 2015, 146.

<sup>104</sup> Hilgers 1969, 72-4., 245-247.; 250-252.; Jelinčić-Vučković 2015, 146-147.

<sup>105</sup> Brukner 1981, 39.

duboki, različitih dimenzija, ravnog dna te različite fature s primjesama pijeska i kvarca.<sup>106</sup> Ime su dobili zbog crvenog premaza (2.5YR 5/6 – 4/6) na unutrašnjoj strani stijenke koji bojom podsjećaju na crvene pompejanske freske.<sup>107</sup> Nekim tanjurima premaz prelazi na površinu vanjske strane.<sup>108</sup> S obzirom na brojnost nalaza i njihovu strukturalnu različitost unatoč analognim tipovima, u Panoniji se pretpostavlja postojanje većeg broja radionica.<sup>109</sup>

S lokaliteta Školski park izdvojeno je 74 ulomka tanjura: 2 cijela, 30 ulomaka oboda, 19 ulomaka dna i 23 ulomka stijenki. Kataloški je obrađeno 8 ulomaka. Jedini ulomak tanjura od grube keramike kat. br. 44. (T. XI, 7) je tanjur s blago uvučenim zaobljenim, neprofiliranim rubom, s tragovima gorenja. Sadrži puno primjesa kvarca, usitnjenih školjki i puževih kućica te usitnjenu opeku ili keramiku, a vidljive su male šupljine nastale izgaranjem organskog materijala. Ostali tanjuri su ružičaste, svijetlosmeđe ili narančaste boje od pročišćene gline s vrlo malo primjesa usitnjene keramike. Na svim ulomcima vidljivi su ostaci premaza crvene do smeđe boje<sup>110</sup> te na većini tragovi gorenja. Ravnog su dna, visine od 3,5 do 6 cm. Rubovi su blago ukošeni prema unutra bez profilacije (kat. br. 42., 43.; T. XI, 5, 6) ili uvučeni (kat. br. 38.; T. XI, 1; kat. br. 39 - 41.; T. XI, 2 - 4). Pronađen je još jedan tanjur identičnog oblika i profilacije kao tanjur kat. br. 38 (T. XI, 1), ali manjih dimenzija te vjerojatno pripada istom setu posuđa.

Ulomak oboda sa stijenkom tanjura kojeg nismo kataloški obradili (Sl. 11.) umjesto crvenog premaza ima uglačanu unutrašnju stranu površine. Rub mu je profiliran i uvučen. Osim po uglačanoj površini, od ostalih se razlikuje po kvaliteti fature, tvrdi je te je od dobro pročišćene gline bez primjesa. S obzirom da je nađen samo ovaj ulomak i da ne znamo visinu, nije isključena mogućnost da se radi o zdjeli.

Datirani su od 2. - 4. st.

---

<sup>106</sup> Šimić-Kanaet 2010, 39.

<sup>107</sup> Hayes 1997, 78.; Šimić-Kanaet 2010, 39.

<sup>108</sup> Šimić-Kanaet 2010, 39.

<sup>109</sup> Jelinčić-Vučković 2015, 147, 167.

<sup>110</sup> Smeđa boja posljedica je gorenja.



Sl. 11. Ulomak oboda tanjura uglačane unutrašnje površine.

#### 3. 6. 4. POKLOPCI

Poklopac (*operculum*) je keramički oblik za poklapanje tanjura, zdjela, lonaca te amfora. Prilično su ujednačenih oblika s malo dekorativnih detalja, a profilacije rubova su im prilagođene rubovima i veličini posuda.<sup>111</sup> Poklopci se izrađuju za određene oblike tanjura, zdjela, lonaca i amfora.<sup>112</sup> Oni od grube keramike domaće izrade imaju određene oblike koji ovise o prapovijesnoj tradiciji.<sup>113</sup>

---

<sup>111</sup> Bugar 2000, 28.; Brukner 1981, 43; Hilgers 1969, 70-71.

<sup>112</sup> Brukner 1981, 43.

<sup>113</sup> Jelinčić-Vučković 2015, 151.

Na lokalitetu Školski park u Topuskom izdvojeno je 11 ulomaka poklopaca, a kataloški je obrađeno 6 ulomaka. Nije pronađen niti jedan cijeli poklopac. Poklopci su crne, smeđe, svijetlosmeđe i sive boje. Svih 11 ulomaka pripada rubovima poklopaca i napravljeni su od grube keramike s puno primjesa, a na svima su vidljivi tragovi gorenja. Jedan je ulomak s primjesama usitnjenih školjaka i puževih kućica te šupljinama nastalim gorenjem organskog materijala i jedini nije profiliran (kat. br. 45.; T. XII, 1) dok su ostali ulomci (kat. br. 46 - 50.; T. XII, 2 - 6) tvrdi s primjesama kvarcnog pijeska i svi su profilirani. Ulomci poklopaca pripadaju standardnim oblicima pronađenim na drugim antičkim lokalitetima. Zbog fragmentiranosti ulomaka nije bilo moguće odrediti točnu tipologiju poklopaca.

### 3. 6. 5. TARIONICI

Tarionici (*mortarium*) su posude za pripremu te usitnjavanje i mljevenje hrane, začina i različitih krupnih sastojaka uz pomoć tučka (*pistulum*) te kao zdjele za miješanje umaka, tijesta i krema.<sup>114</sup> Podrijetlo tarionika je u Maloj Aziji (Kilikija, 11. st. pr. Kr.) i u Grčkoj (7. st. pr. Kr.).<sup>115</sup> To su zdjele razgrnutog oboda koji je ponekad lučno savijen, s prstenastim zadebljanjem horizontalno prema unutrašnjosti ili vertikalno izvučenog oboda koji se služio za zadržavanje sastojaka.<sup>116</sup> Većina tarionika na obodu ima izljev u kojeg se može nalaziti pečat majstora.<sup>117</sup> Unutrašnji dio posude mogao je biti glaziran, a granulat (zrnca pijeska, kremenca, kamenčića i mljevene cigle) je bio utisnut u stijenku pa glaziran.<sup>118</sup> Tarionici su se izrađivali od metala, kamena, drva ili keramike, a postojale su dvije izvedbe: u gruboj su se koristili u kuhinji, a u finoj kao stolno posuđe.<sup>119</sup> Dno je uglavnom bilo ravno, iako se javljaju stolni tarionici s prstenastom nogom. Nalazi životinjskih masti u tarionicima mogu upućivati i na primjenu tarionika pri izradi rasvjetnog goriva, a često su nađeni u svetištima gdje su u njima pripremani sastojci za obrede.<sup>120</sup> Tarionici su se pekli u keramičarskim pećima zajedno s opekama. Različitih su dimenzija te debelih stjenki.<sup>121</sup> Prema tehnici izrade razlikujemo

---

<sup>114</sup> Hilgers 1969, 68.; Šimić-Kanaet 2010, 40.

<sup>115</sup> Jelinčić-Vučković 2015, 155.

<sup>116</sup> Jelinčić-Vučković 2015, 155.; Šimić-Kanaet 2010, 40.

<sup>117</sup> Hayes 1997, 80.; Jelinčić-Vučković 2015, 155.; Novaković 2011, 20-21.; Šimić-Kanaet 2010, 40.

<sup>118</sup> Šimić-Kanaet 2010, 40.

<sup>119</sup> Novaković 2011, 6-7.

<sup>120</sup> Isto 2011, 7-8.

<sup>121</sup> Novaković 2011, 8, 19-20; Šimić-Kanaet 2010, 40.

sigilatne, mramorizirane, glazirane, tarionike s prevlakom i obične tarionike.<sup>122</sup> Tarionici su najčešće glazirano kuhinjsko posuđe, a njihova masovna proizvodnja u Panoniji odvija se u 4. st. u vrijeme vrhunca proizvodnje glazirane keramike općenito.<sup>123</sup> Na području Panonije u prapovijesti oblik tarionika nije bio poznat stoga ga vežemo uz rimski utjecaj i proces romanizacije.<sup>124</sup>

Na lokalitetu Školski park u Topuskom izdvojeno je 25 ulomaka tarionika, od kojih je 5 kataloški obrađeno. Jedan tarionik se može rekonstruirati, a od ostalih ulomaka imamo 11 oboda, 1 dno te 12 stijenki. Ulomci su ružičaste i narančaste boje, a sadrže primjese usitnjene keramike ili opeke. Recipijenti su prekriveni zrnima granulata, a neki i glazurom žućkaste i maslinasto zelene boje. Svi ulomci oboda su više ili manje savijenog ruba, a prijelaz oboda u recipijent naglašen je plastičnom trakom.

Na tarioniku kat. br. 51. (T. XIII, 1) je vidljiva jedna strana izljeva, a zbog oštećenja s druge strane, nažalost, ne znamo je li tarionik imao pečat majstora. Tarionik je dubok i koničnog oblika, a zbog maslinastozelene glazure možemo ga svrstati u 3. i 4. st. Jednom ulomku tarionika (kat. br. 53.; T. XIV, 2) stijenka je profilirana, a osim toga se razlikuje od ostalih po izrazito široko razgrnutom obodu. Na jednom obodu rub tarionika nalazimo premaz crvenonarančaste boje (kat. br. 54.; T. XIV, 3) što je karakteristika tarionika s kraja 1. i 2. st.<sup>125</sup> Najviše ulomaka ovakvog tipa tarionika pronađeno je na području Mezije, a datiraju se od 2. pol. 2. do kraja 3. st. što odgovara dataciji ulomaka takvih tarionika iz Siska. Stoga ovaj ulomak možemo datirati od 2. do 3. st. Istaknuli bi ulomak oboda tarionika kat. br. 52. (T. XIV, 1) na kojem je glazura maslinasto zelene boje, a njegova posebnost je s vanjske strane ruba u glazuru utisnut oblatak uokviren crvenom linijom (Sl. 12.). Na tom mjestu nema lomova stoga nije služio kao klamfa. Crveni okvir vjerojatno je nastao u procesu pečenja reakcijom sastojaka glazure i kamena. Oblatak je vjerojatno greškom ostao utisnut u glazuru nakon što je majstor njime oblikovao vanjski luk.

---

<sup>122</sup> Brukner 1981, 38.; Novaković 2011, 19-21.

<sup>123</sup> Jelinčić 2003, 81.

<sup>124</sup> Brukner 1981, 38.

<sup>125</sup> Bugar 2000, 40.



Sl. 12. Ulomak oboda tarionika koji s vanjske strane ruba u glazuru ima utisnut ručno oblikovani obli kamen uokviren crvenom linijom

### 3. 6. 6. VRČEVI

Vrč je stolno svakodnevno posuđe, a prema obliku dijelimo ih na vrčeve uskog (*lagoena*) i širokog vrata (*urceus*), s jednom ili dvije ručke.<sup>126</sup> Cilindričnog, vretenastog ili trbušastog su oblika, najčešće na prstenastoj nozi, iako ih nalazimo i na ravnoj. Vrčevi s jednom ručkom obično su manjih dimenzija i služe za posluživanje vode ili vina, dok su oni većih dimenzija s dvije ručke i nalik su amforama, a služili su čuvanju tekućina.<sup>127</sup>

Na lokalitetu Školski park u Topuskom izdvojeno je 107 ulomaka vrčeva, a kataloški je obrađeno 17 ulomaka. Pronađena su 3 cjelovita vrča. Analizirani ulomci pripadaju vrčevima s jednom (uskog vrata) ili dvije ručke (širokog vrata). Svi su napravljeni od dobro pročišćene gline. Vrč kat. br. 59. (Sl. 13., T. XVII, 1) je od fine, pročišćene sive keramike, oksidacijski pečen na visokoj temperaturi pri čemu je dobivena roza boja površine, a površina mu je

<sup>126</sup> Hilgers 1969, 61-65, 83-86.

<sup>127</sup> Hilgers 1969, 61-65, 83-86; Šimić-Kanaet 2010, 34.

uglačana. Izduženog je, jajastog oblika i uskog oboda te s jednom ručkom. Datiramo ga na kraj 2. i prvu polovicu 3. st.<sup>128</sup>

Ostali ulomci su od crvene gline redukcijски pečeni te sive gline, a na nekoliko ulomaka sive boje su prisutni tragovi crnog mat premaza, tzv. *Pannonische grauware*.<sup>129</sup> Dva su vrča od crvene gline, kruškolikog i loptastog oblika s dvije ručke te cik-cak uglačanim ukrasom na gornjem dijelu posude. Kruškolikom je površina crne boje (kat. br. 57.; T. XV, 1), a loptastom mat sive boje (kat. br. 58.; T. XVI, 1). Datiramo ih u prvu polovicu 2. st. Također, cik-cak uglačanim linijama u gornjem dijelu posude ukrašeni su i vrčevi od sive gline (kat. br. 60., 62., 64.; T. XVIII, 1, 3, 5). Istog su oblika kao i prethodno navedeni vrčevi, a pretpostavljamo da ih jednako možemo i datirati, u 2. st.

Glačani ukras potječe iz kasnolatenske tradicije, a zadržava se kroz 1. i 2. stoljeća. Glačanje se ponovo pojavljuje na posudama iz 4. i 5. st. koje nemaju karakteristične rimske oblike. Za glačanje su korištene alatke kao što su kameni oblutci ili plosnati komad drveta, kože ili neke tvrde i oštre tkanine. Posuda se glačala u nekoliko faza tijekom sušenja, a zaključno glačanje je vjerojatno bilo prije samog pečenja nakon kojeg bi nastao lagani prijelaz kao da se udubina stopila s površinom posude.<sup>130</sup>

---

<sup>128</sup> Brukner 1981, 115, 163.

<sup>129</sup> Jelinčić-Vučković 2015, 105.; Vidi str. 24-5.

<sup>130</sup> Roksandić 2014, 66.





Sl. 13. Vrč s jednom ručkom uglučane površine (kat. br. 59.; T. XVII, 1)

### 3. 6. 7. ČAŠE

Čaše su sve posude koje su služile za piće, latinski naziv za njih je *poculum*, a u literaturi nalazimo nazive čaše, pehari, šalice i lončići.<sup>131</sup> Čaše pripadaju finom stolnom posuđu, malih su dimenzija, do 15 cm promjera kako bi ih se moglo prihvatiti jednom rukom, a izrađivane su na kolu uglavnom od dobro pročišćene gline.<sup>132</sup>

<sup>131</sup> Hilgers 1969, 74.; Wiewegh 2001, 98.

<sup>132</sup> Bugar 2000, 34.; Ožanić 1998, 31.; Šimić-Kanaet 2010, 34.

Na lokalitetu Školski park u Topuskom izdvojena su 43 ulomka čaša: 6 oboda, 6 dna, 2 ručke, 29 stijenki i 2 cjelovite čaše. Čaša s naborima kat. br. 72. (T. XX, 1), tzv. Faltenbecher napravljena je od dobro pročišćene sive gline, a površina joj je uglačana. Prstenastog je oblika na uzdignutoj nozi. Nedostaje obod, koji je vjerojatno bio cilindričan. Datiramo je u 2. st. Iako je oblik čaše s naborima karakterističan za rano Carstvo. Prisutne su kroz cijelo 2. st., a u Panoniji se pojavljuju i u 3. st.<sup>133</sup> Njihova proizvodnja se pretpostavlja u Noriku, Reciji i Germaniji.<sup>134</sup> Rekonstruirana čaša (kat. br. 73.; T. XX, 2) vodoravno izvučenog zaobljenog ruba, s urezanim koncentričnim kanelurama na gornjoj polovici posude. Napravljena je od fine crvene gline, redukcijski pečena. Datiramo ju u 2. i 1. pol. 3. stoljeća. Ostali ulomci su od fine crvene gline s vrlo malo primjesa usitnjene keramike te crnim ili sivim premazom te od sive gline. Cik-cak ukras glačanjem je na 4 ulomaka (kat. br. 74 - 77.; T. XXI, 1 - 4), a na obodu i stijenci iste čaše (kat. br. 74., 77.; T. XXI, 1, 4) glačanje je izvedeno okomitim linijama u kombinaciji s okomitim valovnicama. Ostale ulomke čaša datiramo u 2. st.

### 3. 6. 8. KADIONICE

Kadionice (*turibulum*) su posude sa širokim recipijentom na šupljoj ili punoj nozi s proširenom stopom.<sup>135</sup> Kroz čitavo vrijeme upotrebe oblik kadionice koji je porijeklom italski ostao je nepromijenjen.<sup>136</sup> Najvjerojatnije su bile kulturnog karaktera, za spaljivanje aromatičnog bilja ili za libacije i različita žrtvovanja. Mogle su biti u svakodnevnoj upotrebi kao zdjele za voće. Čest su nalaz duž limesa, a u Panoniji se u većem broju proizvode od 2. st.<sup>137</sup> Oblik kojeg najčešće srećemo je široki recipijent u obliku zdjelice ili plitice na visokoj, punoj ili šupljoj nozi s proširenom stajaćom stopom. Ukras čine vodoravne trake koje mogu biti izvedene valovito ili ravne s otiskom kotačića, a najčešće su raspoređene u nekoliko redova.<sup>138</sup>

Na lokalitetu Školski park u Topuskom izdvojeno su 7 ulomaka kadionica: 6 stijenki i 1 dno. Nije pronađena niti jedna čitava posuda. Kataloški smo obradili 4 ulomka. Ulomak od

---

<sup>133</sup> Bugar 2000, 34-5.

<sup>134</sup> Brukner 1981, 37.

<sup>135</sup> Hilgers 1969, 17-18, 82-83.

<sup>136</sup> Wiewegh 2001, 101.; Brukner 1981, 38.

<sup>137</sup> Bugar 2000, 41.; Vidošević 2003, 23.

<sup>138</sup> Vidošević 2003, 23.

crvene dobro pročišćene gline ukrašen je ravnom plastičnom trakom s otiskom kotačića (kat. br. 84.; T. XXII, 1). Ovaj ukras poznat je kao tzv. Kerbband (urovašena traka) karakterističan za 2. i 3. stoljeće. Ulomak bi odgovarao tipu kadionice koja je nađena u grobu bogate Rimljanke u Topuskom<sup>139</sup> i stoga bi ga mogli datirati u 2 - 3. st. Od crvene gline s malo primjesa usitnjene keramike je ulomak recipijenta pečen na vrlo visokoj temperaturi čime je dobivena roza boja (kat. br. 85.; T. XXII, 2). Vidljivi su ostaci izvučene trostruke valovite trake. Dva kataloški obrađena ulomka su od grube, ali pročišćene gline s primjesama kvarcnog pijeska: ulomak recipijenta ravnog dna s izvučenom valovitom trakom (kat. br. 86.; T. XXII, 3) te ulomak noge (kat. br. 87.; T. XXII, 4).

### 3. 6. 9. AMFORE

Amfore su velike, izdužene, trbušaste posude s dugačkim, uskim vratom i dvjema ručkama ravnog ili špičastog dna (prilagođene brodskom transportu) koje su se koristile za transport i skladištenje vina, maslinova ulja, ribljih preradevina (*garum*, *mulsum*), žitarica, meda, datulja i suhog voća.<sup>140</sup> Oblik rimskih amfora potječe od grčkih, a bio je prilagođen sadržaju u njima dok oblik grčkih nije.<sup>141</sup> Amfore su sekundarno mogle služiti kao građevinski materijal, ali i za pokapanje pokojnika.<sup>142</sup> Oblici amfora variraju ovisno o mjestu proizvodnje (grčke, italske, španjolske, sjevernoafričke, jadranske).<sup>143</sup> Poklopci i čepovi amfora rijetko se nalaze jer su izrađivani od lakoraspadajućeg materijala kao što su gipsani mort, vulkanski pepeo, drvo ili pluto, najčešće nalazimo one koji su napravljeni od gline, a ulogu poklopca mogle su imati i manje posude u obliku pehara ili aribala koje služe i za degustaciju.<sup>144</sup> Na poklopcima i ručkama amfora bili su utisnuti pečati majstora ili prijevoznika, a mogu se pronaći oznake i natpisi (*tituli picti*) koji govore o sadržaju, proizvođaču, prijevozniku, primatelju i slično.<sup>145</sup> Amfore pružaju gospodarsku i trgovačku sliku određenog područja.<sup>146</sup>

---

<sup>139</sup> Šarić 1979, 131, 141-2.

<sup>140</sup> Hayes 1997, 27-28; Hilgers 1969, 35-36.; 140; Starac 2008, 103

<sup>141</sup> Hayes 1997, 31.; Šimić-Kanaet 2010, 43.

<sup>142</sup> Bugar 2000, 30.

<sup>143</sup> Brukner 1981, 45.; Hayes 1997, 27-35;

<sup>144</sup> Brukner 1981, 46.; Hayes 1997, 35;

<sup>145</sup> Brukner 1981, 17, 45.; Hayes 1997, 28.; Ožanić 2005, 138.; Starac 2008, 86.; Šimić-Kanaet 2010, 44.

<sup>146</sup> Brukner 1981, 46.

Na lokalitetu Školski park u Topuskom izdvojen je 61 ulomak amfora (7 dna, 1 ručka, 52 stijenke i 1 poklopac), a kataloški je obrađeno 9 ulomaka. Nije pronađena niti jedna čitava amfora. Narančaste su, ružičaste te crvene boje. Možemo ih svrstati u dvije skupine, stolne (43 ulomka) i one za transport ili skladištenje (18 ulomaka). Stolne amfore su od pročišćene gline s malo primjesa usitnjene keramike ili opeke. Manjih su dimenzija. Svi nađeni ulomci stolnih amfora na lokalitetu Školski park u Topuskom su uglačane površine. Na nekima su s unutrašnje strane vidljivi ostavi smole (kat. br. 94.; T. XXIV, 1). Amfore grube fature s dosta primjesa usitnjene keramike ili opeke te pijeska vjerojatno su korištene za skladištenje. Dna koja smo pronašli su ravna, a na svima su vidljivi tragovi smole. Ulomak stijenke sekundarno je korišten kao poklopac amfore (kat. br. 89.; T. XXIII, 2). Jedina nađena ručka je široka i neprofilirana (kat. br. 88.; T. XXIII, 1). Zbog fragmentiranosti nismo mogli odrediti tipologiju amfora. Datiramo ih od 2. do 4. st. prema kontekstu lokaliteta.

### 3. 6. 10. DOLIJI

Dolij (latinski *dolium*, grčki *pithos*) je keramička posuda kružnog oblika i širokog otvora koja je služila za prvenstveno za skladištenje i čuvanje, ali i transport krutih namirnica (žitarica, voća, usoljenog mesa i garuma) i tekućina (vina, maslinovog ulja i meda).<sup>147</sup> Doliji malih dimenzija izrađivali su se na kolu. Veliki doliji izrađivali su se uz pomoć drvenih kalupa koji bi služili kao unutarnji kostur na koji bi se lijepila glina ili uz pomoć cjevasto oblikovanih komada gline koji su slagani jedan na drugi ili su, pak, rađeni iz dva dijela koja su se potom spajala u cjelinu.<sup>148</sup> Pečenje je uslijedilo tek nakon što se glina sušila u hladu trideset dana, a sveukupno vrijeme za izradu dolija bilo je oko dva mjeseca.<sup>149</sup> Ukopavani su u zemlju ili su imali drveno ili zidano postolje.<sup>150</sup> Pronalazi ih se u gospodarskim (proizvodnim) objektima, ali i u brodskom inventaru.<sup>151</sup> Doliji se gotovo nikad nisu premještali zbog čega rijetko imaju ručke, a razlog je vjerojatno njihova visoka cijena nastala kompliciranim načinom proizvodnje i opasnost od puknuća, a prodavali su se s imanjem.<sup>152</sup>

---

<sup>147</sup> Brukner 1981, 42-43; Hayes 1997, 35-36; Hilgers 1969, 58.; Šimić-Kanaet 2010, 42.; Pešić 2010, 261.

<sup>148</sup> Kirigin 2007, 137-140, 146; Pešić 2010, 262.

<sup>149</sup> Kirigin 2007, 137-140; Pešić 2010, 262.

<sup>150</sup> Bugar 2000, 37.

<sup>151</sup> Hayes 1997, 35; Kirigin 2007, 128-129; Pešić 2010, 261-262; Radić-Rossi 2006, 83-84; Šimić-Kanaet 2010, 42.

<sup>152</sup> Kirigin 2007, 128-129.

Na lokalitetu Školski park u Topuskom izdvojeno je 7 ulomaka dolija: 6 stijenki i 1 obod. Kataloški su obrađena 3 ulomka. Izrađeni su od pročišćene gline crvenožute do roze boje, ponekad sa sivom jezgrom, tzv. sendvič pečenje (kat. br. 99.; T. XXV, 3). Obod dolija je vodoravno izveden i s obje strane izvučeni (kat. br. 97.; T. XXV, 1). Na unutrašnjoj strani oboda nalazi se žlijeb. Vjerojatno istoj posudi pripada stijenka sa češljasto urezanim kanelurama (kat. br. 98.; T. XXV, 2). Datiramo ih od 2. do 4. st. prema kontekstu lokaliteta.

#### 4. STATISTIČKA ANALIZA

Vrsta keramike	Količina (broj ulomaka)	Udio (%)
Terra Sigillata	3	0,33 %
Imitacija tera sigilate	5	0,55 %
Keramika tankih stijenki	14	1,54 %
Glazirana keramika	71	7,81 %
Lonci	291	32,01 %
Zdjele	28	3,08 %
Tanjuri	74	8,14 %
Poklopci	11	1,21 %
Vrčevi	107	11,77 %
Čaše	43	4,73 %
Tarionici	25	2,75 %
Kadionice	7	0,77 %
Amfore	61	7,30 %
Doliji	7	0,77 %
Neodređeni ulomci	162	17,82 %
<b>Ukupno</b>	<b>909</b>	<b>100,00 %</b>

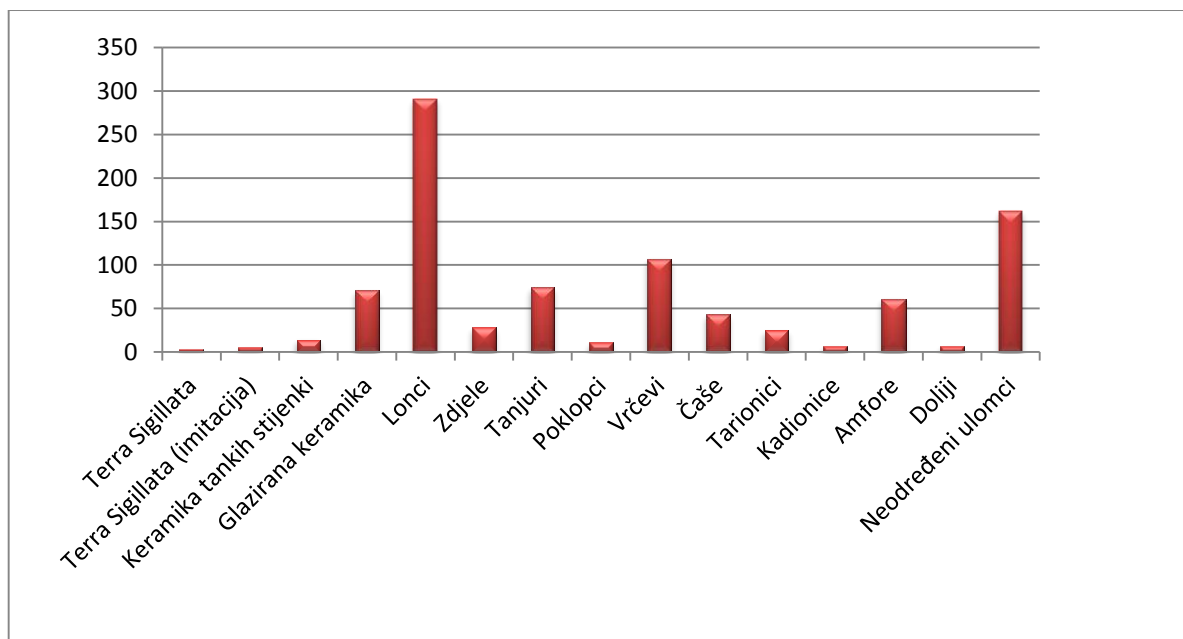

Grafikon 1. Statistička analiza prema vrsti keramike

Vrsta keramike prema namjeni	Količina (broj ulomaka)	Udio (%)
Stolno posuđe	239	26,29 %
Kuhinjsko posuđe	337	37,07 %
Posuđe za pripremu, čuvanje transport hrane	93	10,23 %
Keramika posebne namjene	7	0,77 %
Glazirana keramika	71	7,81 %
Nedefinirane namjene	162	17,82 %
<b>Ukupno</b>	<b>909</b>	<b>100,00 %</b>

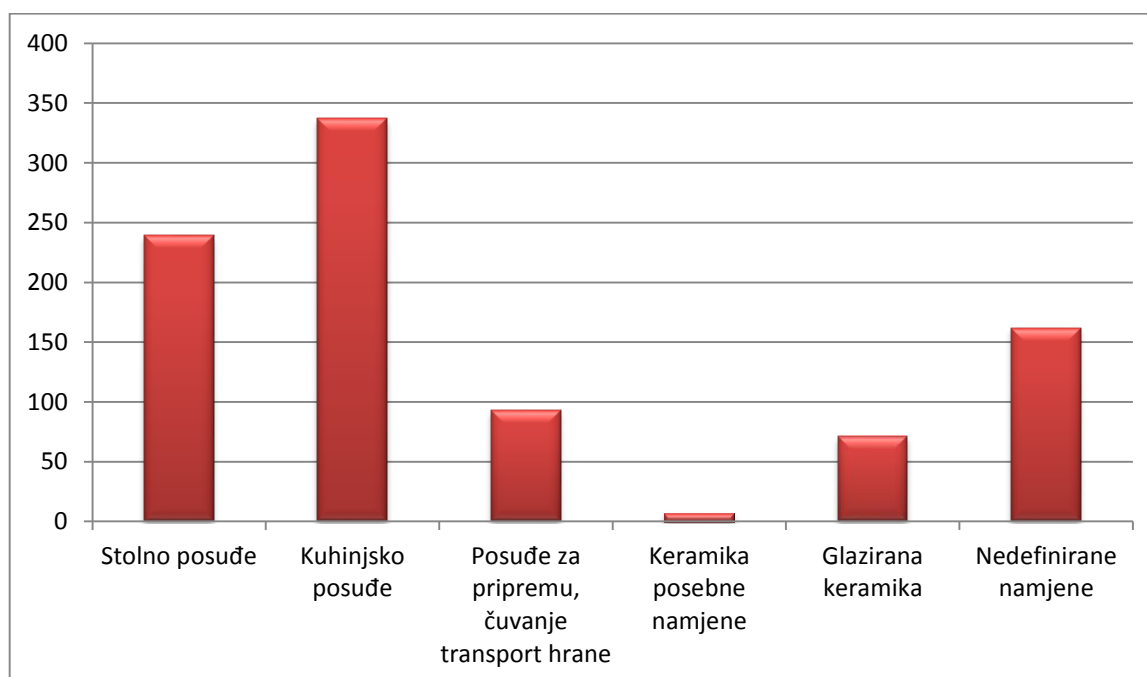

Grafikon 2. Statistička analiza prema namjeni keramike

<b>TERRA SIGILLATA</b>			<b>Broj ulomaka</b>	<b>Ukrašavanje (broj ulomaka)</b>
S T O L N A	<b>Zdjele</b>	Obodi	1	
		Dna		
		Stijenke	1	S trakom urezanih okomitih linija i kanelurom
		Ukupno	<b>2</b>	
K E R A M I K A	<b>Nedefinirani ulomci</b>	Obodi		
		Dna	1	
		Stijenke		
		Ukupno	<b>1</b>	

<b>TERRA SIGILLATA (IMITACIJA)</b>		<b>Broj ulomaka</b>	<b>Ukrašavanje (broj ulomaka)</b>
<b>Zdjele</b>	Obodi	1	Plitka kanelura na vodoravno izvučenom rubu
	Dna	2	
	Stijenke	2	Dvije kanelure i ukras izveden urezivanjem tankim koncem (1)  Kanelura (1)
	Ukupno	<b>5</b>	



<b>KERAMIKA TANKIH STIJENKI</b>			<b>Broj ulomaka</b>	<b>Ukrašavanje (broj ulomaka)</b>
S T O L N A  K E R A M I K A	<b>Zdjelice</b>	Obodi	2	
		Dna		
		Stijenke	4	
		Ukupno	<b>6</b>	
	<b>Čaše</b>	Obodi	3	
		Dna	1	
		Stijenke	2	
		Ukupno	<b>6</b>	
	<b>Nedefinirani ulomci</b>	Obodi		
		Dna		
		Stijenke	2	Ukras izveden utiskivanjem kotačićem (1)
		Ukupno	<b>2</b>	

<b>KUHINJSKA KERAMIKA</b>			<b>Broj ulomaka</b>	<b>Ukrašavanje (broj ulomaka)</b>
<b>K U H I N J S K A  K E R A M I K A</b>	<b>Lonci (grubi, rukom rađeni)</b>	Obodi	3	
		Dna	4	
		Stijenke	18	
		Ukupno	<b>25</b>	
	<b>Lonci (grubi, na kolu)</b>	Obodi	18	Češljom urezane kanelure na ramenu (12)
		Dna	13	
		Stijenke	137	Valovita linija (1) Dvostruka kanelura (1)
		Cjeloviti lonac	1	
		Ukupno	<b>169</b>	
	<b>Tanjuri</b>	Obodi	30	Uglačana unutarnja strana (1)
		Dna	19	
		Stijenke	23	
		Cjeloviti tanjur	2	
		Ukupno	<b>74</b>	

STOLNA KERAMIKA			Broj ulomaka	Ukrašavanje (broj ulomaka)
S T O L N A  K E R A M I K A	Zdjele	Obodi	19	
		Dna	6	
		Stijenke	3	
		Ukupno	<b>28</b>	
	Lonci (fine fature)	Obodi	1	
		Dna	1	
		Stijenke	25	
		Cjeloviti lonac	1	Ukras glačanjem
		Ukupno	<b>28</b>	
	Poklopci	Obodi	11	
		Ukupno	<b>11</b>	
	Čaše	Obodi	6	Urezane kanelure (2) Ukras glačanjem (4)
		Dna	6	
		Ručke	2	
		Stijenke	29	Urezane kanelure (8) Ukras glačanjem (2)
		Ukupno	<b>43</b>	
	Vrčevi	Obodi	6	Ukras glačanjem (3)
		Dna	1	
		Dna s trbuhom	1	
		Stijenke	80	Ukras glačanjem (11)
		Ručke	14	
		Ručke s trbuhom	2	Ukras glačanjem (1)
		Cjeloviti vrčevi	3	Ukras glačanjem (2)
Ukupno		<b>107</b>		

<b>KERAMIKA POSEBNE NAMJENE</b>		<b>Broj ulomaka</b>	<b>Ukrašavanje (broj ulomaka)</b>
<b>Kadionice</b>	Obodi		
	Dna	2	Izvučenom valovitom trakom (1)
	Stijenke	5	Nazubljenom vodoravnom plastičnom trakom (4)
	Ukupno	<b>7</b>	

<b>KERAMIKA ZA PRIPREMANJE, ČUVANJE I TRANSPORT HRANE</b>		<b>Broj ulomaka</b>	<b>Ukrašavanje (broj ulomaka)</b>	
K U H I N J S K A  K E R A M I K A	Doliji	Obodi	1	
		Dna	1	
		Stijenke	5	Urezanom vodoravnom trakom (1)
		Ukupno	<b>7</b>	
	Tarionici	Obodi	12	
		Dna	1	
		Stijenke	12	
		Ukupno	<b>25</b>	
	Amfore	Obodi	1	
		Dna	7	
		Ručke	1	
		Stijenke	51	
		Poklopci	1	
		Ukupno	<b>61</b>	

## 5. ZAKLJUČAK

Uvodno istaknuta važnost keramičkog posuđa kao dijela rimske ostavštine koje nam pomaže upotpuniti razumijevanje kulturološkog, gospodarskog i tehnološkog aspekta. Do dolaska rimske vojske na područje provincije Panonije i izgradnje prometnica koje su olakšale trgovinu i priljev keramičkog posuđa, autohtone populacije već su razvile oblike i određene karakteristike keramike. Za stupanj romanizacije, odnosno kulturne asimilacije bitan je omjer lokalne keramike prema importiranoj te statistika prema stratigrafskim jedinicama.<sup>153</sup> Prema keramici možemo pratiti rimski interes za pojedino područje, njegovu prometnu razvijenost, društveni status, prirodne resurse poput gliništa itd.

Donedavno, nažalost, nije bilo sustavnih arheoloških istraživanja u Topuskom već su nalazi dolazili sporadično, uglavnom prilikom gradnje novih objekata. Sustavna arheološka istraživanja na lokalitetu Školski park u Topuskom započela su 2012. g. te se nastavljaju i dalje. U ovom radu napravljena je analiza keramičkog materijala koji potječe s tog lokaliteta iz kampanja od 2012. i 2013. godine. Analizu smo napravili na temelju tipologije jer ju zbog poremećenosti slojeva nije bilo moguće napraviti na osnovi stratigrafskih jedinica. Ulomke smo šire datirali od 2. do 4. st. prema kontekstu lokaliteta, dok smo one čiju smo analogiju pronašli, datirali uže prema analogijama s drugih lokaliteta.

S lokaliteta Školski park u Topuskom nađeno je 909 ulomka keramike, a kataloški je obrađeno 99 ulomaka. Rekonstruirano je 12 posuda koje su sastavljene nakon razvrstavanja prema fakturi te je svaka obrađena kao jedan ulomak. Najviše je kuhinjskog posuđa s udjelom od 37,07% (337 na kolu i ručno rađenih ulomka lonaca i tanjura<sup>154</sup>). Nakon toga slijedi stolno posuđe s udjelom od 26,29% (zdjele, lonci fine fature, poklopci, čaše i vrčevi). Iako među amoframa imamo stolne amfore, ipak smo ih zajedno sa svim ulomcima amfora te dolijima i tarionicima svrstali u keramiku za pripremanje, čuvanje i transport hrane, a udio takvih posuda je 10,23%. Keramike posebne namjene (kadionice) imamo 0,77%. Zbog fragmentiranosti nalaza nije bilo moguće odrediti namjenu za 17,82% ulomaka. Najzastupljenija vrsta keramike su lonci s 32,01%, slijede vrčevi s 11,77%, zatim tanjuri s 8,14%, glazirana keramika sa 7,81% te amfore sa 7,30%. Ostali tipovi posuda zastupljeni su s manje od 5%.

---

<sup>153</sup> Brukner 1981, 10.

<sup>154</sup> Iako se tanjuri obično svrstavaju u stolno posuđe, zbog tragova gorenja na svim ulomcima, svrstani su u kuhinjsko posuđe.

Zasad je obrađeno premalo keramičkog materijala s lokaliteta Školski park da bismo mogli donositi zaključke o društvenom statusu, ekonomiji, trgovini i drugim aspektima u antičkom Topuskom o kojima možemo saznati obradom keramike nekog lokaliteta. Od sveukupnog broja ulomaka izdvojeno je oko petine finog keramičkog materijala (terra sigillata, keramika tankih stijenki, PGW, uglačano posuđe i posuđe s uglačanim ukrasom od fine, pročišćene gline). Osim sigilatnog posuđa koje je sigurno import, među finom keramikom nalazimo veliki udio posuda od fine pročišćene gline, s vrlo malo sitnih, jedva vidljivih primjesa usitnjene keramike. Velik broj ulomaka iste strukture nađen je tijekom kampanja 2014. i 2015. godine stoga ne bi isključili mogućnost lokalne proizvodnje, ali kako bi razrješili nedoumicu, potrebno je napraviti strukturnu i kemijsku analizu. Preostala keramika uobičajena je na ostalim rimskim lokalitetima u Panoniji.

Vrlo je malo ulomaka rukom rađene keramike, 2,75% (25 ulomaka lonaca). Rukom rađena keramika lokalne proizvodnje nastavak je prapovijesne tradicije izrade keramike, a s obzirom na istraženost lokaliteta, razumljiv je tako mali udio.

Pouzdanost znamo da keramika potječe s jednog dijela taberni koje su bile dijelom foruma. Arhitektura foruma je bila prenamijenjena, najvjerojatnije u 4. st. Posuđe koje smo pobliže datirali do početka 3. st. možemo pripisati tabernama, ali ono posuđe koje nismo uspjeli pobliže datirati možemo pripisati tabernama, jednako kao i korištenju tijekom sekundarne namjene foruma.

Daljnja analiza i obrada dosad pronađenog pokretnog materijala (staklo, metal, građevinski materijala, novac) te daljnja istraživanja lokaliteta Školski park u Topuskom upotpunit će saznanja o životu antičkog Topuskog što je nužno jer su dosadašnja istraživanja dokazala njegovu važnost iako pisani izvori o njemu šute. Također se nadamo da će buduća istraživanja potvrditi ili opovrgnuti ubikaciju Kvadrata u Topusko.

## 6. POPIS KRATICA

Ann. Inst. archaeol.	Annales Instituti archaeologici, Godišnjak Instituta za arheologiju
HAD	Hrvatski arheološko društvo
JAZU	Jugoslavenska akademija znanosti i umjetnosti
Opvsc. Archaeol.	Opuscula Arhaeologica, Radovi Arheološkog zavoda
Prilozi	»Prilozi« Odsjeka za arheologiju Instituta za povijesne znanosti
Senj. zb.	Senjski zbornik
VAMZ	Vjesnik Arheološkog muzeja u Zagrebu
VAPD	Vjesnik za arheologiju i povijest dalmatinsku

## 7. POPIS IZVORA

Apijan. *Illyrica*. White, Horace, ur. New York: The Macmillan Company, 1899., II, 10.

<http://www.perseus.tufts.edu/hopper/text?doc=Perseus%3Atext%3A1999.01.0230%3Atext%3DIII.%3Achapter%3D2%3Asection%3D10>, 26. 11. 2014.

Plinije. *Naturalis Historia*. Mayhoff, Karl Friedrich Theodor, ur. Leipzig: Teubner, 1906., III, 60.

<http://www.perseus.tufts.edu/hopper/text?doc=Perseus%3Atext%3A1999.02.0138%3Abook%3D3%3Achapter%3D60>, 14. listopada 2014.

Ptolemej. *Geographia*. Müller, Karl, ur. Pariz: Editore Alfredo Firmin Didot, 1883., II, 14, 290 - 291.



## 8. POPIS LITERATURE

- Adler-Wöfl 2004 Kristina Adler-Wöfl, *Pannonische Glanztonware aus dem Auxiliarkastell von Carnuntum. Ausgrabungen der Jahre 1977-88.*, Wien: Österreichisches Archäologisches Institut, 2004.
- Baćani et. al. 2011 Iskra Baćani, Sanja Gospodinović, Rosana Škrgulja, Tea Tomaš Barišić, *Zaštitna arheološka istraživanja Gradskog muzeja Sisak 2000 - 2010*, Sisak: Gradski muzej Sisak, 2011.
- Barkóczy 1964 László Barkóczy, „The Population of Pannonia from Marcus Aurelius to Diocletian“, *Acta Archaeologica Academiae Scientiarum Hungaricae* XVI (1964): 257 – 356.
- Barkóczy 1980 László Barkóczy, „History of Pannonia“, *The Archaeology of Roman Pannonia*, ur. Alfonz Lengyel, G. T. B. Radan, Budimpešta: Akadémiai Kiadó, 1980:
- Baüerlein 1962 Terezija Baüerlein, „Muzejska zbirka u Topuskom“, *Vijesti muzealaca i konzervatora Hrvatske* 11 (1962): 133 – 134.
- Bekić et al. 2007 Bekić et al., *Zaštitna arheologija na magistralnom plinovodu Pula - Karlovac*, Zagreb: Hrvatski restauratorski zavod, 2007.
- Bilušić Dumbović, Jakaša Borić 2008 Biserka Bilušić Dumbović, Viki Jakaša Borić, „Topusko – urbogeneza naselja“, *Radovi instituta za povijest umjetnosti* 32 (2008): 269 – 284.
- Brukner 1981 Olga Brukner, *Rimska keramika u Jugoslovenskom delu provincije Donje Panonije*, Beograd: Pokrajinski Zavod za zaštitu spomenika kulture SAP Vojvodine : Savez arheoloških društava Jugoslavije, 1981.
- Brunšmid 1895 Josip Brunšmid, „Arheološke bilješke iz Dalmacije i Panonije“, *VAMZ* 1 (1895): 148 - 183.
- Brunšmid 1904 Josip Brunšmid, „Kameni spomenici hrvatskoga narodnoga muzeja u Zagrebu“, *VAMZ* 7 (1904): 209 - 240.
- Brunšmid 1907 Josip Brunšmid, „Kameni spomenici hrvatskoga narodnoga muzeja u Zagrebu“, *VAMZ* 9 (1907): 82 - 184.
- Bugar 2000 Aleksandra Bugar, *Ranija rimska keramika s lokaliteta Sv. Križ u Sisku: diplomski rad*, Zagreb, 2000.

- CIL III *Corpus Inscriptionum Latinarum. Inscriptiones Asiae, provinciarum Europae Graecarum, Illyrici Latinae*, sv 3. 1873 – 1902.
- Cuomo di Caprio 2007 Ninina Cuomo di Caprio, *Ceramica in archaeologia 2, Antiche tecniche di lavorazione e moderni metodi di indagine*, Roma: "L'Erma" di Bretschneider, 2007.
- Čučković 1982 Lazo Čučković, *Arheološka otkrića na karlovačkom području (katalog izložbe)*, Karlovac: Gradski muzej Karlovac, 1982.
- Čučković 1983 Lazo Čučković, *Prehistorijska gradina Turska kosa, Karlovac, Galerija "Zilik". 12-23. 10. 1983.*, Karlovac: Gradski muzej, 1983.
- Čučković 1985 Lazo Čučković, „Arheološka topografija karlovačke regije“, *Istraživanja na karlovačkom i sisačkom području, Znanstveni skup – Karlovac - 12 – 14. x. 1983.*, HAD 10 (1985): 9 – 19.
- Čučković 1982 Lazo Čučković, „Kolapijani“, *Ratnici na razmeđu Istoka i Zapada: starije željezno doba u kontinentalnoj Hrvatskoj*, Dubravka Balen-Letunić, ur. Zagreb: Arheološki muzej u Zagrebu, 2004.: 173 - 210.
- Čučković 2009 Lazo Čučković, „Arheološka baština Topuskog“, *Topusko*, Milan Abramović, Lazo Čučković, Mirko Ožanić, Sisak: Aura; Topusko: Turistička zajednica općine Topusko, 2009:
- Domić-Kunić 2004 Alka Domić-Kunić, „Literarni izvori za iliričke provincije“, *VAMZ* 37 (2004): 119 - 71.
- Dragendorff 1895 Hans Dragendorff, „Terra sigillata, Ein Beitrag Geschichte der griechischen und römischen Keramik“, *Bonner Jahrbücher* XCVI, Bonn 2000.
- Durman 1992 Aleksandar Durman, „O gestrateškom položaju Siscije“. *Opusc. Archaeol.* 16 (1992): 117 - 131.
- Durman 2006 Aleksandar Durman, *Stotinu hrvatskih arheoloških nalazišta*, Zagreb: Leksikografski zavod Miroslav Krleža, 2006.
- Fitz 1980 Jenő Fitz, „Population“, *The Archaeology of Roman Pannonia*, ur. Alfonz Lengyel, G. T. B. Radan, Budimpešta: Akadémiai Kiadó, 1980: 85 - 125.
- Franić 2014 Tomislav Franić, *Keramički materijal iz sloja SJ 252 s arheološkog lokaliteta Sv. Kvirin u Sisku: diplomski rad*, Zagreb, 2014.

- Greene 1992 Kevin Greene, *Roman Pottery*, London: British Museum Press, 1992.
- Gregl, Jelinčić 2010 Zoran Gregl, Kristina Jelinčić, „O nekim manje poznatim antičkim lokalitetima u Zagrebu i okolici“, *VAMZ*, 3.s., XLIII (2010): 153 - 191.
- Hayes 1997 John W. Hayes, *Handbook of Mediterranean Roman Pottery*, London: University of Oklahoma Press, 1997.
- Hegewisch 2005 Morten Hegewisch, *Germanische Adaptionen römischer Importgefäße*, Mainz am Rhein: Verlag Philipp von Zabern, 2005.
- Hendriks 2014 Joep Hendriks, „Pottery from Ulpia Noviomagus - Nijmegen, First report on the Maasplein production site: kilns 1-2“, *Xantener Berichte*, Darmstadt: Verlag Philipp von Zabern, 2014.
- Hilgers 1969 Werner Hilgers, *Lateinische Gefäßnamen, Bezeichnungen, Funktion und Form römischer Gefäße nach den antiken Schriftquelle*, Dusseldorf: Rheinland-Verlag, 1969.
- Hoffiller, Saria 1938 Viktor Hoffiler, Balduin Saria. *Antike Inschriften aus Jugoslavien. Heft I Noricum und Pannonia Superior*. Beograd: Pelikan; Zagreb: St. Kugli, 1938.
- Hoti 1992 Marina Hoti, „Sisak u antičkim izvorima“, *Opusc. Archaeol.* 16 (1992): 133-163.
- Istenič 1999 Janka Istenič, *Poetovio, zahodna grobišča I, Grobne celote iz Deželnega muzeja Joanneuma v Gradcu*, Ljubljana: Slovenska akademija znanosti i umjetnosti, 1999.
- Istenič 2000 Janka Istenič, *Poetovio, zahodna grobišča II, Grobne celote iz Deželnega muzeja Joanneuma v Gradcu*, Ljubljana: Slovenska akademija znanosti i umjetnosti, 2000.
- Jelinčić 2003 Kristina Jelinčić, „Rimska keramika iz Iloka“, *Prilozi* 20 (2003): 79 - 88.
- Jelinčić 2007 Kristina Jelinčić, „Probno arheološko istraživanje u Orešcu 2007.“, *Ann. Inst. archaeol.* 4 (2008): 40 - 43.
- Jelinčić 2009 Kristina Jelinčić, *Rimska keramika lokalne proizvodnje na području hrvatskog dijela rimske provincije Gornje Panonije: doktorska disertacija*, Zagreb, 2009.
- Jelinčić et al. 2010 Kristina Jelinčić, Ljubica Perinić-Muratović, „Novi arheološki nalazi iz Postira na otoku Braču“, *Prilozi* 27 (2010): 177 - 216.

- Jelinčić 2011 Kristina Jelinčić, „Luke kod Škripa na otoku Braču“, *Archaeologia Adriatica* 5 (2015): 127 - 149.
- Jelinčić Vučković 2013 Kristina Jelinčić Vučković, „Rimska keramika s lokaliteta Petrovac“, *Prilozi* 30 (2013): 157 - 171.
- Jelinčić Vučković 2013a Kristina Jelinčić Vučković, „Terenski pregled lokaliteta Novo Selo Bunje na otoku Braču“, *Ann. Inst. archaeol.* 9 (2013) 167 - 174.
- Jelinčić Vučković 2015 Kristina Jelinčić Vučković, *Rimsko selo u provinciji Gornjoj Panoniji: Virovitica Kiškorija Jug*, Zagreb: Institut za arheologiju, 2015.
- Kempf 1929 Julije Kempf, *Lječilište Topusko u Hrvatskoj*. Zagreb: Tipografija, 1929.
- Kirigin 2007 Branko Kirigin, „Pithos/dolium—uvodne napomene“, *Godišnjak Akademije nauka i umjetnosti Bosne i Hercegovine*, Knjiga 34 (2007): 125-156.
- Kukuljević Sakcinski 1964 Ivan Kukuljević Sakcinski, „Opatija b. d. Marije u Topuskom“, *Književnik*, ur. Vatroslav Jagić, Franjo Rački, Josip Torbar 1 (1964): 78 - 97.
- Kukuljević Sakcinski 1973 Ivan Kukuljević Sakcinski, „Panonija rimska“, *Rad JAZU* 23 (1873): 86 - 157.
- Kunnits 1827/1997 Michael Kunnits, *Povijesno topografski opis mineralnog kupališta Topusko*, Carlstadt, 1827: Topusko, 1997.
- Kuntić-Makvić 2005 Bruna Kuntić-Makvić, „Borvo et Damona - Vidassus et Thana: les possibilites de l'analyse comparative“, *Illyrica Antiqua. Međunarodni znanstveni skup o problemima antičke arheologije (6.-8.11.2003.; Zagreb, Hrvatska) Illyrica Antiqua. Međunarodni znanstveni skup o problemima antičke arheologije*, ur. Mirjana Sanader, Zagreb: Filozofski fakultet, Odsjek za arheologiju: Arheološki muzej, 2005.: 337 - 345.
- Kuntić-Makvić 2012 Bruna Kuntić-Makvić, *Izveštaj o arheološkom istraživanju na lokalitetu Školski park, Topusko* 2012.
- Kuntić-Makvić 2014 Bruna Kuntić-Makvić, *Izveštaj o arheološkom istraživanju na lokalitetu Školski park, Topusko* 2014.
- Leleković 2007 Tino Leleković, *Reljefna terra sigillata s područja grada Vinkovaca: magistarski rad*, Zagreb, 2007.

- Lipovac Vrkljan et al. 2013 Goranka Lipovac Vrkljan, Ivana Ožanić Roguljić, „Distribucija crkveničke keramike kao prilog poznavanju rimskog gospodarstva“, *Senj. zb.* 40 (2013): 255 - 270.
- Ljubić 1880 Šime Ljubić, „Topusko (Ad Fines) (I)“, *VAMZ* 2 (1880): 1 - 11.
- Ljubić 1880 Šime Ljubić, „Topusko“, *VAMZ* 14 (1892): 65 – 68.
- Makjanić 1996 Ranka Makjanić, „Sisak - Terra sigillata, iskopavanja 1990.“, *Opusc. Archaeolog.* 20 (1996): 91-118.
- Mayer 1942 Anton Mayer, „Vidasus, der illyrische Silvanus“, *VAMZ* 22-23 (1942): 187 - 191.
- Miletić 2007 Ivana Miletić, „Terra sigillata s lokaliteta Sv. Kvirin u Sisku (cardo i pripadajuća infrastruktura)“, *Godišnjak gradskog muzeja u Sisku VII*, Sisak, 2007: 31 - 55.
- Miletić 2008 Ivana Miletić, „Struktura keramičkog materijala“, *Opusc. Archaeol.* 31 (2008): 347 - 362.
- Miletić 2014 Željko Miletić, „Religija i religijska kretanja u zapadnom Iliriku (orijentalne religije)“, *Klasični Rim na tlu Hrvatske: arhitektura, urbanizam, skulptura*, ur. Danijela Marković, Marina Šegvić, Zagreb: Galerija Klovićevi dvori, 2014.: 243 - 252.
- Mòcsy 1974 Andras Mòcsy, *Pannonia and Upper Moesia: a history of the Middle Danube provinces of the Roman Empire*, London: Boston: Routledge & Kegan Paul, 1974.
- Novaković 2011 Ozren Novaković, *Komparativna analiza rimskih tarionika iz Osijeka i Siska: diplomski rad*, Zagreb, 2011.
- Oswald, Price 1920 Felix Oswald, T. Davies Price, *An Introduction to the Terra Sigillata Treated from a Chronological Standpoint*, London: Longmans, Green and Co., 1920.
- Ožanić 1998 Ivana Ožanić, „Gradina Osječenica - Antičko razdoblje“, *Opusc. Archaeol.* 22 (1998): 27 - 80.
- Ožanić 2004 Ivana Ožanić, *Tipologija rimske keramike iz Vinkovaca: magistarski rad*, Zagreb, 2004.
- Ožanić 2005 Ivana Ožanić, *Tipovi amfora iz Cibala*, *VAPD* 98 (2005): 133-149.
- Ožanić Roguljić 2008 Ivana Ožanić Roguljić, „Keramika tankih stijenki s tri odabrana položaja u Vinkovcima“, *Prilozi* 24/2007 (2008): 173-180.

- Ožanić Roguljić 2010 Ivana Ožanić Roguljić, „Rimski nalazi s lokaliteta Liskovac – Južna obilaznica Vinkovaca“, *Prilozi* 26/2009 (2010): 79-124.
- Patch 1896 Karl Patch, „Književnost, Vjestnik hrvatskog arheološkog društva“, *Glasnik Zemaljskog Muzeja Bosne i Hercegovine* VIII 1896: 277 – 285.
- Petru et al. 1973 Peter Petru, Iva Curk, Zorka Šubić, *Rimska keramika v Sloveniji*, Ljubljana: Tiskarna Ljudske pravice v Ljubljani, 1973.
- Radić-Rossi 2006 Irena Radić-Rossi, „Prošupljeni doliji – osebujni nalaz iz hrvatskog podmorja“, *Histria Antiqua* 14 (2006): 83-92.
- Rendić-Miočević 2012 Ante Rendić-Miočević, „Rivers and River Deities in Roman Period in the Croatian Part of Pannonia“, *Histria Antiqua* XXI (2012): 293 - 305.
- Rendić-Miočević 1989 Duje Rendić-Miočević, *Iliri i antički svijet: ilirološke studije: povijest - arheologija - umjetnost - numizmatika – onomastika*, Split: Književni krug, 1989.
- Rendić-Miočević, Šegvić 2014 Ante Rendić-Miočević, Marina Šegvić, „Religija i kultovi u južnim panonskim krajevima“, *Klasični Rim na tlu Hrvatske: arhitektura, urbanizam, skulptura*, ur. Danijela Marković, Marina Šegvić, Zagreb: Galerija Klovićevi dvori, 2014: 233 - 242.
- Roksandić 2012 Danijela Roksandić, „Germanska naseobinska keramika u kasnorimskom sloju Cibala“, *Acta Musei Cibalensis* 5 (2012): 133-158.
- Roksandić 2014 Danijela Roksandić, „Tehnike ukrašavanja kasnorimske keramike na nekoliko primjera iz Vinkovaca“, *Rimske keramičarske i staklarske radionice, Proizvodnja i trgovina na jadranskom prostoru* (2014): 65-70.
- Sanader 2008 Mirjana Sanader, „Antički kultovi u Hrvatskoj“, *VAPD* 101 (2008): 157 - 186.
- Schindler Kaudelka 1989 Eleny Schindler Kaudelka, *Die gewöhnliche Gebrauchskeramik vom Magdalensberg. Helltonige Krüge und Verwandtes*, Klagenfurt: Verlag des Landesmuseums für Kärnten, 1989.
- Shepard 1956 Ana O. Shepard, *Ceramics for the Archaeologist*, Washington: Carnegie Institution of Washington, 1956.

- Sinobad 2010 Marko Sinobad, „Jupiter i njegovi štovatelji u svjetlu epigrafskih izvora na području Hrvatske“, *Opusc. Archaeol.* 34 (2010): 145 - 228.
- Starac 2008 Alka Starac, „Promet amforama prema nalazima u rovinjskome podmorju“, *Histria archaeologica* 37 (2008): 85-114.
- Šarić 1979 Marina Šarić, „Rimski grob u Topuskom“, *VAMZ* 12-13 (1979): 125 – 150.
- Šarić 1981 Marina Šarić, „Žrtvenik Libera i Libere u Topuskom“, *VAMZ* 14 (1981): 67 - 72.
- Šegvić 1983 Marina Šegvić, „Ponovo o rimskom grobu u Topuskom“, *VAMZ* 16-17 (1983): 167 – 174.
- Šegvić 1986 Marina Šegvić, „Antički kultovi u Sisku i Topuskom“, *Istraživanja na karlovačkom i sisačkom području, Znanstveni skup – Karlovac - 12 – 14. x. 1983.*, *HAD* 10 (1986): 95 – 101.
- Šegvić 1990 Marina Šegvić, *Arheološka istraživanja u Topuskom*, Istraživački projekt: nosilac projekta Zavod Filozofskog fakulteta Sveučilišta u Zagrebu. Zagreb, 1990.
- Šegvić 1996 Marina Šegvić, „Fortuna iz Topuskog“, *Arheološki radovi i rasprave: Acta et dissertationes archaeologicae* 12 (1996): 283 – 289.
- Šiljeg et al. 2013 Bartul Šiljeg, Goranka Lipovac Vrkljan, Ana Konestra, Ivana Ožanić Roguljić, „Crikvenica - *Ad turres*, rezultati sustavnih arheoloških istraživanja rimske keramičarske radionice na lokalitetu Igralište 2012. godine“, *Ann. Inst. archaeol.* 9 (2013): 121 - 130.
- Šimić-Kanaet 2010 Zrinka Šimić-Kanaet, *Tilurium II, Keramika 1997-2006.*, Sv. I i II, Zagreb: Golden marketing-tehnička knjiga: Arheološki zavod Filozofskog fakulteta, 2010.
- Šimić-Kanaet et al. 2014 Zrinka Šimić-Kanaet, Biserka Radanović-Gužvica, „Tehnike ukrašavanja kasnorimske keramike na nekoliko primjera iz Vinkovaca“, *Rimske keramičarske i staklarske radionice, Proizvodnja i trgovina na jadranskom prostoru* (2014): 59-64.
- Šišić 1925 Ferdo Šišić, *Povijest Hrvata u vrijeme narodnih vladara*, Zagreb: Nakladni zavod Matice hrvatske, 1990.

- Vidošević 2003 Irena Vidošević, „Rimska keramika s lokaliteta Starčevićeve ulice 37 u Sisku“, *Godišnjak Gradskog muzeja u Sisku III-IV* (2002-2003): 11-74.
- Vikić-Belančić 1974 Branka Vikić-Belančić, „Prilog poznavanju antičkog naseobinskog kompleksa u Varaždinskim Toplicama“, *VAMZ 6-7* (1974): 75 - 152.
- Wiewegh 2003 Zoran Wiewegh, „Rimska keramika iz Siska s lokaliteta "Kovnica", Istraživanja iz godine 1985.“, *Opusc. Archaeol.* 25 (2001): 89-149.

Perseus Digital Library

<http://www.perseus.tufts.edu/hopper/>

## 9. POPIS SLIKA

- Sl. 1. Položaj sonde S2 na lokalitetu Školski park u Topuskom
- Sl. 2. Sonda S2 na lokalitetu Školski park u Topuskom. (Kuntić-Makvić 2013, 2.)
- Sl. 3. Orijehtacija antičke arhitekture u sjevernijoj gradskoj četvrti koja se poklapa s orijentacijom arhitekture na lokalitetu Školski park (Kuntić-Makvić 2012, 1.)
- Sl. 4. Rezultati georadarskih snimanja 2014.g. s položajem sonde S2 (Kuntić-Makvić 2014, 5.)
- Sl. 5. Linija Sisak - Mali Gradac - Dragotina - Topusko
- Sl. 6. Unutrašnja strana ulomaka glazirane keramike
- Sl. 7. Vanjska strana ulomaka glazirane keramike
- Sl. 8. Presjeci oboda lonaca rađenih na kolu podjeljeni prema tipovima lonaca
- Sl. 9. Ulomci oboda zdjela grube fature
- Sl. 10. Profilacija ulomaka oboda zdjela grube fature
- Sl. 11. Ulomak oboda tanjura uglaćanje unutrašnje površine
- Sl. 12. Ulomak oboda tarionika koji s vanjske strane ruba u glazuru ima utisnut ručno oblikovani obli kamen uokviren crvenom linijom





## 10. KATALOG

pr.	- promjer ruba
pd.	- promjer dna
v.	- visina
d.	- dužina
š.	- širina
šr.	- širina ručke
ds.	- debljina stijenke
dr.	- debljina ručke

### 1. Ulomak zdjele (T. I, 1)

Top 13., Šk. park, S 2, □ A/B, SJ 39-41

Obod tanjura bez naglašene profilacije zaobljenog ruba, oblik Drag. 32.

Materijal: keramika (terra sigillata); polutvrdatvrda; Boja: 2.5YR 6/8 light red, 7.5R 6/8 reddish yellow

Mjere: pr. 20 cm; v. 3,5 cm; d. 8,4 cm; ds. 0,6 cm

Datacija: 2. pol. 2. st. - 1. pol. 3. st.

Literatura: Brukner 1981, 150.

### 2. Ulomak zdjele (T. I, 2)

Top 2012., Šk. park, S 2, SJ 2

Ulomak stijenke zdjele s dvijema kanelurama i trakom s okomitim urezima, oblik Drag. 37.

Materijal: keramika (terra sigillata); polutvrda; Boja: 10R 4/6 red, 2.5YR 6/6 light red

Mjere: v. 1,8 cm; d. 3,3 cm; ds. 0,5-0,6 cm

Datacija: 2. st. - 1. pol. 3. st.

Literatura: Brukner 1981, 151.; Miletić 2007, 36.; Green 1992, 29.

### 3. Ulomak zdjele/tanjura (T. I, 3)

Top 13., Šk. park, S 2, □ A/B, SJ 2A/42

Ulomak dna zdjele ili tanjura na prstenastoj nozi.

Materijal: keramika (terra sigillata); tvrda; Boja: 10R 4/8 red, 2.5YR 6/8 light red

Mjere: pd. 8 cm; v. 1,6 cm; d. 6,7 cm; ds. 0,5 cm

Datacija: 2. polovica 2. st., početak 3. st.

Literatura: Brukner 1981, 20-1.

4. Ulomak zdjele/tanjura (T. I, 4)

Top 13., Šk. park, S 2, □ A, SJ 2/11

Ulomak oboda zdjele ili tanjura vodoravno izvučenog ruba, imitacija oblika tera sigilate.

Plitko urezana kanelura pri vrhu ruba.

Materijal: keramika; polutvrda; Boja: 2.5YR 4/8 red, 2.5YR 6/6 light red

Mjere: pr. 22 cm; d. 3,2 cm; ds. 0,6 cm

Datacija: 2 - 4. st.

5. Ulomak zdjele (T. I, 5)

Top 12., Šk. park, S 2, □ A, SJ 2/11

Ulomak stijenke zdjele s dvije kanelure i urezom tankim koncem, imitacija oblika tera sigilate.

Materijal: keramika; polutvrda; Boja: 2.5YR 5/6 red, 10YR 7/4 very pale brown

Mjere: v. 2,2 cm; d. 3 cm; ds. 0,7 cm

Datacija: 2. pol. 2. st. - 1. pol. 3. st.

Literatura: Šarić 1979, 129.; Ožanić 1998, 30.

6. Ulomak zdjele (T. I, 6)

Top 13., Šk. park, S 2, □ A/B, SJ 39

Ulomak dna zdjele s prstenastim dnom, imitacija oblika tera sigilate.

Materijal: keramika; polutvrda; Boja: 2.5YR 4/8 red, 2.5YR 6/6 light red

Mjere: pd. 8, v. 2,8 cm; d. 7,5 cm; ds. 1 cm

Datacija: 2 - 4. st.

7. Ulomak zdjele (T. II, 1)

Top 13., Šk. park, S 2, □ A, SJ 11

Ulomak stijenke zdjele keramike tankih stijenki.

Materijal: keramika; polutvrda; Boja: 5Y 8/2 pale yellow

Mjere: v. 4 cm; d. 2,8 cm; ds. 0,3 cm

Datacija: 1. pol. 2. st.

8. Ulomak čaše (T. II, 2)

Top 13., Šk. park, S 2, □ A/B, SJ 39-41

Ulomak oboda čaše keramike tankih stijenki s dijelom stijenke. Rub je izvučen i zadebljan.

Kružnice na vrhu trbuha su blago urezane.

Materijal: keramika; polutvrda; Boja: 2.5Y 2.5/1 black, 2.5YR 5/6 red

Mjere: pr. 9 cm; v. 7,3 cm; d. 9,2 cm; ds. 0,3-0,4 cm

Datacija: 1. pol. 2. st.

9. Ulomak zdjele (T. II, 3)

Top 13., Šk. park, S 2, □ A/B, SJ 39-41

Ulomak oboda zdjele keramike tankih stijenki. Rub je zadebljan. Na vratu su plitko urezane kružnice.

Materijal: keramika; polutvrda; Boja: 2.5Y 2.5/1 black, 2.5YR 5/6 red

Mjere: pr. 16 cm; v. 2,8 cm; d. 3,5 cm; ds. 0,3-0,4 cm

Datacija: 1. pol. 2. st.

10. Ulomak čaše (T. II, 4)

Top 13., Šk. park, S 2, □ A/B, SJ 39-41, 2A/42

Ulomak stijenke čaše s ukrasom izvedenim kotačićem.

Materijal: keramika; polutvrda; Boja: 2.5Y 2.5/1 black, 2.5YR 5/6 red

Mjere: v. 2 cm; d. 3,8 cm; ds. 0,2 cm

Datacija: 1. pol. 2. st.

11. Ulomak zdjele (T. II, 5)

Top 13., Šk. park, S 2, □ A/B, SJ 39-41

Ulomak stijenke zdjele keramike tankih stijenki loptastog oblika.

Materijal: keramika; polutvrda; Boja: 2.5Y 2.5/1 black, 2.5YR 5/6 red

Mjere: v. 8,2 cm; d. 14,1 cm; ds. 0,3-0,4 cm

Datacija: 1. pol. 2. st.

12. Ulomak čaše (T. II, 6)

Top 13., Šk. park, S 2, □ A/B, SJ 39-41

Ulomak dna čaše keramike tankih stijenki.

Materijal: keramika; polutvrda; Boja: 2.5Y 2.5/1 black, 2.5YR 5/6 red

Mjere: pd. 4,5 cm, v. 1,8 cm; ds. 0,5 cm

Datacija: 1. pol. 2. st.

13. Ulomak lonca (T. III, 1)

Top 12., Šk. park, S 2, SJ 14

Ulomak oboda ručno rađenog lonca od grube keramike. Rub je ravan i blago ukošen. Vidljivi su tragovi gorenja i prstiju.

Materijal: keramika; tvrda

Mjere: pr. 15 cm; v. 4,2 cm; d. 6,7 cm; ds. 0,5-0,6 cm

Datacija: 2 - 4 st.

14. Ulomak lonca (T. III, 2)

Top 13., Šk. park, S 2, □ A, SJ 2

Ulomak oboda ručno rađenog lonca od grube keramike, s tragovima gorenja i tragovima prstiju.

Materijal: keramika; tvrda

Mjere: v. 7,3 cm; d. 9,7 cm; ds. 0,6 cm

Datacija: 2 - 4 st.

15. Ulomak lonca (T. III, 3)

Top 12., Šk. park, S 2, SJ 14

Ulomak oboda ručno rađenog lonca od grube keramike. Rub je ravan i blago ukošen. Vidljivi su tragovi gorenja te tragovi dorade na kolu.

Materijal: keramika; tvrda

Mjere: pr. 18 cm; v. 3,9 cm; d. 4,2 cm; ds. 0,5-0,6 cm

Datacija: 2 - 4 st.

16. Ulomak lonca (T. III, 4)

Top 12., Šk. park, S 2, SJ 14

Ulomak stijenke ručno rađenog lonca od grube keramike, s tragovima gorenja.

Materijal: keramika; polutvrda; Boja: 7.5YR 4/6 strong brown

Mjere: v. 4,5 cm; d. 3,7 cm; ds. 0,9 cm

Datacija: 2 - 4 st.

17. Lonac (T. IV, 1)

Top 13., Šk. park, S 2, □ B, SJ 13

Kuhinjski lonac od grube keramike manjih dimenzija S profilacije. Vidljivi tragovi gorenja.

Materijal: keramika; zvonka tvrda; Boja: 10YR 6/1-4/1 gray-dark gray, 10YR 7/1 light gray

Mjere: pr. 11 cm; pd. 6 cm; v. 15,5 cm; š. 14,5 cm; ds. 0,4-0,5 cm

Datacija: 3 - 4. st.

Literatura: Brukner 1981, 104, 159.

18. Lonac (T. V, 1)

Top 12., Šk. park, S 2, SJ 13/14

Ulomak oboda sa stijenkom kuhinjskog lonca velikih dimenzija. Rub je izvučen prema van.

Na vratu i istaknutom ramenu su urezane kanelure. Vidljivi tragovi gorenja.

Materijal: keramika; zvonka tvrda

Mjere: pr. 32 cm, v. 18 cm; š. 38 cm, ds. 0,5-0,6 cm

Datacija: 2 - 3. st.

Literatura: Vidošević 2003, 15.; Bausovac, Krajšek 2014, 178, 183-4, 190., Jelinčić Vučković 2015, 141.

19. Ulomak lonca (T. VI, 1)

Top 13., Šk. park, S 2, □ A/B, SJ 39-41

Ulomak oboda kuhinjskog lonca od grube keramike. Ravni rub je blago ukošen. Vidljivi su tragovi gorenja.

Materijal: keramika; zvonka tvrda

Mjere: pr. 12cm; v. 6,6 cm; d. 5,1 cm; ds. 0,7 cm

Datacija: 2 - 4. st.

20. Ulomak lonca (T. VI, 2)

Top 13., Šk. park, S 2, □ A/B, SJ 39-41

Ulomak oboda kuhinjskog lonca od grube keramike. Ravni rub je blago ukošen. Vidljivi su tragovi gorenja.

Materijal: keramika; zvonka tvrda; Boja: 7.5YR 4/4 brown; 7.5YR 4/1 dark gray

Mjere: pr. 12cm; v. 3,2 cm; d. 4,4 cm; ds. 0,4-0,5 cm

Datacija: 2 - 4. st.

21. Ulomak lonca (T. VI, 3)

Top 12., Šk. park, S 2, SJ 14

Ulomak oboda kuhinjskog lonca od grube keramike. Zaobljeni rub je jače ukošen. Vidljivi su tragovi gorenja.

Materijal: keramika; zvonka tvrda; Boja: 2.5YR 2.5/1 black; 2.5YR 7/6 light red

Mjere: pr. 16 cm; v. 2,5 cm; d. 11 cm; ds. 0,3-0,4 cm

Datacija: 2 - 4. st.

22. Ulomak lonca (T. VI, 4)

Top 12., Šk. park, S 2, SJ 13/14, 24

Ulomak oboda kuhinjskog lonca od grube keramike. Ravni rub je vodoravno izvučen.

Materijal: keramika; zvonka tvrda; Boja: 2.5YR 2.5/1 black; 2.5YR 7/6 light red

Mjere: pr. 15 cm; v. 8 cm; d. 6,9 cm; ds. 0,4-0,5 cm

Datacija: 2 - 4. st.

23. Ulomak lonca (T. VII, 1)

Top 12., Šk. park, S 2, SJ 2

Ulomak stijenke kuhinjskog lonca. Na ramenu su urezane kanelure.

Materijal: keramika; zvonka tvrda; Boja: 10YR 6/3 pale brown

Mjere: v. 4 cm; d. 3,5 cm; ds. 0,7-0,8 cm

Datacija: 2 - 4. st.

24. Ulomak lonca (T. VII, 2)

Top 12., 13., Šk. park, S 2, □ B, SJ 2, 13/14

Ulomak stijenke kuhinjskog lonca velikih dimenzija. Vidljivi su okomiti urezi oštirim predmetom te tragovi gorenja.

Materijal: keramika; zvonka tvrda

Mjere: v. 9,8 cm; d. 10,2 cm; ds. 0,4-0,5 cm

Datacija: 2 - 4. st.

25. Ulomak lonca (T. VII, 3)

Top 12., Šk. park, S 2, SJ 2

Ulomak stijenke kuhinjskog lonca od grube keramike. Ukrašen je dvostrukom valovitom linijom. Vidljivi su tragovi gorenja.

Materijal: keramika; zvonka tvrda

Mjere: v. 3,5 cm; d. 5,5 cm; ds. 0,4-0,5 cm

Datacija: 2 - 4. st.

26. Ulomak lonca (T. VII, 4)

Top 13., Šk. park, S 2, □ A, SJ 2-11

Ulomak stijenke kuhinjskog lonca od grube keramike, s tragovima gorenja.

Materijal: keramika; zvonka tvrda; Boja: 2.5YR 7/6 light red

Mjere: v. 5,2 cm; d. 5,3 cm; ds. 0,5-0,6 cm

Datacija: 2 - 4. st.

27. Ulomak lonca (T. VIII, 1)

Top 13., Šk. park, S 2, □ B, SJ 16/25

Ulomak ravnog dna i dijela stijenke kuhinjskog lonca od grube keramike, s tragovima gorenja.

Materijal: keramika; zvonka tvrda; Boja: 2.5YR 4/1 dark grey (presjek)

Mjere: pd. 9 cm; v. 3,5 cm; d. 8,3 cm; ds. 0,5 cm

Datacija: 2 - 4. st.

28. Ulomak lonca (T. VIII, 2)

Top 12., Šk. park, S 2, SJ 14

Ulomak plitke prstenaste noge dna kuhinjskog lonca od grube keramike.

Materijal: keramika; zvonka tvrda; Boja: 2.5Y 2.5/1 black, 5Yr 6/1 grey

Mjere: pd. 9 cm; v. 1,5 cm; ds. 0,6 cm

Datacija: 2 - 4. st.

29. Ulomak lonca (T. VIII, 3)

Top 13., Šk. park, S 2, □ B, SJ 13

Ulomak ravnog dna i dijela stijenke kuhinjskog lonca od grube keramike, s tragovima gorenja.

Materijal: keramika; zvonka tvrda; Boja: 7.5YR 7/1 light grey

Mjere: pd. 9 cm; v. 4,5 cm; š. 12 cm; ds. 0,6-0,7 cm

Datacija: 2 - 4. st.



30. Ulomak lonca (T. VIII, 4)

Top 13., Šk. park, S 2, □ B, SJ 13

Ulomak ravnog dna i dijela stijenke kuhinjskog lonca od grube keramike, s tragovima gorenja.

Materijal: keramika; zvonka tvrda; Boja: 2.5YR 6/8 light red, 10YR 7/4 very pale brown (unutrašnji premaz)

Mjere: pd. 9 cm; v. 9 cm; š. 16,5 cm; ds. 0,4-0,5 cm

Datacija: 2 - 4. st.

31. Lonac (T. IX, 1)

Top 13., Šk. park, S 2, □ B, SJ 13

Lonac od pročišćene sive gline S-profilacije. Od sredine trbuha prema rubu uglačan okomitim linijama, a prema dnu vodoravno uglačanim linijama.

Materijal: keramika; tvrda; Boja: 7.5YR 4/1-3/1 dark gray-very dark gray, 10YR 7/2 light gray

Mjere: pr. 14 cm, pd. 8 cm, v. 20,5 cm; š. 18 cm, ds. 0,4-0,5 cm

Datacija: 1. pol. 2. st.

32. Ulomak zdjele (T. X, 1)

Top 13., Šk. park, S 2, □ A/B, SJ 39-41

Ulomak oboda zdjele zadebljanog, blago ukošenog zaobljenog ruba s crnim, sjajnim premazom. Urezana je kanelura na vratu.

Materijal: keramika; tvrda; Boja: 5Y 5/1 gray, 2.5Y 2.5/1 black

Mjere: pr. 16 cm; v. 2,9 cm; d. 4 cm; ds. 0,5 cm

Datacija: 2. st.

33. Ulomak zdjele (T. X, 2)

Top 12., Šk. park, S 2, SJ 14/24

Ulomak oboda zdjele sa stijenkom. Rub je trokutasto izvučen. Na blago izvučenom ramenu je urezana linija.

Materijal: keramika; zvonka tvrda; Boja: 5Y 5/1 gray, 5YR 6/6 reddish yellow

Mjere: pr. 15 cm; v. 3,6 cm; d. 7,5 cm; ds. 0,5 cm

Datacija: 2 - 4. st.

34. Zdjela (T. X, 3)

Top 12., 13., Šk. park, S 2, □ B, SJ 2/11, 24

Zdjela sa sjajnim, crnim premazom. Rub je trokutasto izveden, uvučen prema unutra.

Materijal: keramika; tvrda; Boja: 2,5Y 2.5/1 black, 10R 4/6 red

Mjere: pr. 27 cm, ds. 0,5 cm

Datacija: 2. st.

Literatura: Brukner 1981, 29, 156.

35. Ulomak zdjele (T. X, 4)

Top 13., Šk. park, S 2, □ B, SJ 24

Ulomak dna zdjela na prstenastoj nozi sa sjajnim, crnim premazom.

Materijal: keramika; tvrda; Boja: 2,5Y 2.5/1 black, 10R 4/6 red

Mjere: d. 5,6 cm

Datacija: 2. st.

Literatura: Brukner 1981, 29, 156.

36. Ulomak zdjele (T. X, 5)

Top 13., Šk. park, S 2, □ B, SJ 2

Ulomak dna zdjele s prstenastom nogom.

Materijal: keramika; tvrda; Boja: 10YR 7/4 very pale brown

Mjere: pd. 8 cm, v. 1,5 cm, d. 8 cm, ds. 0,6 cm

Datacija: 2 - 4. st.

37. Ulomak zdjele (T. X, 6)

Top 13., Šk. park, S 2, □ A/B, SJ 39-41

Ulomak prstenastog dna zdjele sa sivim, sjajnim premazom.

Materijal: keramika; tvrda; Boja: 5Y 5/1 gray, 2,5Y 2.5/1 black

Mjere: pd. 16 cm; v. 2,9 cm; d. 4 cm; ds. 0,5 cm

Datacija: 2. st.

38. Tanjur (T. XI, 1)

Top 13., Šk. park, S 2, □ A, SJ 13, □ B, SJ 5

Tanjur s uvučenim zaobljenim rubom, s tragovima gorenja. Imitacija tzv. pompejanskog tanjura.

Materijal: keramika; tvrda; Boja: 2,5YR 5/8 red, 5YR 6/6 reddish yellow

Mjere: pr. 25 cm, v. 5 cm, 13,3 cm, ds. 0,5-0,6 cm

Datacija: 2 - 4. st.

39. Ulomak tanjura (T. XI, 2)

Top 13., Šk. park, S 2, □ A, SJ 2

Ulomak oboda tanjura s uvučenim zaobljenim rubom. Vidljivi tragovi gorenja. Imitacija tzv. pompejanskog tanjura.

Materijal: keramika; tvrda; Boja: 2.5YR 4/8 red, 5YR 6/6 reddish yellow

Mjere: pr. 22 cm, v. 6 cm, d. 9,7 cm, ds. 0,9 cm

Datacija: 2 - 4. st.

40. Ulomak tanjura (T. XI, 3)

Top 13., Šk. park, S 2, □ A, SJ 2/11

Ulomak oboda tanjura s uvučenim zaobljenim rubom. Vidljivi tragovi gorenja. Premaz prelazi rub na vanjsku stranu. Imitacija tzv. pompejanskog tanjura.

Materijal: keramika; tvrda; Boja: 2.5YR 4/8 red, 10YR 7/4 very pale brown

Mjere: pr. 22 cm, v. 2,7 cm, d. 8,4 cm, ds. 0,5 cm

Datacija: 2 - 4. st.

41. Ulomak tanjura (T. XI, 4)

Top 13., Šk. park, S 2, □ A, SJ 2

Ulomak oboda tanjura s uvučenim zaobljenim rubom. Vidljivi tragovi gorenja. Imitacija tzv. pompejanskog tanjura.

Materijal: keramika; tvrda; Boja: 2.5YR 4/8 red, 10YR 7/4 very pale brown

Mjere: pr. 24 cm, v. 4,8 cm, d. 5,1 cm, ds. 0,8 cm

Datacija: 2 - 4. st.

42. Ulomak tanjura (T. XI, 5)

Top 13., Šk. park, S 2, □ A/B, SJ 39-41

Ulomak oboda tanjura s dnom, s blago uvučenim zaobljenim rubom. Vidljivi tragovi gorenja. Premaz je s vanjske i unutarnje strane tanjura. Imitacija tzv. pompejanskog tanjura.

Materijal: keramika; tvrda; Boja: 2.5YR 4/8 red, 10YR 7/4 very pale brown, 10YR 7/1 light gray

Mjere: pr. 20 cm, v. 3,5 cm, d. 8,8 cm, ds. 0,8 cm

Datacija: 2 - 4. st.

43. Ulomak tanjura (T. XI, 6)

Top 12., Šk. park, S 2, SJ 13/14, 14

Ulomak oboda tanjura s dnom, s blago uvučenim zaobljenim rubom. Vidljivi tragovi gorenja. Imitacija tzv. pompejanskog tanjura.

Materijal: keramika; tvrda; Boja: 2.5YR 5/8 red, 5YR 6/6 reddish yellow

Mjere: pr. 22 cm, v. 4,8 cm, d. 14,5 cm, ds. 0,8 cm

Datacija: 2 - 4. st.

44. Ulomak tanjura (T. XI, 7)

Top 13., Šk. park, S 2, □ A, SJ 5(45) jama

Ulomak oboda tanjura s neprofiliranim zaobljenim rubom od grube gline s puno primjesa. Vidljivi tragovi gorenja.

Materijal: keramika; tvrda; Boja: 2,5YR 5/6 red, 2,5Y 6/1 gray

Mjere: pr. 22 cm, v. 4,8 cm, d. 7,8 cm, ds. 0,8 cm

Datacija: 2 - 4. st.

45. Ulomak poklopca (T. XII, 1)

Top 13., Šk. park, S 2, □ A, SJ 2

Ulomak poklopca s blago podignutim zaobljenim rubom. Vidljivi tragovi gorenja.

Materijal: keramika; zvonka tvrda; Boja: 2.5Y 2.5/1 black

Mjere: pr. 22 cm, v. 2,8 cm, d. 4,5 cm, ds. 0,5-0,8 cm

Datacija: 2 - 4. st.

46. Ulomak poklopca (T. XII, 2)

Top 13., Šk. park, S 2, SJ 11/17

Ulomak poklopca s profiliranim rubom. Vidljivi tragovi gorenja.  
Materijal: keramika; zvonka tvrda; Boja: 2.5Y 3/1 very dark gray  
Mjere: pr. 20 cm, v. 1,5 cm, d. 2,5 cm, ds. 0,4-0,8 cm  
Datacija: 2 - 4. st.

47. Ulomak poklopca (T. XII, 3)

Top 13., Šk. park, S 2, □ A, SJ 2

Ulomak poklopca s ravnim rubom. Vidljivi tragovi gorenja.  
Materijal: keramika; zvonka tvrda; Boja: 10YR 5/3 brown  
Mjere: pr. 25 cm, v. 3 cm, d. 4,1 cm, ds. 0,9-1,2 cm  
Datacija: 2 - 4. st.

48. Ulomak poklopca (T. XII, 4)

Top 13., Šk. park, S 2, □ A, SJ 2

Ulomak poklopca s spuštenim zaobljenim rubom. Vidljivi tragovi gorenja.  
Materijal: keramika; zvonka tvrda; Boja: 10YR 6/6 brownish yellow  
Mjere: pr. 20 cm, v. 1,5 cm, d. 3,5 cm, ds. 0,6 cm  
Datacija: 2 - 4. st.

49. Ulomak poklopca (T. XII, 5)

Top 13., Šk. park, S 2, □ A, SJ 2

Ulomak poklopca s profiliranim zaobljenim rubom. Vidljivi tragovi gorenja.  
Materijal: keramika; zvonka tvrda; Boja: 2.5Y 3/2 very dark grayish brown  
Mjere: pr. 25 cm, v. 3,1 cm, d. 2,4 cm, ds. 0,4-0,6 cm  
Datacija: 2 - 4. st.

50. Ulomak poklopca (T. XII, 6)

Top 13., Šk. park, S 2, □ A, SJ 2

Ulomak poklopca s profiliranim zaobljenim rubom. Vidljivi tragovi gorenja.  
Materijal: keramika; zvonka tvrda; Boja: 2.5Y 5/3 light olive brown  
Mjere: pr. 22 cm, v. 2,2 cm, d. 2,4 cm, ds. 0,4-0,6 cm  
Datacija: 2 - 4. st.

51. Tarionik (T. XIII, 1)

Top 12., Šk. park, S 2, SJ 13/14, 14

Ulomak tarionika razgrnutog oboda, lučno savijenog ruba, s istaknutom trakom na obodu i izljevom. Vidljivi tragovi glazure žućkaste do zelenkaste boje.

Materijal: keramika; tvrda; Boja: 2.5YR 6/8 light red; 5YR 6/6 reddish yellow

Mjere: pr. 43 cm, v. 18 cm, ds. 0,8-1,2 cm

Datacija: 3 - 4. st.

Literatura: Brukner 1981, 34.; Baćani et al. 2011, 143.; Bugar 2000, 40.

52. Ulomak tarionika (T. XIV, 1)

Top 12., Šk. park, S 2, SJ 13/14

Ulomak tarionika lučno savijenog ruba. Vidljivi tragovi glazure maslinastozelene boje. S vanjske strane ruba u glazuru utisnut ručno oblikovani obli kamen uokviren crvenom linijom.

Materijal: keramika; tvrda; Boja: 2.5YR 6/8 light red

Mjere: v. 4,4 cm, d. 15,6 cm, ds. 1,2-1,6 cm

Datacija: 3 - 4. st.

Literatura: Brukner 1981, 34.; Baćani et al. 2011, 143.; Bugar 2000, 40.

53. Ulomak tarionika (T. XIV, 2)

Top 12., Šk. park, S 2, SJ 11

Ulomak tarionika razgrnutog oboda, lučno savijenog ruba, s istaknutom trakom na obodu.

Vidljivi tragovi glazure maslinastozelene boje. Stijenka je žljebasto profilirana.

Materijal: keramika; tvrda; Boja: 2.5YR 6/8 light red; 5YR 6/8 reddish yellow

Mjere: v. 6,6 cm, d. 13,9 cm, ds. 1-1,5 cm

Datacija: 3 - 4. st.

Literatura: Brukner 1981, 34.; Baćani et al. 2011, 143.; Bugar 2000, 40.

54. Ulomak tarionika (T. XIV, 3)

Top 12., Šk. park, S 2, SJ 13/14

Ulomak tarionika razgrnutog oboda, lučno savijenog ruba s tragovima crvenkastonarančaste boje. Vidljivi tragovi glazure.

Materijal: keramika; tvrda; Boja: 5YR 6/8 reddish yellow

Mjere: v. 9 cm, d. 13,3 cm, ds. 1,4-1,7 cm

Datacija: 2 - 3. st.

Literatura: Bugar 2000, 40.; Novaković 2011, 34-5.

55. Ulomak tarionika (T. XIV, 4)

Top 13., Šk. park, S 2, □ A, SJ 2/11

Ulomak tarionika razgrnutog oboda, lučno savijenog ruba, s istaknutom trakom na obodu.

Vidljivi tragovi glazure zelenkaste boje.

Materijal: keramika; tvrda; Boja: 5YR 7/8 reddish yellow

Mjere: v. 6,7 cm, d. 6,7 cm, ds. 0,7-1cm

Datacija: 3 - 4. st.

Literatura: Brukner 1981, 34.; Baćani et al. 2011, 143.; Bugar 2000, 40.

56. Ulomak tarionika (T. XIV, 5)

Top 13., Šk. park, S 2, □ A, SJ 2/11

Ulomak dna tarionika. Vidljivi tragovi glazure zelenkaste boje.

Materijal: keramika; tvrda; Boja: 2.5YR 6/8 light red; 5YR 6/6 reddish yellow

Mjere: pd. 8 cm, v. 8,5 cm, ds. 1-1,2 cm

Datacija: 3 - 4. st.

Literatura: Brukner 1981, 34.; Baćani et al. 2011, 143.; Bugar 2000, 40.

57. Vrč (T. XV, 1)

Top 12., Šk. park, S 2, SJ 13/14, 14

Vrč s dvije ručke kruškolikog oblika. Zaobljeni rub je izveden prema van. Prijelaz na ramenu je naglašen kanelurom. Ukrašen je finim, crnim mat premazom i cik-cak glačanim linijama.

Materijal: keramika; tvrda; Boja: 2.5Y 2.5/1 black, 2.5YR 6/8 light red

Mjere: pd. 8 cm, š. 21 cm, v. 21,5 cm, ds. 0,4-0,5 cm

Datacija: 2. st.

Literatura: Roksandić 2014, 67.

58. Vrč (T. XVI, 1)

Top 13., Šk. park, S 2, □ A/B, SJ 39

Vrč s dvije ručke loptastog oblika. Zaobljeni rub je izveden prema van. Naglašeni su prijelazi vrata u rame i ramena u trbuh. Ukrašen je finim, sivim mat premazom i cik-cak glačanim linijama.

Materijal: keramika; tvrda; Boja: 10YR 6/1-4/1 gray-dark gray, 2.5YR 6/8 light red

Mjere: pr. 10 cm, pd. 7 cm, š. 21 cm, v. 19,5 cm, ds. 0,4-0,5 cm

Datacija: 2. st.

Literatura: Roksandić 2014, 67.

59. Vrč (T. XVII, 1)

Top 13., Šk. park, S 2, □ B, SJ 16, 25, 39

Vrč s jednom ručkom izduženog, jajastog oblika i uskog oboda. Površina mu je uglačana.

Materijal: keramika; tvrda; Boja: 7.5YR 7/4 pink, 10YR 4/1 dark gray

Mjere: pd. 7 cm, š. 16 cm, v. 27 cm, ds. 0,4-0,5 cm

Datacija: kraj 2. - 1. pol. 3. st.

Literatura: Brukner 1981, 115, 163., Baćani et al. 2011, 131.

60. Ulomak vrča (T. XVIII, 1)

Top 12., Šk. park, S 2, SJ 13, 14

Ulomak širokog izvijenog oboda vrča, od pročišćene sive gline. Cik-cak glačani ukras na vratu.

Materijal: keramika; tvrda; Boja: 10YR 4/1 dark gray, 10YR 6/1 gray

Mjere: pr. 10 cm, v. 4,1 cm, d. 6,1 cm, ds. 0,4-0,5 cm

Datacija: 2. st.

Literatura: Roksandić 2014, 67.

61. Ulomak vrča (T. XVIII, 2)

Top 12., Šk. park, S 2, SJ 14, 24/30

Ulomak stijenke trbuha vrča od sive pročišćene gline. Uglačan vodoravnim linijama.

Materijal: keramika; tvrda; Boja: 10YR 5/1 gray, 10YR 6/1 gray

Mjere: v. 5,5 cm, d. 10,2 cm, ds. 0,4-0,5 cm

Datacija: 2. st.

62. Ulomak vrča (T. XVIII, 3)

Top 12., Šk. park, S 2, SJ 14, 14/24, 24/30

Ulomak stijenke vrča, od pročišćene sive gline. Cik-cak glačani ukras na vratu. Prijelaz ramena na trbuh naglašen kanelurom.

Materijal: keramika; tvrda; Boja: 10YR 5/1 gray, 10YR 6/1 gray

Mjere: v. 14 cm, d. 16 cm, ds. 0,4-0,5 cm



Datacija: 2. st.

Literatura: Roksandić 2014, 67.

63. Ulomak vrča (T. XVIII, 4)

Top 13., Šk. park, S 2, □ A/B, SJ 39-41

Ulomak ručke vrča od sive pročišćene gline. Uglačan okomitim linijama.

Materijal: keramika; tvrda; Boja: 10YR 5/1 gray, 10YR 6/1 gray

Mjere: v. 7 cm, šr. 3,2 cm, dr. 1,3 cm

Datacija: 2. st.

64. Ulomak vrča (T. XVIII, 5)

Top 12., Šk. park, S 2, SJ 13/14, 14

Ulomak stijenke vrča s ručkom, od sive pročišćene gline s finim mat crnim premazom. Cikcak glačani ukras izveden na vratu. Trbuh uglačan vodoravnim linijama. Materijal: keramika; tvrda; Boja: 2.5Y 2.5/1 black, 10YR 6/1 gray

Mjere: v. 13,5 cm, d. 16 cm, dr. 1,1 cm, ds. 0,4-0,5 cm

Datacija: 2. st.

Literatura: Roksandić 2014, 67.

65. Ulomak vrča (T. XVIII, 6)

Top 13., Šk. park, S 2, □ A, SJ 43

Ulomak dna vrča s dijelom stijenke od sive pročišćene gline s malo primjesa, s finim mat crnim premazom. Uglačan vodoravnim linijama.

Materijal: keramika; tvrda; Boja: 2.5Y 2.5/1 black, 10YR 6/1 gray

Mjere: pd. 7 cm, v. 2 cm, ds. 0,5-0,6 cm

Datacija: 2. st.

66. Ulomak vrča (T. XIX, 1)

Top 13., Šk. park, S 2, □ B, SJ 13

Ulomak uskog oboda vrča s finim crnim mat premazom.

Materijal: keramika; tvrda; Boja: 2.5Y 2.5/1 black, 2.5YR 6/8 light red

Mjere: pr. 6 cm, v. 3,4 cm, d. 3,3 cm, ds. 0,5 cm

Datacija: 2. st.

67. Ulomak vrča (T. XIX, 2)

Top 13., Šk. park, S 2, □ A, SJ 11/42

Ulomak uskog oboda vrča s finim crnim mat premazom.

Materijal: keramika; tvrda; Boja: 2.5Y 2.5/1 black, 2.5YR 6/8 light red

Mjere: pr. 3 cm, v. 3 cm, d. 2,2 cm, ds. 0,4-0,5 cm

Datacija: 2. st.

68. Ulomak vrča (T. XIX, 3)

Top 13., Šk. park, S 2, □ A/B, SJ 39-41

Ulomak uskog oboda vrča.

Materijal: keramika; tvrda; Boja: 7.5YR 7/4 pink

Mjere: pr. 3 cm, v. 1,5 cm, d. 2,6 cm, ds. 0,4-0,5 cm

Datacija: 2. - 1. polovica 3. st.

Literatura: Brukner 1981, 163.

69. Ulomak vrča (T. XIX, 4)

Top 13., Šk. park, S 2, □ A, SJ 2/11

Ulomak ručke vrča.

Materijal: keramika; tvrda; Boja: 2.5Y 6/2 light brownish gray, 2.5YR 6/8 light red

Mjere: v. 5,5 cm, dr. 0,9-1 cm

Datacija: 2. st.

70. Ulomak vrča (T. XIX, 5)

Top 13., Šk. park, S 2, □ A/B, SJ 2A

Ulomak ručke vrča.

Materijal: keramika; tvrda; Boja: 2.5Y 3/1 very dark gray, 2.5Y 7/3 pale yellow

Mjere: v. 4 cm, dr. 0,7 cm

Datacija: 2. st.

71. Ulomak vrča (T. XIX, 6)

Top 13., Šk. park, S 2, □ A/B, SJ 2A/42

Ulomak ručke vrča.

Materijal: keramika; tvrda; Boja: 7.5YR 7/4 pink

Mjere: v. 9,5 cm, dr. 1 cm

Datacija: 2. st.

72. Čaša (T. XX, 1)

Top 13., Šk. park, S 2, □ B, SJ 13

Ulomak čaše s naborima na uzdignutoj nozi, tzv. Faltenbecher od fine sive, pročišćene gline i uglačane površine.

Materijal: keramika; tvrda; Boja: 10YR 5/1 gray, 10YR 7/2 light gray

Mjere: pd. 5 cm, v. 10 cm, š. 11,5 cm, ds. 0,4 cm

Datacija: 2. st.

Literatura: Baćani et al. 2011, 125, 127.

73. Čaša (T. XX, 2)

Top 13., Šk. park, S 2, □ A/B, SJ 39, 39/41

Ulomci čaše vodoravno izvučenog zaobljenog ruba, s urezanim koncentričnim kanelurama na gornjoj polovici posude.

Materijal: keramika; tvrda; Boja: 10YR 6/1-4/1 gray-dark gray, 2.5YR 5/6 red

Mjere: pr. 10 cm, pd. 6 cm, v. 14 cm, š. 12 cm, ds. 0,4-0,5 cm

Datacija: 2. st.

74. Ulomak čaše (T. XXI, 1)

Top 12., Šk. park, S 2, SJ 14

Ulomak oboda čaše sa zaobljenim blago ukošenim rubom s finim sivim premazom. Cik-cak ukras izveden glačanjem iznad reljefno izvedenih traka na ramenu.

Materijal: keramika; tvrda; Boja: 2.5Y 4/1 dark gray, 5YR 6/8 reddish yellow

Mjere: pr. 5 cm, v. 4,2 cm, d. 2,5 cm, ds. 0,3-0,4 cm

Datacija: 2. st.

Literatura: Roksandić 2014, 67.

75. Ulomak čaše (T. XXI, 2)

Top 12., Šk. park, S 2, SJ 13/14, 14/24

Ulomak koso izvedenog oboda čaše s ravnim rubom, s crnim mat premazom. Cik-cak ukras izveden glačanjem iznad reljefno izvede trake na ramenu. Između ramena i vrata reljefno izvedena traka.

Materijal: keramika; tvrda; Boja: 2.5Y 2.5/1 black, 5YR 6/8 reddish yellow

Mjere: pr. 7 cm, v. 5 cm, d. 3 cm, ds. 0,3-0,4 cm

Datacija: 2. st.

Literatura: Roksandić 2014, 67.

76. Ulomak čaše (T. XXI, 3)

Top 12., Šk. park, S 2, SJ 13/14, 14/24

Ulomak koso izvedenog oboda čaše s ravnim rubom, s crnim mat premazom. Cik-cak ukras izveden glačanjem. Između ramena i vrata reljefno izvedena traka.

Materijal: keramika; tvrda; Boja: 2.5Y 2.5/1 black, 5YR 6/8 reddish yellow

Mjere: pr. 7 cm, v. 4,5 cm, d. 6,5 cm, ds. 0,3-0,4 cm

Datacija: 2. st.

Literatura: Roksandić 2014, 67.

77. Ulomak čaše (T. XXI, 4)

Top 12., Šk. park, S 2, SJ 13/14

Ulomak stijenke čaše s finim sivim premazom. Cik-cak ukras izveden glačanjem iznad reljefno izvedenih traka na ramenu, trbuh uglačan vodoravnim linijama.

Materijal: keramika; tvrda; Boja: 2.5Y 4/1 dark gray, 5YR 6/8 reddish yellow

Mjere: v. 5 cm, d. 4,5 cm, ds. 0,3-0,4 cm

Datacija: 2. st.

Literatura: Roksandić 2014, 67.

78. Ulomak čaše (T. XXI, 5)

Top 12., Šk. park, S 2, SJ 24

Ulomak uglačane stijenke.

Materijal: keramika; tvrda; Boja: 10YR 5/1 gray, 10YR 7/2 light gray

Mjere: v. 2,5 cm, d. 4,4 cm, ds. 0,2-0,3 cm

Datacija: 2. st.

79. Ulomak čaše (T. XXI, 6)

Top 12., Šk. park, S 2, SJ 2

Ulomak stijenke čaše s crnim mat premazom. Na trbuhu vodoravno uglačane linije. Vidljivo mjesto gdje je stajala ručka.

Materijal: keramika; tvrda; Boja: 2.5Y 2.5/1 black, 5YR 6/8 reddish yellow

Mjere: v. 3,3 cm, šr. 4 cm, dr. 0,3-0,4 cm

Datacija: 2. st.

80. Ulomak čaše (T. XXI, 7)

Top 13., Šk. park, S 2, □ A, SJ 2

Ulomak ručke čaše s crnim mat premazom. Vidljive uglačane linije.

Materijal: keramika; tvrda; Boja: 2.5Y 2.5/1 black, 5YR 6/8 reddish yellow

Mjere: v. 3,5 cm, šr. 2,1 cm, dr. 0,7-0,9 cm

Datacija: 2. st.

81. Ulomak čaše (T. XXI, 8)

Top 13., Šk. park, S 2, □ A, SJ 42

Ulomak dna čaše ravnog dna s crnim mat premazom. Vidljive uglačane linije.

Materijal: keramika; tvrda; Boja: 2.5Y 2.5/1 black, 5YR 6/8 reddish yellow

Mjere: pd. 5 cm, v. 3,4 cm, d. 5,1 cm, ds. 0,3-0,6 cm

Datacija: 2. st.

82. Ulomak čaše (T. XXI, 9)

Top 13., Šk. park, S 2, □ A, SJ 43

Ulomak dna čaše ravnog dna.

Materijal: keramika; tvrda; Boja: 2.5 Y 6/1 gray, 2.5Y 4/1 dark gray

Mjere: pd. 6 cm, v. 2,8 cm, d. 6,7 cm, ds. 0,5-0,6 cm

Datacija: 2. st.

83. Ulomak čaše (T. XXI, 10)

Top 13., Šk. park, S 2, □ A, SJ 2

Ulomak dna čaše s uzdignutom nogom i crnim mat premazom.

Materijal: keramika; tvrda; Boja: 2.5Y 2.5/1 black, 5YR 6/8 reddish yellow

Mjere: pd. 5 cm, v. 2,4 cm, š. 7,5 cm, ds. 0,4-0,5 cm

Datacija: 2. st.

84. Ulomak kadionice (T. XXII, 1)

Top 13., Šk. park, S 2, □ A/B, SJ 39-41

Ulomak recipijenta kadionice s reljefno izvedenom trakom.

Materijal: keramika; tvrda; Boja: 2.5 YR 6/8 light red

Mjere: v. 7,8 cm, d. 6,7 cm, ds. 0,3-0,5 cm

Datacija: 2 - 3. st.

85. Ulomak kadionice (T. XXII, 2)

Top 12., Šk. park, S 2, SJ 2

Ulomak recipijenta kadionice s reljefno izvedenom trostrukom trakom.

Materijal: keramika; tvrda; Boja: 10YR 8/3 very pale brown

Mjere: v. 3,2 cm, d. 3 cm, ds. 0,5-0,8 cm

Datacija: 2 - 3. st.

86. Ulomak kadionice (T. XXII, 3)

Top 12., Šk. park, S 2, SJ 11/17

Ulomak recipijenta ravnog dna kadionice s reljefno izvedenom trakom s valovitim urezima.

Materijal: keramika; zvonka tvrda; Boja: 10YR 8/2 very pale brown

Mjere: pd. 10 cm, v. 1,5 cm, d. 6,2 cm, ds. 0,4 cm

Datacija: 2 - 3. st.

87. Ulomak kadionice (T. XXII, 4)

Top 12., Šk. park, S 2, SJ 2

Ulomak uzdignute noge kadionice.

Materijal: keramika; zvonka tvrda; Boja: 10YR 6/6 brownish yellow, 10YR 7/2 light gray

Mjere: pd. 8 cm, v. 2 cm, d. 6,5 cm

Datacija: 2 - 3. st.

88. Ulomak amfore (T. XXIII, 1)

Top 12., Šk. park, S 2, SJ 2

Ulomak ručke amfore.

Materijal: keramika; tvrda; Boja: 10YR 6/6 brownish yellow, 10YR 7/2 light gray

Mjere: v. 8 cm, šr. 4,5 cm, dr. 1 cm

Datacija: 2 - 4. st.

89. Ulomak amfore (T. XXIII, 2)

Top 13., Šk. park, S 2, □ A/B, SJ 42

Ulomak stijenske amfore sekundarno korišten kao poklopac.

Materijal: keramika; tvrda; Boja: 5YR 6/8 reddish yellow

Mjere: p. 5,5 cm, ds. 8 cm

Datacija: 2 - 4. st.

90. Ulomak amfore (T. XXIII, 3)

Top 13., Šk. park, S 2, □ A/B, SJ 2A/42

Ulomak stijenske amfore.

Materijal: keramika; tvrda; Boja: 7.5YR 7/6 reddish yellow, 2.5 YR 7/8 light red

Mjere: v. 4,3 cm, d. 7,7 cm, ds. 0,8 cm

Datacija: 2 - 4. st.

91. Ulomak amfore (T. XXIII, 4)

Top 13., Šk. park, S 2, □ A/B, SJ 2A/42

Ulomak stijenske amfore.

Materijal: keramika; tvrda; Boja: 7.5YR 7/6 reddish yellow, 2.5 YR 7/8 light red

Mjere: v. 10,4 cm, d. 10,4 cm, ds. 0,7 cm

Datacija: 2 - 4. st.

92. Ulomak amfore (T. XXIII, 5)

Top 12., Šk. park, S 2, SJ 14

Ulomak ravnog dna amfore s tragovima smole.

Materijal: keramika; zvonka tvrda; Boja: 5YR 7/6 reddish yellow

Mjere: pd. 6 cm, v. 3,6 cm, d. 7,1 cm, ds. 1-1,1 cm

Datacija: 2 - 4. st.

93. Ulomak amfore (T. XXIII, 6)

Top 13., Šk. park, S 2, □ A/B, SJ 39

Ulomak ravnog dna amfore s tragovima smole.

Materijal: keramika; tvrda; Boja: 2.5YR 6/8 light red

Mjere: pd. 10 cm, v. 2,1 cm, d. 4,5 cm, ds. 1,3 cm

Datacija: 2 - 4. st.

94. Ulomak amfore (T. XXIV, 1)

Top 13., Šk. park, S 2, □ B, SJ 13

Ulomak stijenke stolne amfore fine fature. Vanjska površina uglačana. Ostaci smole s unutrašnje strane.

Materijal: keramika; tvrda; Boja: 2.5YR 5/8 red, 2.5YR 6/8 red

Mjere: v. 17,8 cm, d. 10,1 cm, ds. 0,4-0,9 cm

Datacija: 2 - 4. st.

95. Ulomak amfore (T. XXIV, 2)

Top 12., Šk. park, S 2, SJ 14/24, 24/30

Ulomak stijenke stolne amfore fine fature. Uglačana površina.

Materijal: keramika; tvrda; Boja: 2.5YR 4/8 red, 2.5YR 5/8 red

Mjere: v. 6,2 cm, d. 6,8 cm, ds. 0,5 cm

Datacija: 2 - 4. st.

96. Ulomak amfore (T. XXIV, 3)

Top 13., Šk. park, S 2, □ A/B, SJ 39-41

Ulomak stijenke stolne amfore fine fature.



Materijal: keramika; tvrda; Boja: 10YR 7/4 very pale brown, 2.5YR 5/8 red

Mjere: v. 6,3 cm, d. 3,1 cm, ds. 0,5 cm

Datacija: 2 - 4. st.

97. Ulomak dolija (T. XXV, 1)

Top 13., Šk. park, S 2, □ A/B, SJ 39

Ulomak oboda dolija s vodoravno izvučenim rubom.

Materijal: keramika; tvrda; Boja: 7.5YR 7/6 reddish yellow

Mjere: pr. 22 cm, v. 3,5 cm, d. 11,6 cm, ds. 0,8 cm

Datacija: 2 - 4. st.

98. Ulomak dolija (T. XXV, 2)

Top 13., Šk. park, S 2, □ A/B, SJ 39

Ulomak stijenke dolija. Ukraš češljom koncentrično urezane kružnice.

Materijal: keramika; tvrda; Boja: 7.5YR 7/6 reddish yellow

Mjere: v. 3,9 cm, d. 4,2 cm, ds. 0,8 cm

Datacija: 2 - 4. st.

99. Ulomak dolija (T. XXV, 3)

Top 13., Šk. park, S 2, □ A/B, SJ 39-41

Ulomak stijenke dolija.

Materijal: keramika; tvrda; Boja: 5YR 6/8 reddish yellow, 10YR 5/1 gray

Mjere: v. 8,2 cm, d. 9,7 cm, ds. 0,9-1 cm

Datacija: 2 - 4. st.

11. TABLE

T. I

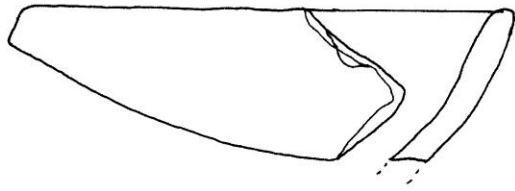

1



2

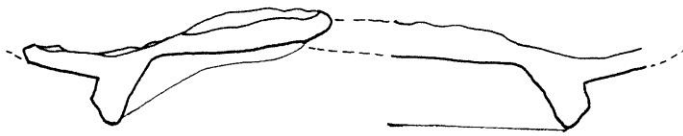

3



4

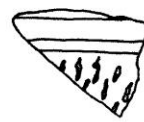

5

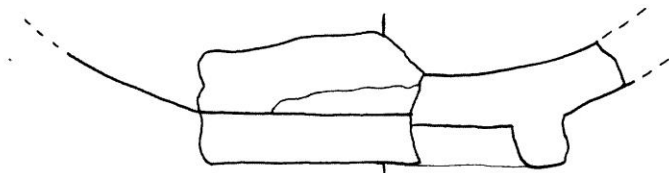

6

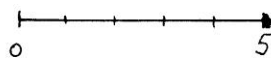

T. II

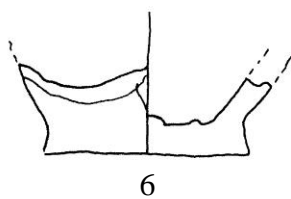
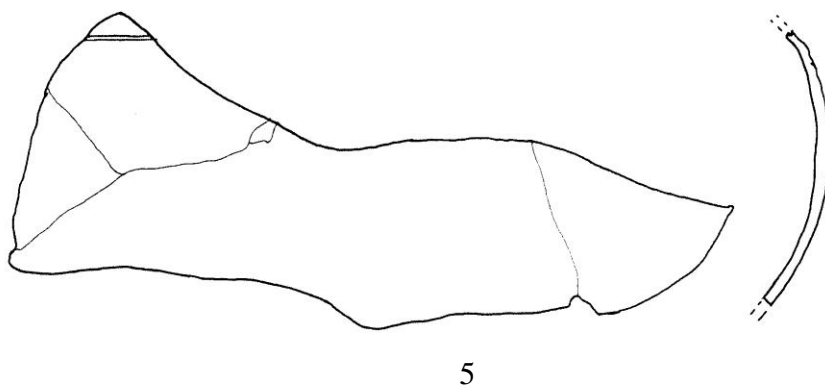
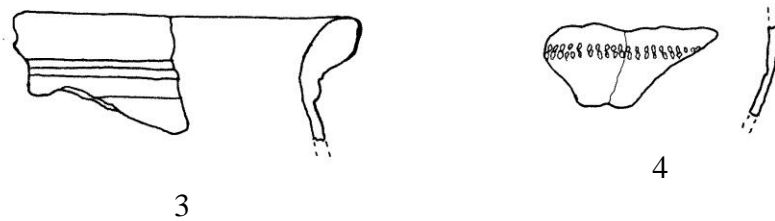
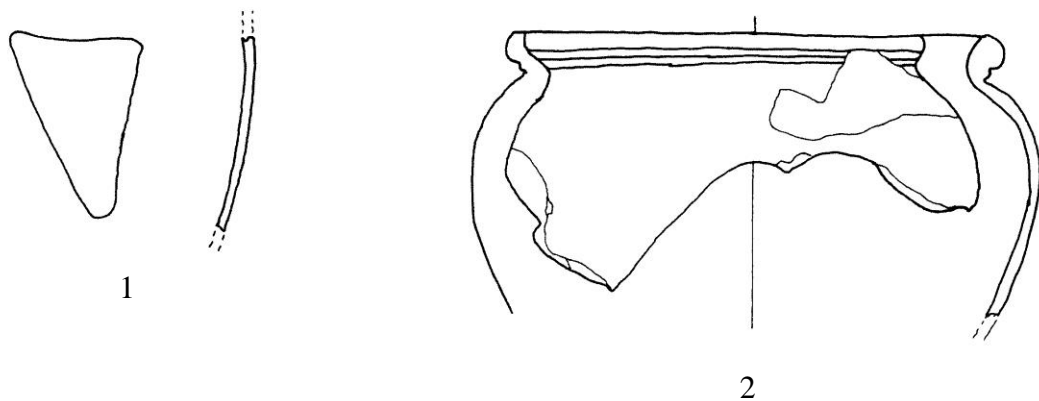

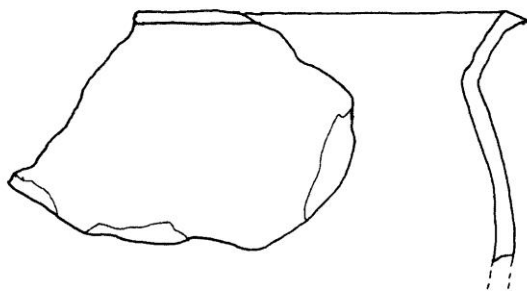

1

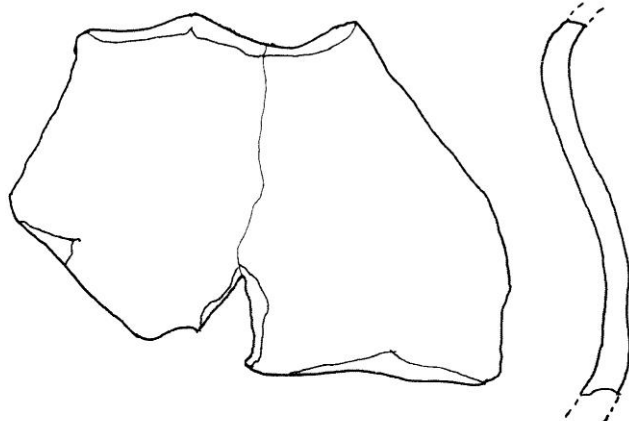

2

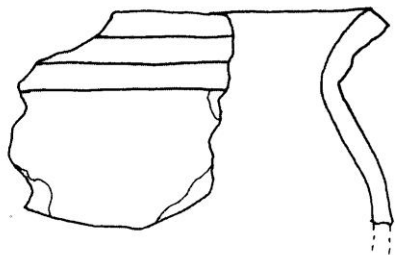

3

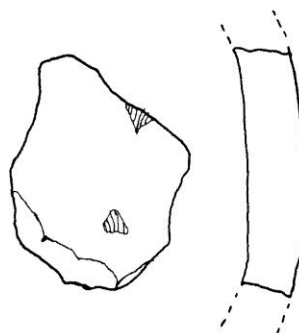

4



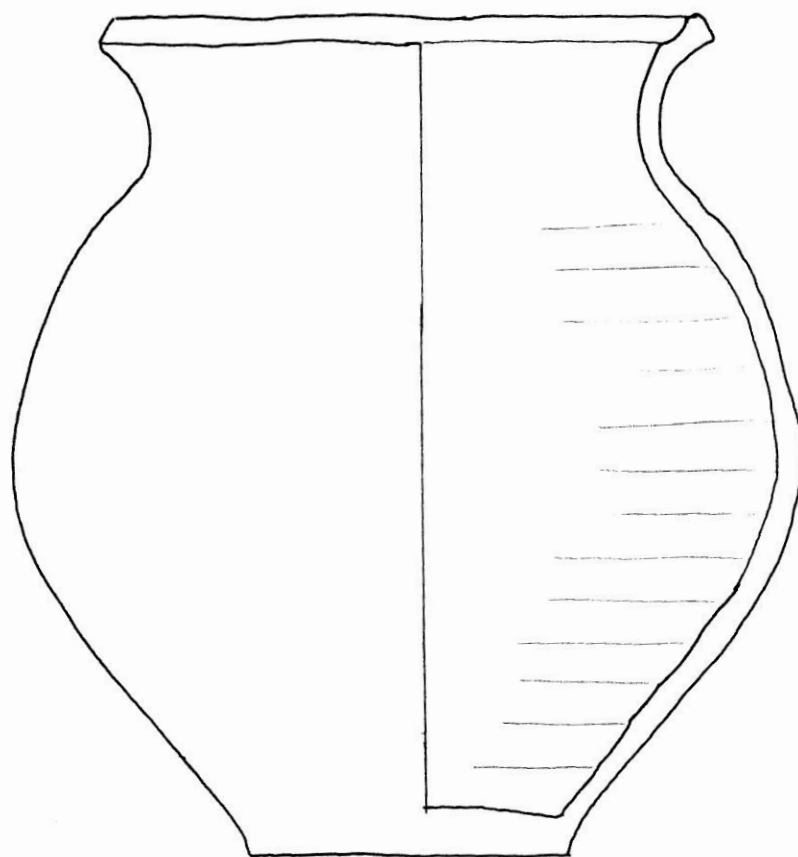

1

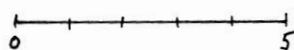

T. V

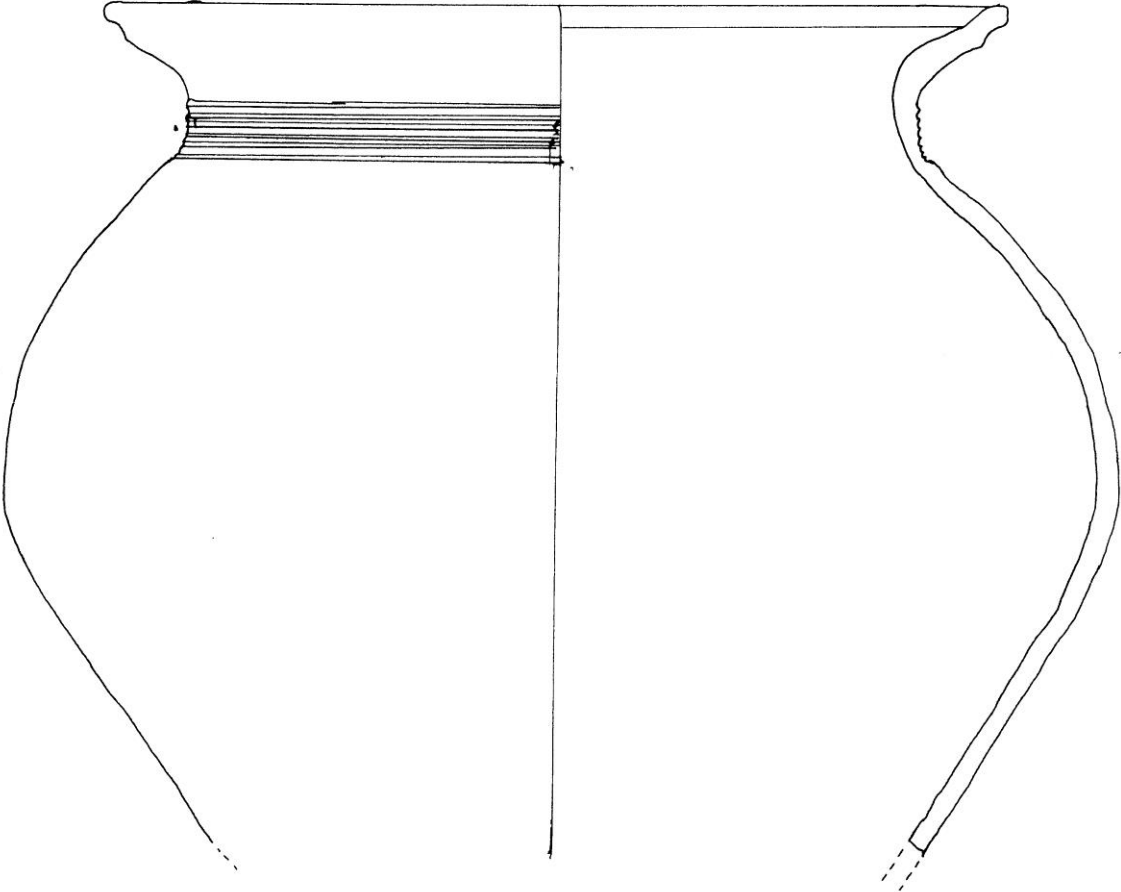

1

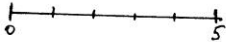

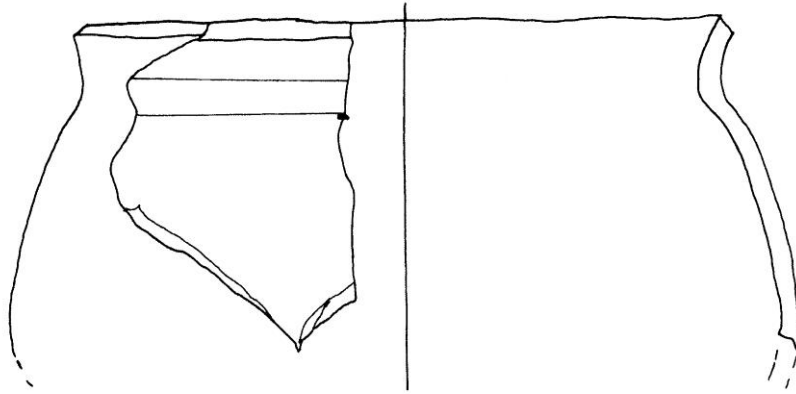

1

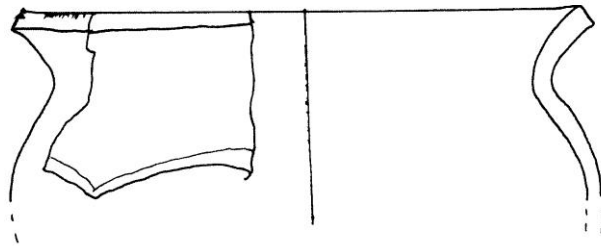

2

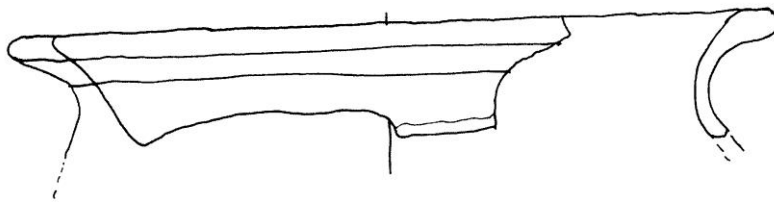

3

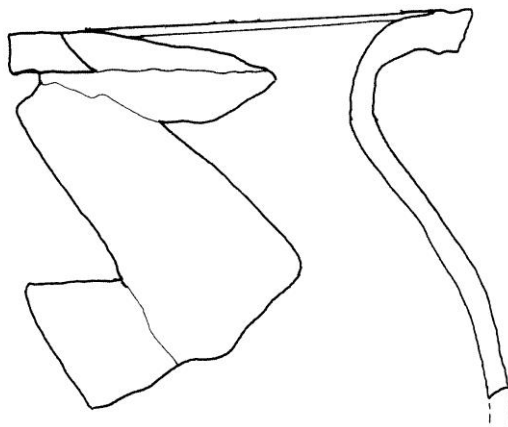

4

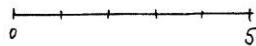

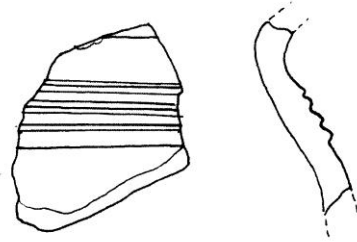

1

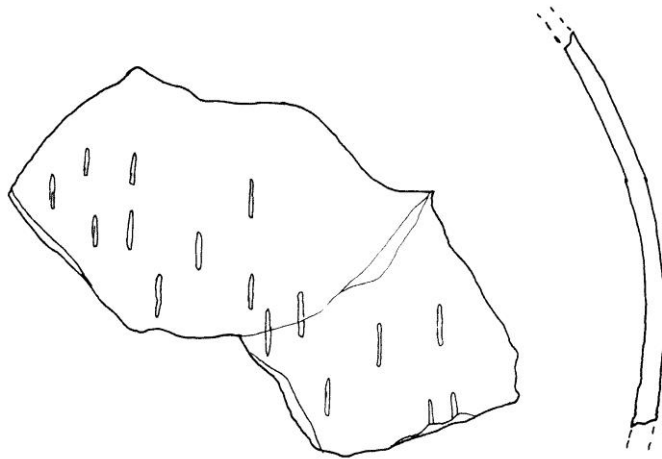

2

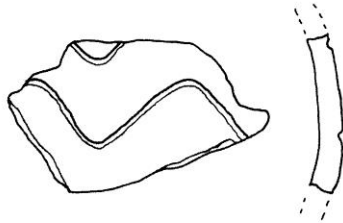

3

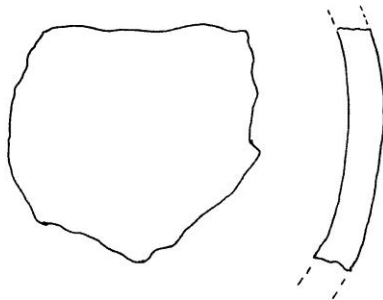

4





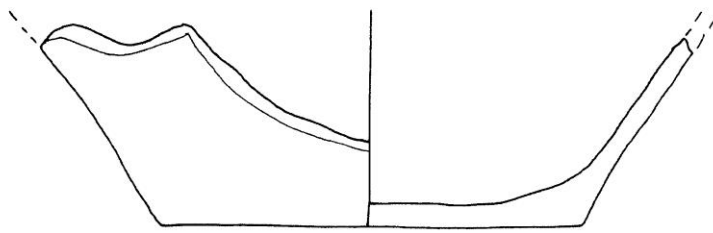

1

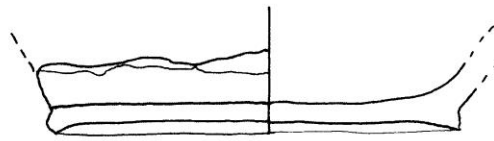

2

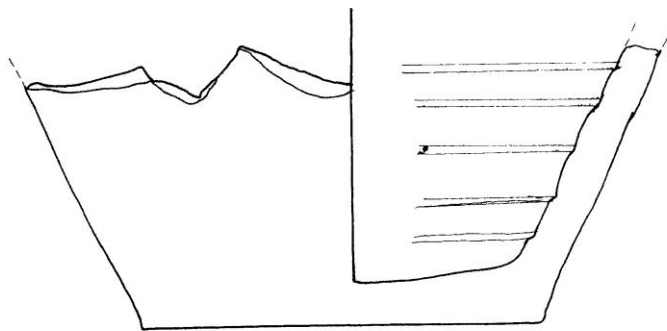

3

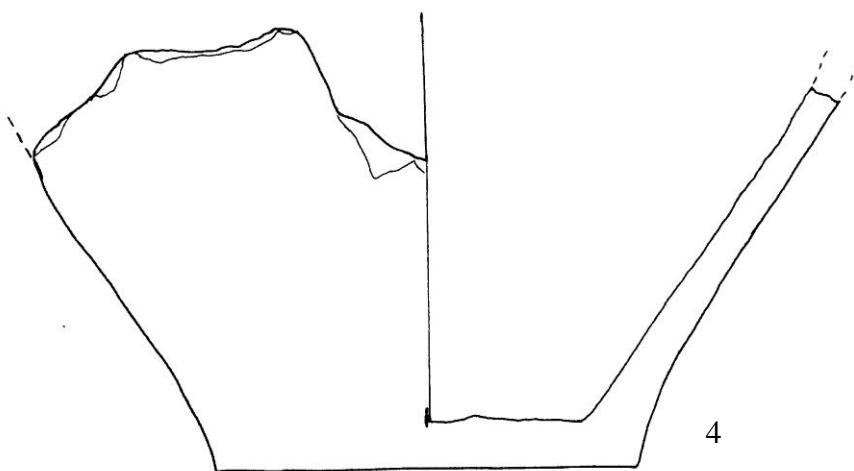

4

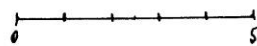

T. IX

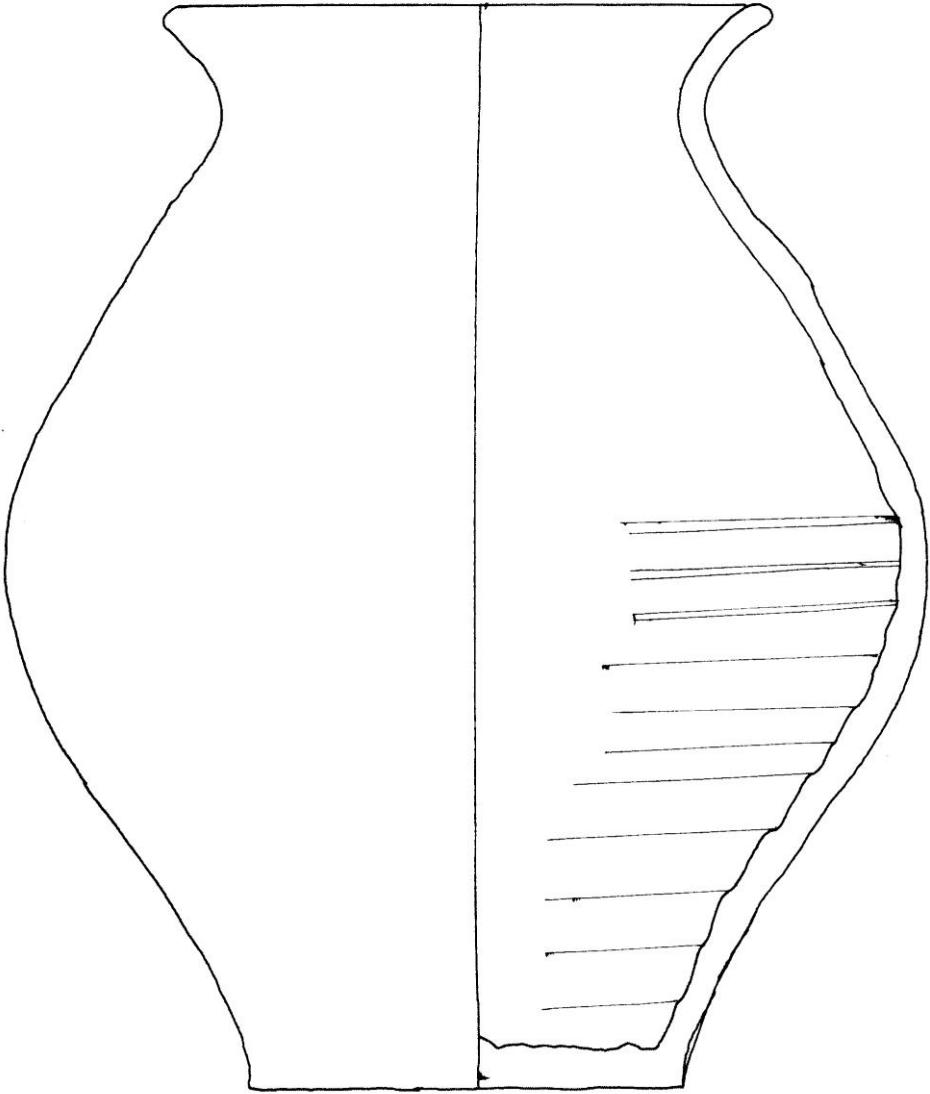

1

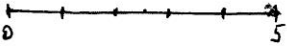

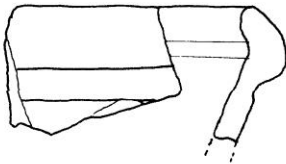

1

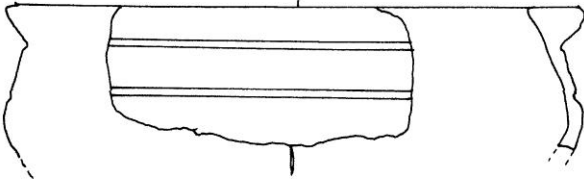

2

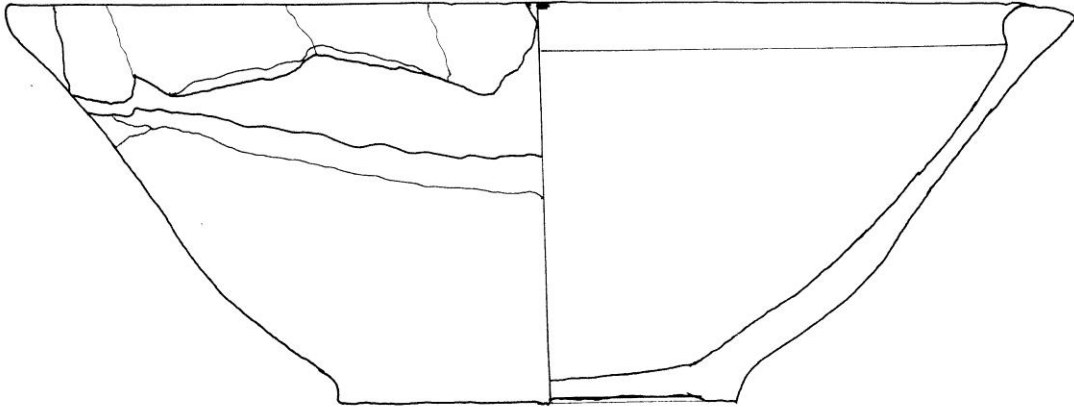

3

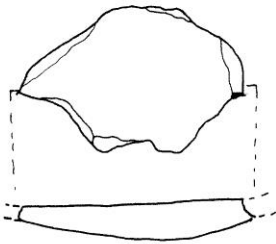

4

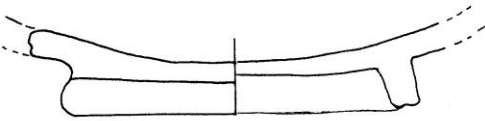

5



6

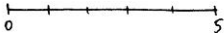

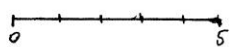
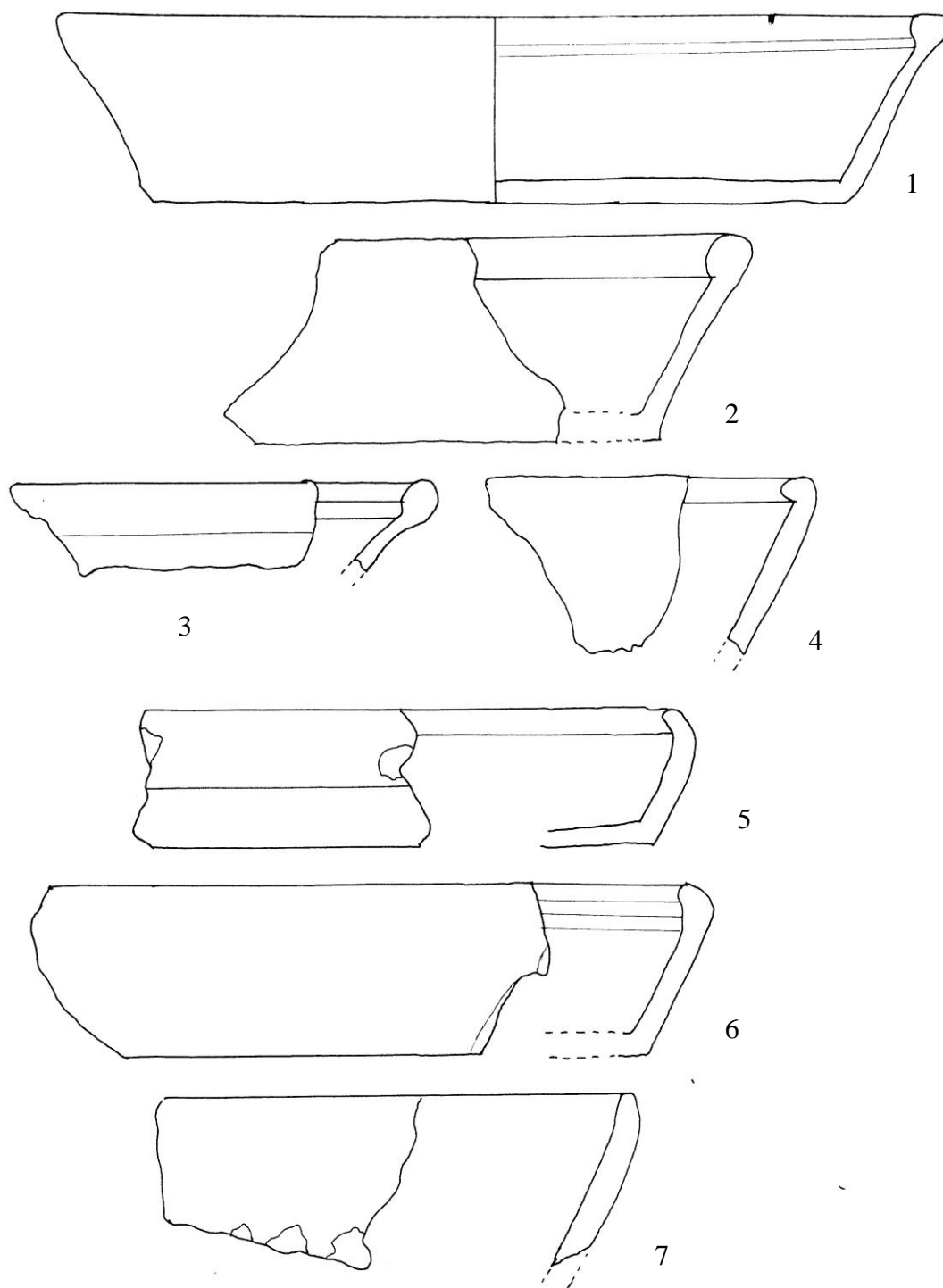

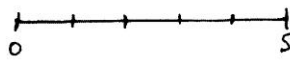
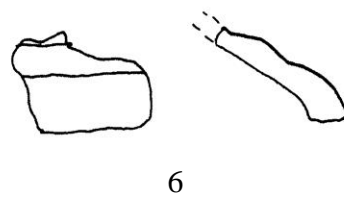
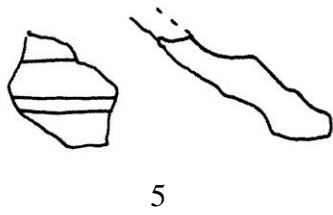
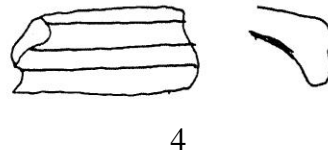
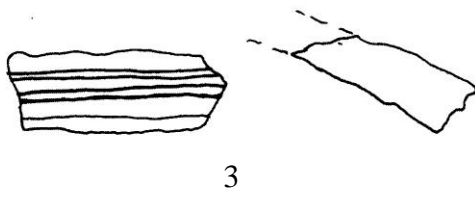
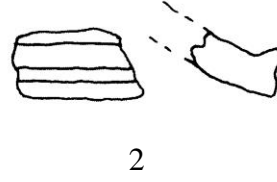

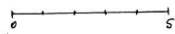
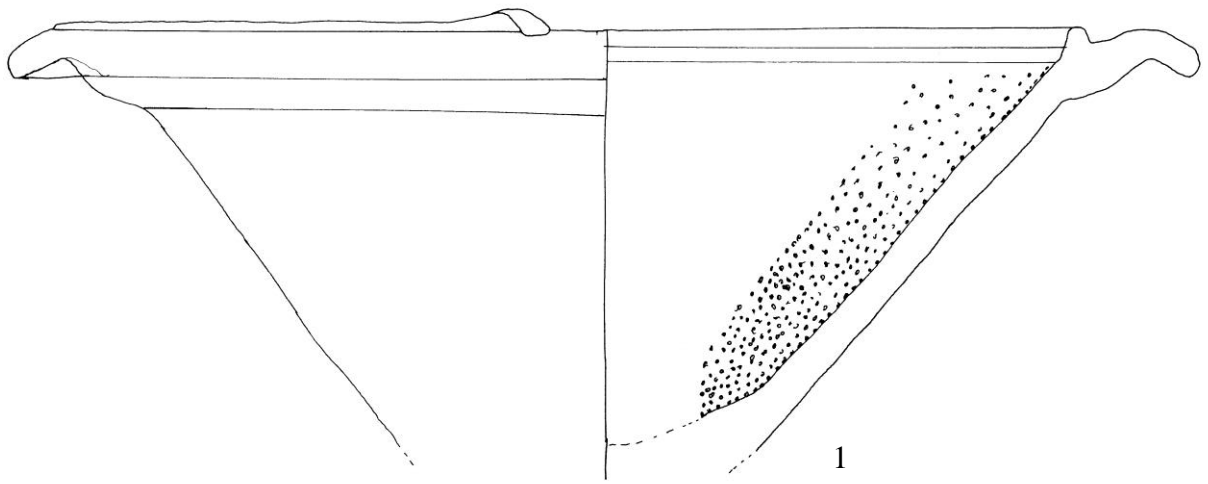

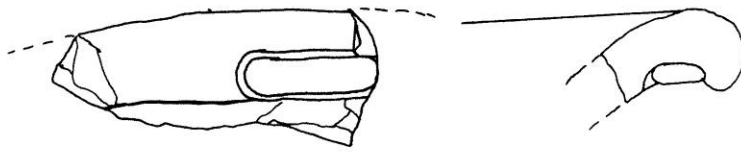

1

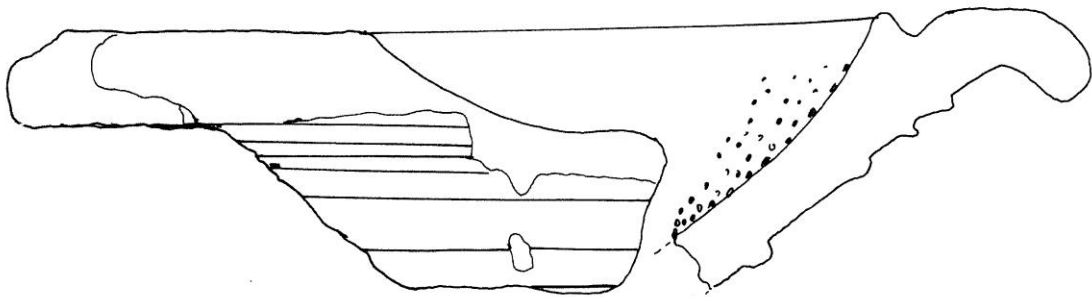

2

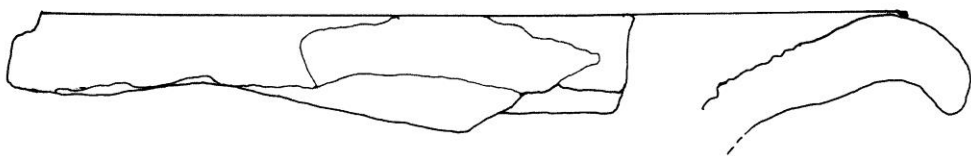

3

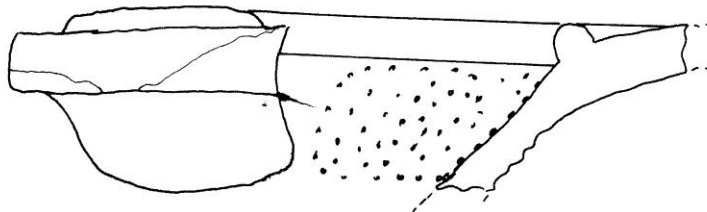

4

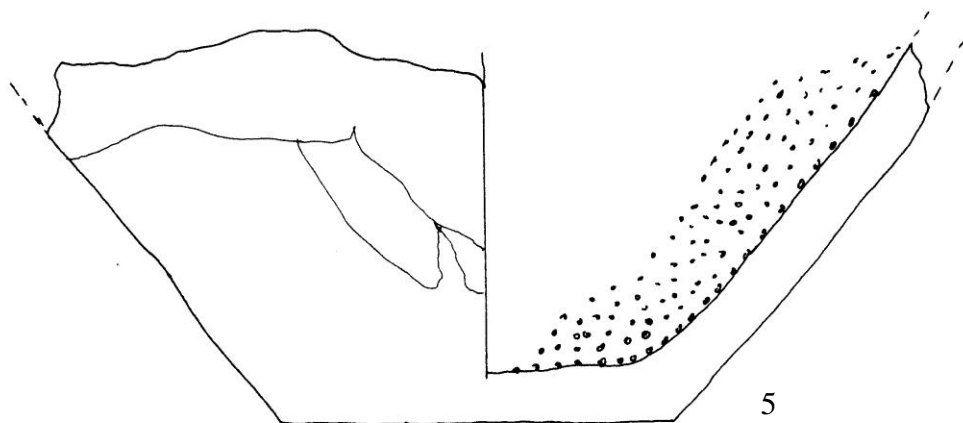

5

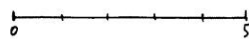

T. XV

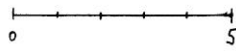
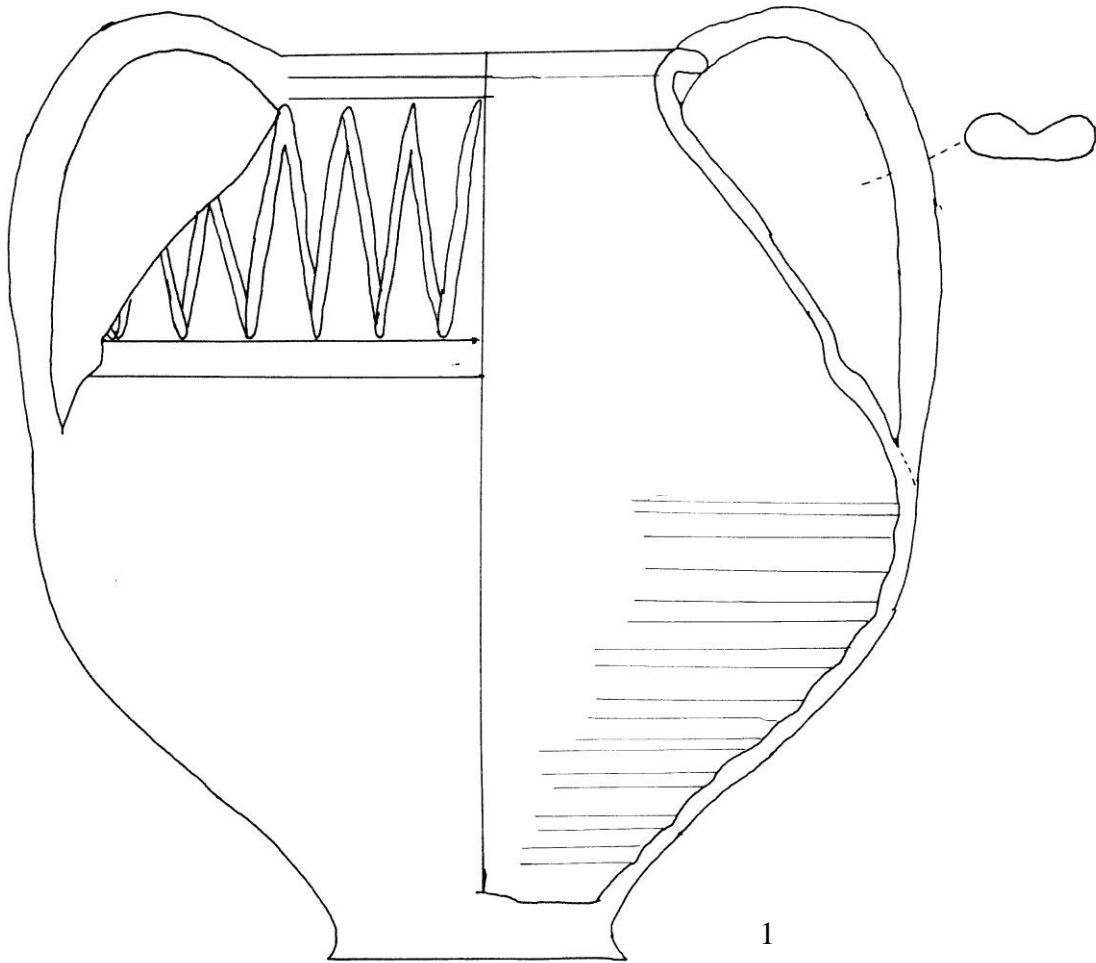



T. XVI

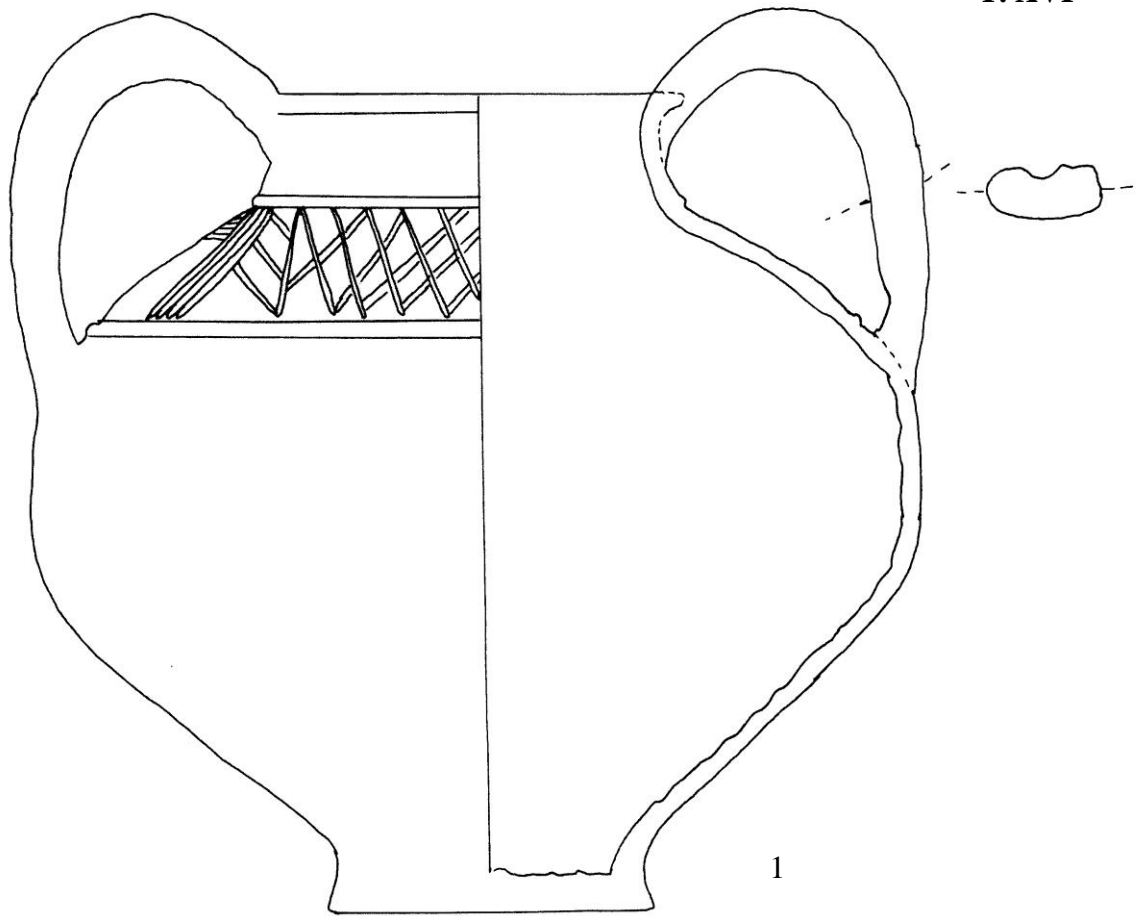

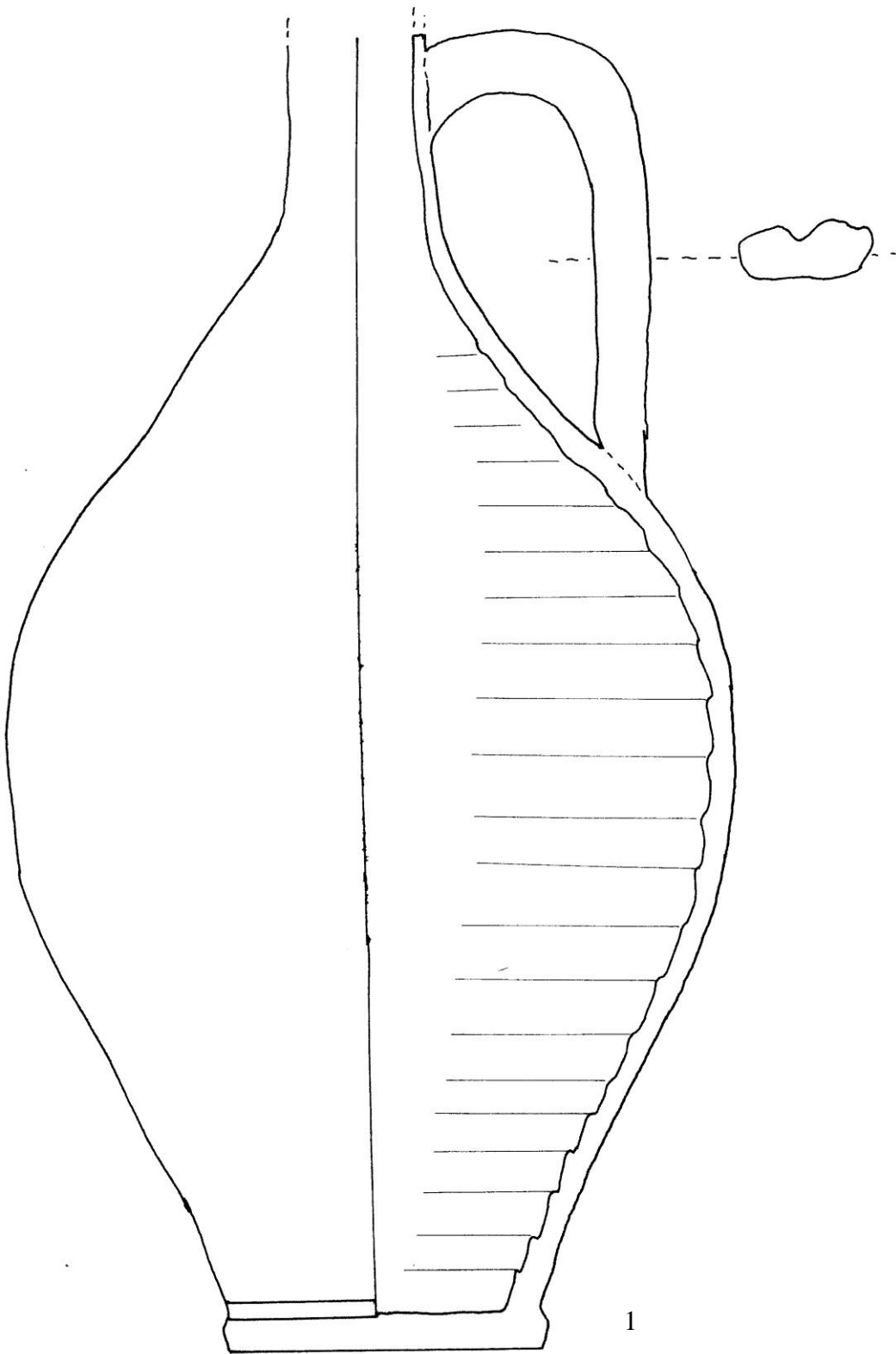

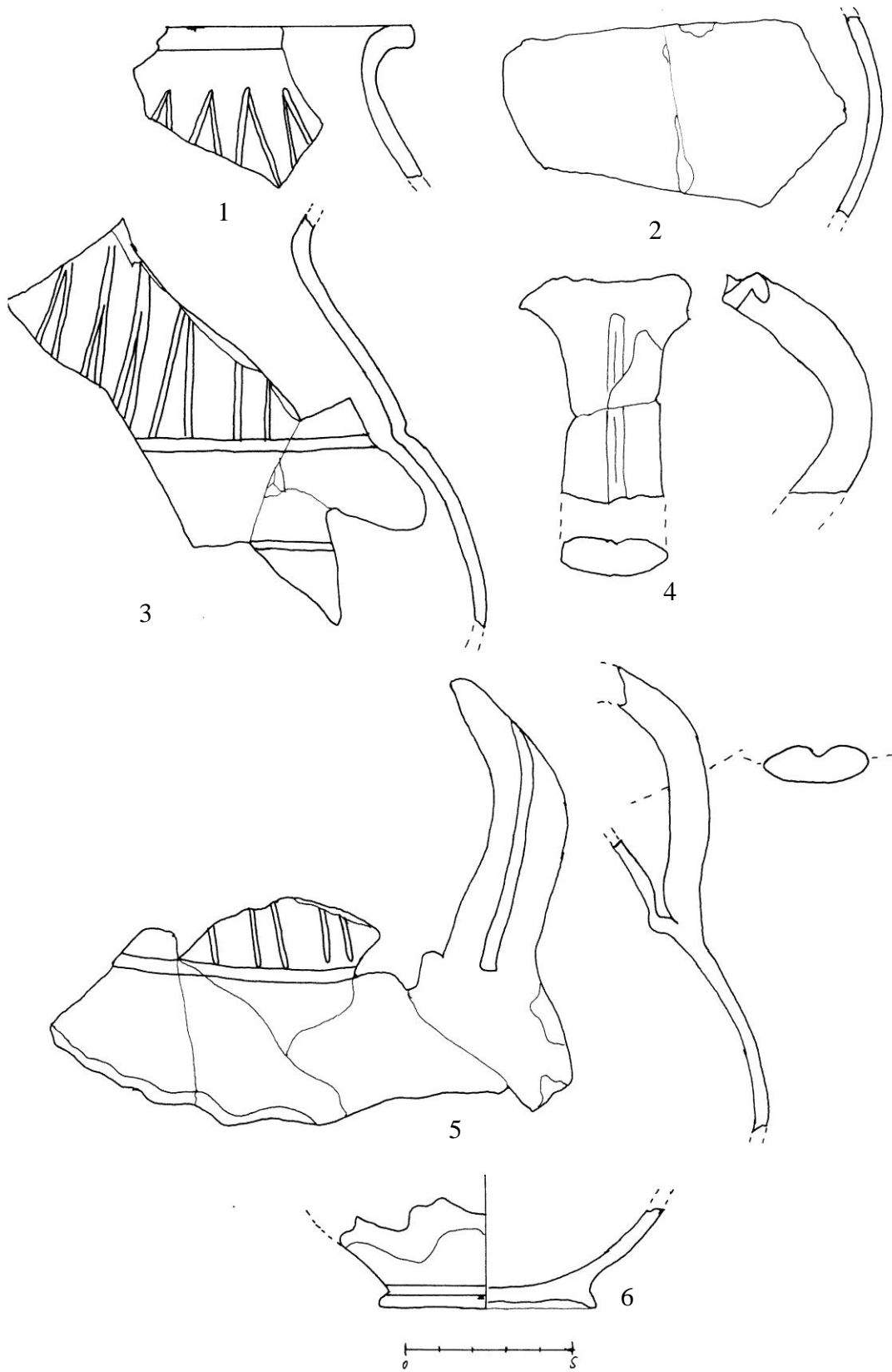

T. XIX

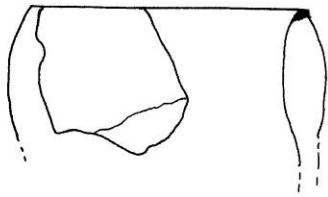

1

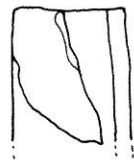

2



3

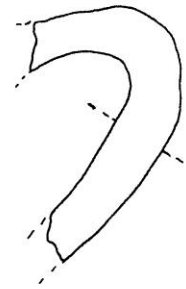
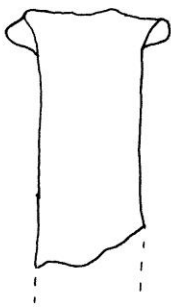

4



5

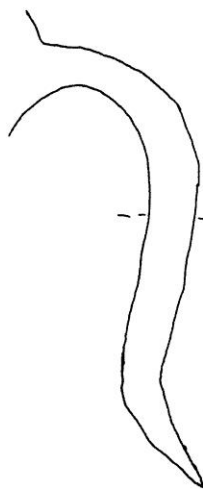
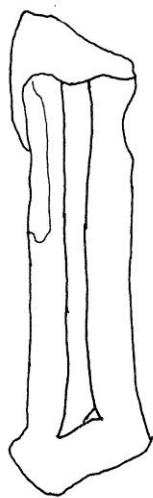
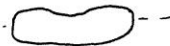

6

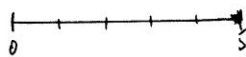

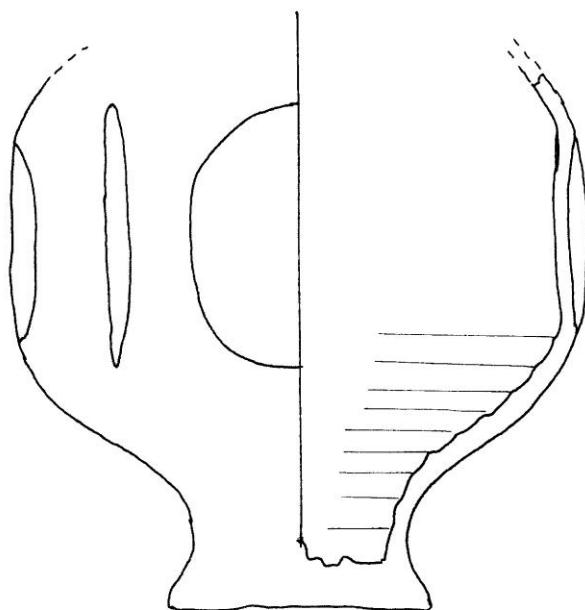

1

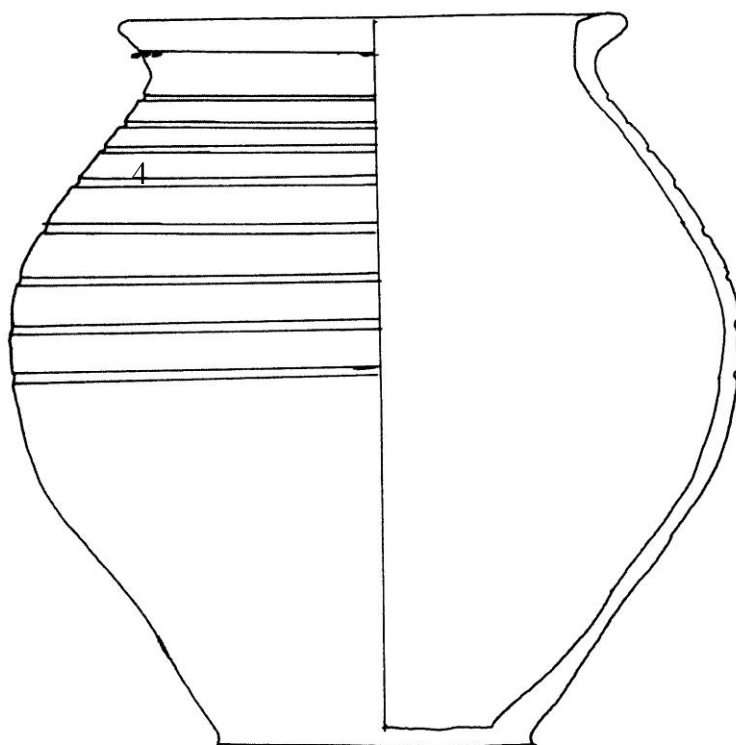

2

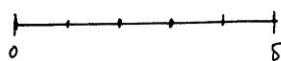

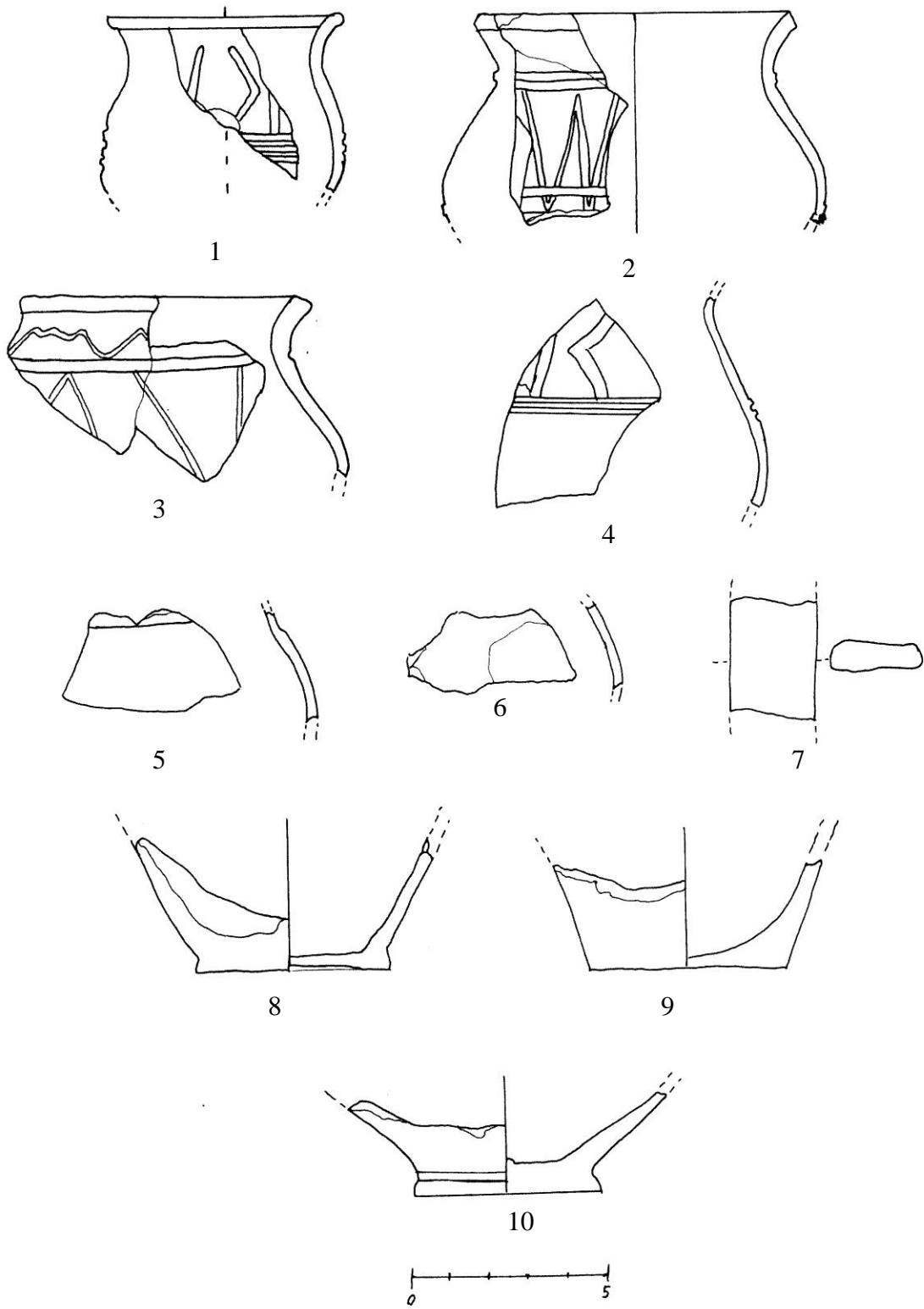

T. XXII

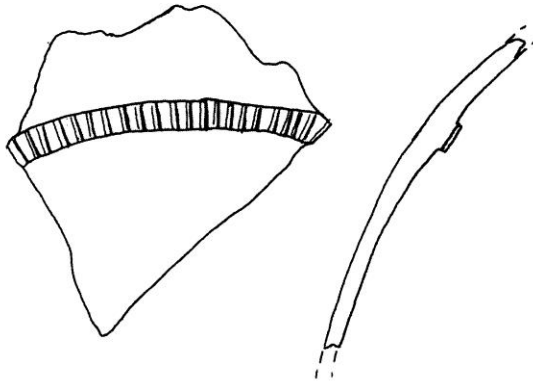

1

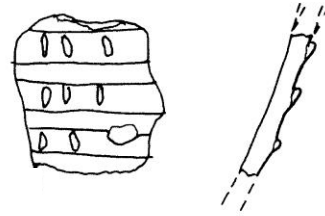

2

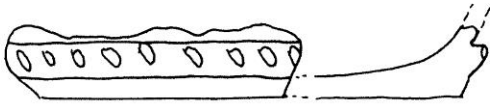

3

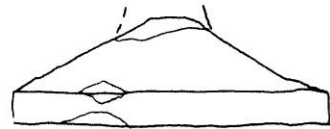

4

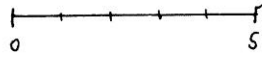

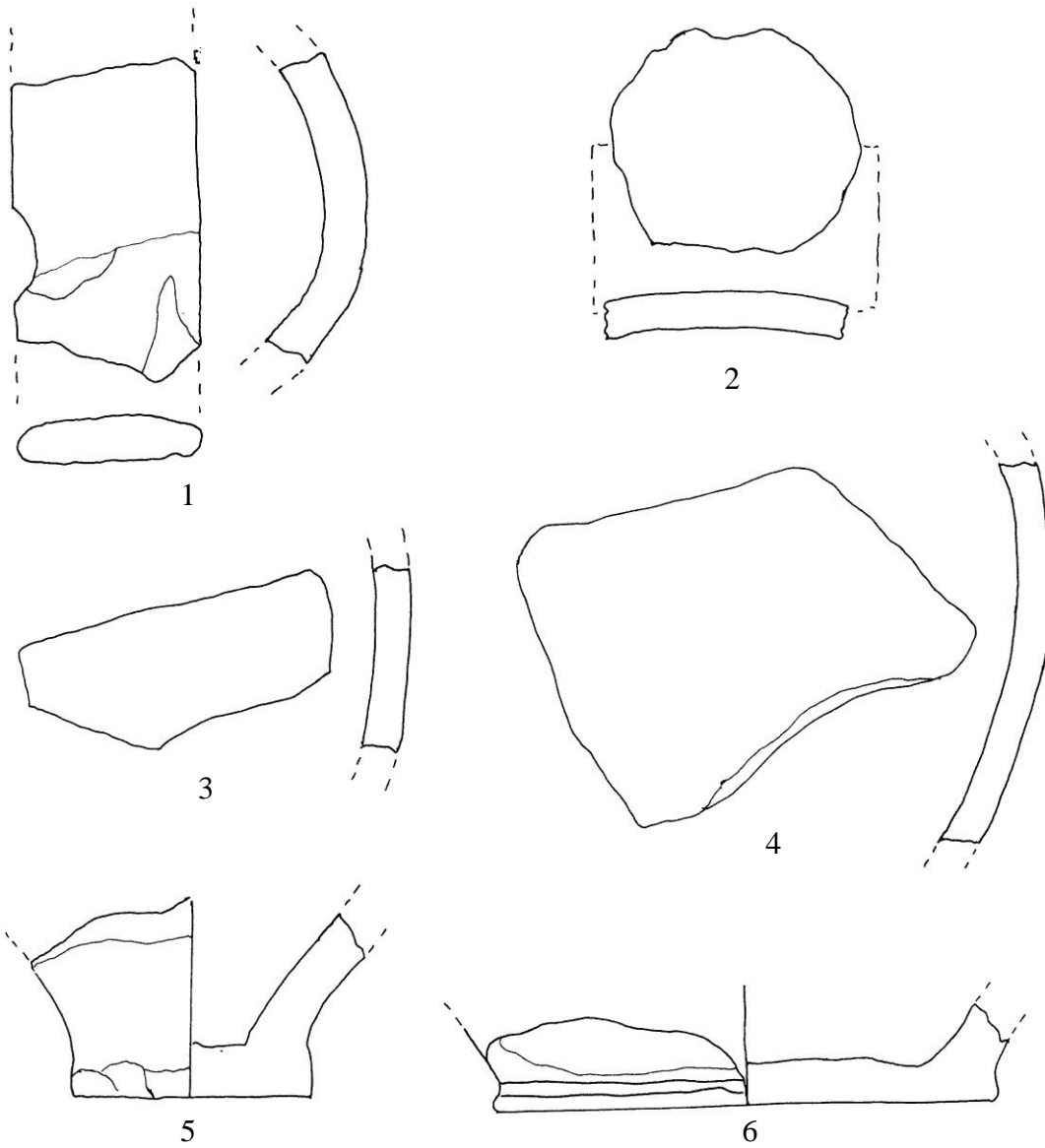



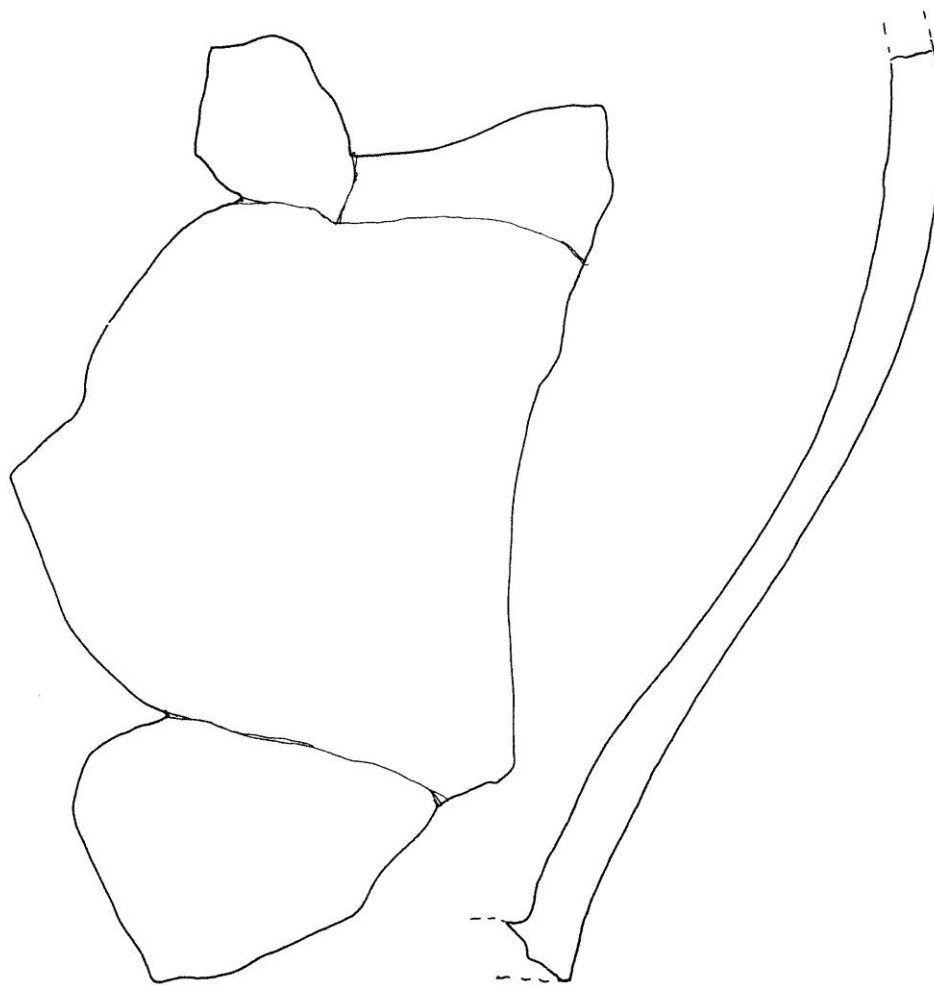

1

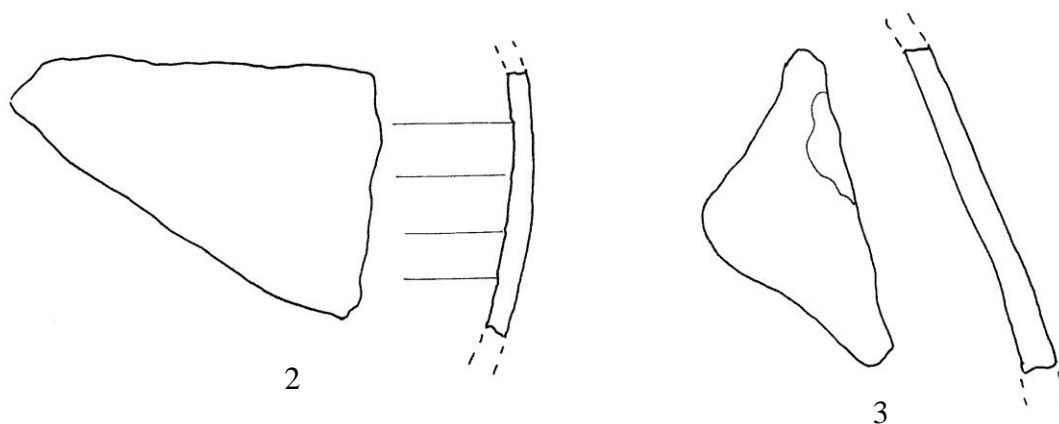

2

3



