

SVEUČILIŠTE U ZAGREBU

FILOZOFSKI FAKULTET

Odsjek za arheologiju

Ivana Lučića 3

Ivan Vidović

**RIMSKE OSTEOTEKE S PODRUČJA LIVANJSKOG I DUVANJSKOG
POLJA**

Diplomski rad

Mentor:

Doc. dr. sc. Domagoj Tončinić

Zagreb, 18. 7. 2018.

Predgovor

Među mnogim arheološkim temama kojima sam se kao student bavio, pri kraju studija mi se iskristaliziralo područje rimske provincijalne arheologije kao ono kojim sam želio završiti svoj studij. Posjet Franjevačkom muzeju i galeriji Gorica Livno te razgovor s muzejskom savjetnicom arheološke i numizmatičke zbirke Marijom Marić Baković učvrstilo je tu nakanu. Gospođa Marić Baković spomenula je specifičan sepulkralni oblik te se tako pojavila tema diplomskog rada koja je objedinila moje interese i privrženost livanjskom kraju. Nisam puno dvojio, nego sa zadovoljstvom pristupio temi te se još više zainteresirao. Zahvaljujem mentoru dr. sc. Domagoju Tončiniću koji je prepoznao taj interes i omogućio sve što je mogao da se plan provede u djelo. Isto tako, zahvaljujem Franjevačkom muzeju i galeriji Gorica Livno koji mi dopustio uvid u svoj depo te gospođi Marić Baković koja je cijeli taj proces učinila lagodnim.

Nakon što je diplomski rad bio predan te određen datum obrane, publiciran je novi Glasnik Zemaljskog muzeja Bosne i Hercegovine u kojem je objavljen članak Marije Marić Baković pod naslovom *Rimski nadgrobni spomenici s Groblja sv. Ive u Livnu*. U tom radu autorica donosi još nekolicinu novih nalaza osteoteka.

Sadržaj

1. Uvod.....	5
2. Predrimski Delmati.....	6
3. Livanjsko i Duvanjsko polje u rimsko doba.....	10
4. Novi oblici materijalne kulture – rimske osteoteke s područja Livanjskog i Duvanjskog polja.....	14
5. Rimske osteoteke.....	17
1) Genealogija rimskih kamenih osteoteka.....	18
2) Tipologija rimskih kamenih osteoteka.....	19
a. Sanduci za pepeo kockastog ili paralelopipednog oblika s ravnim ili dvoslivnim poklopcem.....	21
b. Paralelopipedni kameni sanduci za pepeo s dvoslivnim poklopcima kojima se natpisno polje nalazi na jednoj od dužih strana.....	22
c. Kameni sanduci za pepeo bez natpisnog polja i poklopca kojima sve vidljive površine nose plastičan ukras.....	22
d. Kameni sanduci – urne japodskog tipa.....	22
3) Rimske osteoteke s područja provincije Dalmacije.....	23
6. Rimske osteoteke s područja Livanjskog i Duvanjskog polja.....	25
1) Povijest istraživanja.....	26
7. Katalog.....	29
8. Analiza kataloga.....	139
1) Osteoteke s arhitektonskim elementima te natpisom na arhitravnoj gredi.....	139
a. Problem dvaju korpusa nalaza i determiniranje tipa.....	139
b. Dekoracija i uzori.....	140
c. Interpretacija ikonografskog programa poklopaca s natpisom na arhitravnoj gredi i prikazom naiska.....	143
d. Ostali poklopci s natpisom na arhitravnoj gredi.....	145
e. Datacija i analogije.....	145
f. Problem tročlane kompozicije osteoteka s arhitektonskim elementima te natpisom na arhitravnoj gredi te njihov položaj.....	147
2) Osteoteke s titulom na prednjoj strani.....	148
3) Osteoteke s natpisom uokvirenim florealnim ornamentom.....	148
4) Osteoteke s tabulom ansatom te neukrašene osteoteke.....	151

5) Osteoteke s predstavom pokojnika na prednjoj strani ili u zabatu poklopca.....	151
6) Kompozitne osteoteke.....	153
a. Forma.....	154
b. Dekoracija.....	155
c. Analogije i datacija.....	156
7) Poklopci bez natpisa na arhitravnoj gredi.....	156
a. Poklopci osteoteka s rozetom u formi koncentričnih krugova između dva dupina.....	156
b. Poklopci osteoteka s karakterističnom rozetom, odnosno koncentričnom rozetom.....	157
c. Poklopci osteoteka s vegetabilnom dekoracijom.....	158
d. Poklopci osteoteka s natpisom te bez dekoracije.....	158
e. Poklopci osteoteka bez natpisa i dekoracije.....	158
8) Krivo interpretirani nalazi i pojava <i>japodskih</i> urna na delmatskom području.....	159
9) Rasprostranjenost.....	160
9. Zaključak.....	162
10. Popis literature.....	164
11. Popis slika.....	169

1. Uvod

Ovaj se rad bavi rimskim osteotekama s područja Livanjskog i Duvanjskog polja, specifičnim oblikom sepulkralnog izražavanja indigenog stanovništva u unutrašnjosti rimske provincije Dalmacije te je, uvjetno rečeno, podijeljen na tri dijela. Prvi dio obuhvaćaju prva dva poglavlja u kojima se nastoji ukratko prikazati kulturno-povijesna situacija područja na kojemu je obitavala delmatska zajednica od željeznog doba pa sve do uspostave stabilne rimske vlasti u prvim stoljećima po. Kr. Kao što mu naslov sugerira, prvo poglavlje govori o samim počecima ove zajednice: njihovoj organizaciji svakodnevnog života, pogrebnom ritusu i grobnim oblicima, utjecajima koji su formirali njihovu zajednicu, prvim kontaktima s helenističkim svijetom i kasnijim sukobima s Rimom koji na ovo područje stupa u trenutku kada delmatska zajednica dostiže svoj zenit te kada se njihove aspiracije i interesi počinju kositi s onim rimskim. Prvo stoljeće nove ere predstavlja prekretnicu unutar života ove zajednice koja se nakon stoljeća sukoba konačno našla pod rimskom upravom unutar novoosnovane rimske provincije Dalmacije te ono predstavlja početak razvoja rimske provincijalne kulture na ovome području. Ove su promjene zahvatile gotovo sve aspekte života indigene zajednice te su one opisane u drugom poglavlju ovoga rada. Budući da se naš rad bavi sepulkralnom situacijom geografski ograničenog područja, oba su uvodna poglavlja usmjerena na uže delmatsko područje koje se smatra njihovim središtem, a sve kako bi se pružila cjelovita slika i prikazao kontekst u kojemu, unutar rimske provincijalne kulture, nastaju sepulkralni oblici koji su predmet ovoga rada.

Drugi dio rada čine poglavlja koja govore o rimskim osteotekama, njihovim tipovima te rasprostranju. Ovaj središnji teorijski dio započinje uvidom u problem terminologije koji ispoljava u literaturi, zatim se iznose glavne značajke oblika u cjelini te se nastoji ukazati na njegovu široku rasprostranjenost i izvan rimske provincije Dalmacije. Također, u ovom se dijelu rada nastoje artikulirati problemi proizašli različitim pristupima autora ovome obliku te se ukazuje na različite načine interpretiranja ikonografskog sadržaja. Ovaj dio rada završava detaljnijim uvidom i opisom tipova osteoteka koji se pojavljuju na području Livanjskog i Duvanjskog polja čime se tvore teorijski temelji bez kojih nije moguće pristupiti samom katalogu nalaza i njegovoj analizi. Upravo zbog brojnosti tipova osteoteka, posebice poklopaca kod kojih se očituje manja uniformiranost, držimo da je bilo nužno katalog i analizu kataloga iznijeti nakon teorijskog uvida.

Posljednji dio ovoga rada čine već spomenuti katalog, u kojega smo nastojali uvrstiti sve dosad objavljene nalaze osteoteka s ovog područja, te analiza kataloga u kojoj se teži za dodatnim usustavljanjem cjelokupnog korpusa. Isto tako, u analizi se apostrofiraju pojedini nalazi koji nam daju odgovore na određena pitanja postavljena u teorijskom dijelu te se revidiraju određene teze vezane za broj tipova osteoteka koje se pojavljuju na ovim područjima.

2. Predrimski Delmati

Prvi pisani spomen indigene zajednice koju poznajemo pod imenom Delmati koja je obitavala između rijeka Krke i Cetine te s druge strane Dinare, u jugozapadnoj Bosni, pojavljuje se tek u 2. st. pr. Kr. Ovaj prvi zapis donosi Polibije koji izvještava o njemu suvremenim događajima 2. st. pr. Kr. u Iliriku u kojima se, po prvi put, kao prisutan agens pojavljuju i Delmati. O Delmatima u svojim tekstovima govore i Publije Vatinije, legat koji o svojim vojnim poduhvatima protiv Delmata sredinom 1. st. pr. Kr. u pismima izvještava Cicerona, te povjesničari Strabon, Apijan i Kasije Dion. Svi ovi autori, premda nisu jedini koji spominju Delmate, predstavljaju najvažnije izvore za proučavanje njihove povijesti¹. Apijanovi se *Ilirski ratovi*, napisani u 2. st. po. Kr., međutim, izdvajaju od ostalih budući da predstavljaju jedini cjelovito sačuvani tekst o samim počecima Ilirika te se ispostavljaju kao jedan od najvažnijih izvora za njegovu ranu povijest. Ovi se izvori, uz to što izvještavaju o rimskim vojnim operacijama protiv Delmata, dotiču i njihova svakodnevnog života, kulture i običaja. Ipak, s antičkim izvorima valja biti oprezan. Naime, autori čiji nam tekstovi danas služe kao izvori pripadali su učenoj mediteranskoj eliti koja je kontrolirala pisani diskurs², a njihovi se tekstovi u pravilu uklapaju unutar dominantnih ideoloških diskursa njihova vremena zbog čega oni, intencionalno ili ne, mogu prenijeti krive ili iskrivljene informacije. Budući da ti autori najčešće nisu osobno poznavali krajeve o kojima pišu, njihove zajednice i kulturu, oni se prilikom konstruiranja vlastitog narativa služe već postojećim, nataloženim, znanjima i stereotipima koje spajaju, slažući tako svojevrsni *patchwork* narativ sastavljen od selektivno odabranih informacija³. Uz to, njihovi tekstovi ukazuju na odnos centra i periferije te reprezentiraju odnos prema *drugome* i *drugosti* u kojem se ustvari zrcali „iskrivljeni odraz Grka i Rimljana, [njihova, op. a.] percepcija vlastitih fantazija i strahova“⁴. S obzirom na to, antički izvori prizivaju na

¹ Morić 2012, str. 57 – 58.

² Džino 2016, str. 77.

³ Džino 2011, str. 200.

⁴ Ibid., str. 200.

oprez, međutim, ako im pristupimo na ispravan način svjesni mogućih zamki, oni nam unatoč svemu mogu biti od velike pomoći.

Povijest Delmata, naravno, ne počinje u trenutku kada se oni po prvi put javljaju u pisanim izvorima niti su oni od početka obitavali na cijelom prostoru između Krke i Cetine. Njihovo je ishodište ustvari zadinarski prostor, plodna krška polja jugozapadne Bosne – Livanjsko i Duvanjsko. Iako ni danas još nije sa sigurnošću ubiciran, na Duvanjskom se polju nalazilo njihovo političko središte, grad Dalmij po kojemu je zajednica dobila ime. Prevladavajuće je mišljenje da Delmati u svojim počecima nisu sačinjavali koherentnu etničku grupu za razliku od svojih sjeverozapadnih susjeda, Liburna i Japoda, već se u njihovom slučaju radi o svojevrsnom političkom savezu pod vodstvom tada nadmoćne zajednice u zadinarskom području⁵ koja je podvrgnula i asimilirala one kulturološki srodne i susjedne zajednice. Danijel Džino događaje s početka 4. st. pr. Kr., osnivanje grčkih kolonija na otocima današnje srednje Dalmacije te naknadno njihovih emporija i subkolonija na obali, vidi kao ključne impulse koji su potaknuli društvene promjene kod indigenih zajednica. Upravo je interakcija s helenističkim svijetom prouzrokovala razvoj kompleksnije političke strukture i stvaranje vojno-političkih saveza te Danijel Džino navodi da se ovaj proces u slučaju Delmata, onih iz unutrašnjosti, mogao zbiti pred kraj 4. ili na samom početku 3. st. pr. Kr.⁶ Za razliku od Džina, Nives Majnarić-Pandžić ovo ujedinjenje vidi nešto ranije te navodi da se ono dogodilo najkasnije u 4. st. pr. Kr.⁷

Starije se željezno doba na područjima koja u kasnijim vremenskim razdobljima atribuiramo kao „delmatska“ počinje afirmirati u 9. st. pr. Kr. Indigene zajednice ovih područja počinju graditi i naseljavati njima svojstvene gradinske komplekse kojih je dosad zabilježeno otprilike 400⁸. Veliki broj ovih gradina služio je za stanovanje, međutim, izuzev te svrhe, gradine su služile i kao promatračnice, stražarnice i kao povremeni zbjegovi ili su imale kulturnu namjenu kao što je potvrđeno na Mandinoj gradini koja je, kako navodi Blagoje Govedarica, najvjerojatnije bila od šireg religijskog značaja, te kao što je gradina u Velikom Obljaju kod Glamoča koja je najvjerojatnije služila nekoj vrsti kulta mrtvih⁹. Gradine su obično imale potkovasti oblik te su građene na prirodnim uzvisinama iznad krških polja koje su im osiguravale zaštitu te komunikacijsku i stratešku prednost u nemirnim vremenima. Na

⁵ Majnarić-Pandžić 1998, str. 319.

⁶ Džino 2013, str. 148

⁷ Majnarić-Pandžić 1998, str. 319.

⁸ Ibid., str. 320.

⁹ Govedarica 1983, str. 57.

Livanjskom polju zabilježeno ih je 32, a ako tome broju pridodamo i one na Buškom blatu njihov broj raste na 42¹⁰, od kojih se posebice ističu gradinski kompleksi u Vašarovinama, Vidošima, Velikim i Malim Kabličima, Grkovicima, Prisoju te na Begovači i Koritama¹¹. Ove su veće i značajnije gradinske aglomeracije, govori Govedarica, imale jasno diferenciranu organizaciju prostora koji je on podijelo na *primarni*, podrazumijevajući najbolje utvrđeni prostor i religijsko središte, te površinom veći *sekundarni* gradinski prostor koji nije bio utvrđen i koji je prvenstveno služio za stanovanje¹². Na kulturno srodnom susjednom krškom polju, onom Duvanjskom, registrirana je 41 gradina¹³ među kojima se ističu ona iznad Crvenica, Gradina na Libu, Gradina u Prisoju, Gradina u Gaju iznad Podgaja te Selimovića gradina¹⁴. Na jednoj se od ovih prapovijesnih gradina već desetljećima pokušava, zasad još neuspješno, ubicirati predrimski Dalmij, sjedište i najznačajniji delmatski grad. Prvi koji se značajnije bavio Delmatima, Carl Patsch, držao je da predrimski Dalmij valja ubicirati na mjestu Gradine na Libu, iznad sela Borčana na istočnom dijelu Duvanjskog polja. Ovdje je na padinama planine Lib pronađen veliki broj ratnih strjelica koji upućuju na izrazitu vojnu aktivnost. Uz to, ističe Ante Škegro, u blizini Gradine na Libu nalaze se dva izvora pitke vode koji su veoma ključni za funkcioniranje prapovijesnog naselja¹⁵. Patschevom se mišljenju priklanjaju i Alojz Benac, jedini koji je izvršio značajniji broj sondažnih iskopavanja na prapovijesnim lokalitetima na Livanjskom i Duvanjskom polju, te Ivo Bojanovski koji je predrimski Dalmij vidio na gradinama u Crvenicama i Prisoju da bi se ipak na koncu opredijelio za Gradinu na Libu¹⁶. Marin Zaninović, na temelju pretpostavke o kontinuitetu i prostornoj povezanosti predrimskih gradina i kasnijih rimskih naselja koja je potvrđena na nekim lokalitetima, Gradinu u Podgaju, ispod koje se nalazi Tomislavgrad, vidi kao „logično i pogodno mjesto, sa svim strateškim, nadzornim i prometnim elementima za ubikaciju predrimskog Delminija“¹⁷.

Između delmatske i liburnske grupe u željeznom se dobu uočava snažna paralela, međutim od 7. st. pr. Kr. pojavljuju se sve veći utjecaji glasinacke grupe na onu delmatsku. Grobni tipovi koji se pojavljuju na delmatskom području ne razlikuju se od onih liburnskih; drugim riječima pronalaze se karakteristični ravni grobovi te grobovi pod kamenim i zemljanim

¹⁰ Zaninović 1994, str. 45.

¹¹ Čović 1988, str. 240 – 243, 245, 250, 264, 266, 269, 273, 274, 278.

¹² Zaninović 1994, str. 57.

¹³ Zaninović 2007, str. 164.

¹⁴ Čović 1988, str. 262, 264 – 266, 268, 275.

¹⁵ Škegro 2000, str. 81.

¹⁶ Zaninović 2000, str. 74.

¹⁷ Ibid. str. 73.; za detaljniji uvid u problem ubikacije ovog naselja upućujemo na poglavlje *Delminum* u knjizi Marina Zaninovića *Od Helena do Hrvata*, Zagreb 1996, str. 200 – 209.

humkama. U obama tipovima riječ je o ritusu inhumacije u kojima se pokojnik polaže u sanduk sačinjen od kamenih ploča. Uz to, na delmatskom se području, kao i na područjima Histra i Liburna, pojavljuju i pojedinačne i veće zajedničke grobnice¹⁸. S druge se pak strane uočava da se na delmatskom području, za razliku od područja gdje obitavaju npr. Liburni, Japodi ili Desitijati, ne pronalaze veličinom značajnije nekropole¹⁹. Kontakti s helenskim svijetom započinju od 6. st. pr. Kr. kada se na delmatskom području prvi put pojavljuju njihovi proizvodi. Od tog se vremena kod Delmata počinju pojavljivati ratnički grobovi s karakterističnim grčko-ilirskim kacigama²⁰ od kojih je jedna pronađena i u Crvenicama kod Tomislavgrada²¹. Nedaleko Crvenica, u Borčanima, pronađeni su za ovo područje netipični sepulkralni spomenici koje je Cambi datirao u 3./2. st. pr. Kr. Naime, riječ je o antropomorfnim stelama japodske tradicije koje se pojavljuju i kod Histra²². Ovi su nalazi značajni jer u željeznom dobu potvrđuju postojanje određene komunikacije i kulturne razmjene među ovim dvjema indigenim zajednicama. Kulturna razmjena dviju zajednica ne bi trebala čuditi, uzevši u obzir činjenicu da se kasnije izgrađena rimska cesta, koja je vodila od Salone do Servicija prolazeći delmatskim i japodskim područjem, oslanjala upravo na prirodno najlogičnije i jedine moguće pravce²³.

Uz brojne nalaze importiranih proizvoda, nalazi koji nam također svjedoče o intenzivnoj uključenosti Delmata u trgovačke aktivnosti Mediterana i prije stupanja u kontakt s „Rimom“ upravo su nalazi novca. Naime, kod Delmata se lokalno trgovanje odvijalo bez posredstva novca, odnosno ono se temeljilo na razmjeni robe. Međutim, u trgovini s grčkim i rimskim trgovcima isključivo je novac služio kao sredstvo plaćanja²⁴. Trgovina se odvijala preko grčkih emporija na obali, a dokaz da su već od samih početaka u ovoj razmjeni sudjelovale i zajednice koje nisu živjele neposredno uz obalu, one sa zadinarskog područja, nalazi su novca grčkih i afričkih kovnica iz 3. i 2. st. pr. Kr. pronađeni na Livanjskom polju. Intenzivnu trgovinsku uključenost zadinarskih Delmata sugeriraju i brojni nalazi kasnijeg novca, rimskog republikanskog iz 2. i 1. st. pr. Kr. Gojko Kraljević navodi da se taj novac u tolikoj mjeri ne

¹⁸ Majnarić-Pandžić 1998, str. 321.

¹⁹ Zaninović 2007, str. 164.

²⁰ Majnarić-Pandžić 1998, str. 322.

²¹ Zaninović 2000, str. 73.

²² Cambi 2013, str. 19.

²³ Govedarica 1983, str. 55; za detaljniji uvid u pravce rimskih cesta na ovom području upućujemo na poglavlja *Cesta „A colonia Salonitana ad fines provinciae Illyrici“* te *Cesta „Ad Hedum castellum Daesitiatum“* iz knjige Ive Bojanovskog *Dolabelin sistem cesta u rimskoj provinciji Dalmaciji*, Sarajevo 1974, str. 41 – 100, 133 – 192.

²⁴ Kraljević 1983, str. 145 – 146.

pronalazi što se ide dublje u unutrašnjost²⁵ što, držimo, zasigurno ukazuje na značajan položaj Delmata unutar svojevrsnih regionalnih gospodarskih i trgovinskih struktura i mehanizama.

Godine 167. pr. Kr. raspada se Ardijejska država, a nastalu prazninu iskorištava delmatski savez te ulazi u sukobe s Issejcima i Daorsima o čemu izvještava grčki povjesničar Polibije. Danijel Džino pretpostavlja da je razlog ovim sukobima upravo nastojanje Delmata da izvrše „preraspodjelu postojećih trgovinskih mreža koje njihovi susjedi kontroliraju“²⁶. Kako bi zaštitio svoje saveznike, grčke kolonije i njihove emporije te prijateljske indigene zajednice – Daorse i Liburne – koje su imale ulogu trgovačkih posrednika, Rim počinje vojno djelovati protiv Delmata²⁷. Prvi se rimsko – delmatski sukob dogodio 156. g. pr. Kr., a ostali već spomenuti antički izvori izvještavaju nas da se oni nastavljaju sve do početka 1. st. po. Kr. Devete godine po. Kr. 15 rimskih legija pod vodstvom Tiberija pobjeđuje ujedinjene ilirske zajednice predvođene Delmatima, Breucima i Desitijatima²⁸ te time uspostavljaju temelje izgradnji nove rimske provincije Dalmacije²⁹.

3. Livanjsko i Duvanjsko polje u rimsko doba

Nakon Ustanka Batonâ započeo je dugotrajni proces pacifikacije provincije Dalmacije. Naime, već na samom početku prvog stoljeća pokrenut je veliki infrastrukturni projekt koji je omogućio daljnji razvitak i povezivanje svih dijelova novonastale rimske provincije. Riječ je dakako o izgradnji Dolabelinih cestovnih pravaca koji su imali zadaću povezati Salonu s unutrašnjosti provincije. Dvije od pet cesta izgrađenih za vrijeme njegova *namjesnikovanja* prolazile su i kroz samo središte delmatskog prostora. Livanjskim je poljem tako prolazila cesta koja je započinjala u Saloni, a završavala u Serviciju (današnjoj Bosanskoj Gradiški³⁰) dok je Duvanjskim poljem prolazila cesta *ad Hedum castellum Daesitiatum* koja je od, još sa sigurnošću neubiciranog, Heduma nastavljala dalje do današnje Srebrenice³¹. Ostatci ovih dvaju magistralnih cesta te ostatci onih lokalnih (*viae vicinales*) vidljivi su i danas³².

²⁵ Ibid., str. 148 – 149.

²⁶ Džino 2006, str. 76.

²⁷ Ibid., str. 74.

²⁸ Zaninović 1994, str. 47.

²⁹ Za detaljniji uvid u vojne odnose Rima i Delmata upućujemo na poglavlje *Delmati i Rimljani* iz knjige Marina Zaninovića *Ilirski ratovi*, Zagreb 2015, str. 319 – 337.

³⁰ Zaninović 1994, str. 47.

³¹ Škegro 2000, str. 91.

³² Za detaljniji uvid u pravce rimskih cesta na ovom području upućujemo na poglavlja *Cesta „A colonia Salonitana ad fines provinciae Illyrici“* te *Cesta „Ad Hedum castellum Daesitiatum“* iz knjige Ive Bojanovskog *Dolabelin sistem cesta u rimskoj provinciji Dalmaciji*, Sarajevo 1974, str. 41 – 100, 133 – 192.

Određeni broj prapovijesnih gradina na delmatskom području posjeduje kontinuitet naseljavanja i u antičko doba, međutim u ovome se vremenu razvijaju i neka nova naselja. Na tomislavgradskom se području tako izdvajaju naselja u Prisoju, Borčanima, Crvenicama te na Crkvini i Karauli u Tomislavgradu³³. Međutim, kao ni pitanje ubiciranja predrimskog Dalmija, tako ni ubikacija rimskog Delminija do danas nije razriješena, a razlog tomu vidi se u nedovoljnoj sustavnoj istraženosti. I. Bojanovski antičko naselje u Crvenicama vidi kao vodeće naselje na Duvanjskom polju dok neki autori drže da su upravo Borčani rimski Delminij. Danas je pak, barem prešutno, prevladalo mišljenje da je na mjestu današnjeg Tomislavgrada nekoć stajao rimski municipij Delminij³⁴. Potvrdu da je Delminij uistinu bio naselje s ograničenim rimskim pravom pronašao je I. Bojanovski iskopavanjem ranokršćanske bazilike u Prisoju. Naime, ovdje je pronađena sekundarno upotrijebljena ploča koja govori o izvjesnom Publiju Eliju Juvenalu koji je bio *decurio minicipi Delminensium, questor* i *duumvir* kojemu je i otac bio član uprave grada, točnije *decurio municipi eiusdem* i *quattuorvir quinquennalis*³⁵. Zanimljiv je i podatak da se upravo *quattuorviri quinquennalis* u provinciji Dalmaciji još javljaju samo u glavnom gradu provincije, Saloni, te Naroni, u obama gradovima sa statusom kolonija. Da je u ovom municipiju postojao i javni bilježnik (*scriba publicus*), koji je uz Delminij jedino još potvrđen u Saloni, upućuje nas epigrafski nalaz pronađen u Borčanima³⁶. Da se na mjestu današnjeg Tomislavgrada nalazio grad na zavidnoj civilizacijskoj i kulturnoj razini ukazuje i građevina s ostacima popločanih podova, mramornih oplata i kvalitetno obojanom žbukom istraživana još krajem 19. st. u kojoj je Carl Patsch prepoznao gradski forum. Isto tako, nalaz koji zasigurno valja istaknuti te koji pokazuje da Duvanjsko polje u antičko vrijeme nikako ne smijemo percipirati kao zabačeni kutak provincije jest nalaz dijelova brončanog kipa pronađen također na lokalitetu Crkvina u Tomislavgradu³⁷. Ovi su nalazi, između ostalog, jedan od razloga zašto određeni autori ubiciraju Delminij upravo na mjestu Tomislavgrada. Delminij je svoj municipalni status najvjerojatnije stekao za vrijeme cara Hadrijana na što upućuje najučestaliji gentilicij *Aelius*³⁸. Međutim, na području Tomislavgrada pronalaze se i pojedinci koji su svoje rimsko građansko pravo stekli i ranije, već u 1. st. po. Kr. za vrijeme julijejsko-klaudijejske dinastije. Praksa davanja civiteta nastavila se i u vremenu prve flavijejske dinastije te se, kao što je već naglašeno, intenzivira za vrijeme Hadrijana. Isto

³³ Ibid., str. 85.

³⁴ Ibid., str. 85 – 88.

³⁵ Zaninović 2000, str. 74.

³⁶ Škegro 2000, str. 84.

³⁷ Zaninović 2000, str. 70.

³⁸ Ibid., str. 75.

tako, značajan je i broj onih s gentilicijem *Aurelius*, dakle onih koji su rimsko građansko pravo stekli za vrijeme cara Karakale³⁹.

I. Bojanovski drži da je najznačajnije antičko naselje Livanjskog polja, iako to nikada nije arheološki sa sigurnošću potvrđeno, upravo njeno (današnje) eponimno naselje. Ova se njegova pretpostavka, iako autor ovom naselju ne pripisuje pravi urbani karakter, temelji uglavnom na slučajnim pronalascima antičkih nalaza, kao što su ostatci vodovoda, te na konfiguraciji i obilježjima terena koji nudi prirodnu zaštitu i velike količine pitke vode. Kao i u predrimsko vrijeme, Livanjsko je polje i u antici bilo izrazito naseljeno te se posebice svojom gustoćom ističe potez od Livna do sela Vašarovine⁴⁰. Na tom se dijelu Livanjskog polja nalaze najznačajnija antička naselja: Suhača, Mali i Veliki Kablići, Priluka te već spomenute Vašarovine. Iz činjenice da se na mnogim spomenutim lokalitetima pronalazi veliki broj pokretnih nalaza te da na njima obično izostaju čvrste arhitektonske strukture, I. Bojanovski rezonira da je u rimsko vrijeme na ovim prostorima najvjerojatnije zadržana predrimska tradicija izgradnje suhozidom te mekanim materijalima⁴¹. Sa zapadne se strane Livanjskog polja nalaze antička naselja u selima Lipi i Lištanima, a sjeverno od njih, prema današnjem Bosanskom Grahovu nalazi se isto tako značajno naselje u selu Grkovci. Poznati antički toponimi s područja Livna su Pelva i Bariduum. Pelva je putna stanica na dionici magistralne ceste prema Serviciju koja se najvjerojatnije nalazila u Lištanima. Za razliku od Pelve, koja doduše još nije sa stopostotnom sigurnošću ubicirana, za Bariduum se samo pretpostavlja da bi se on mogao nalaziti na mjestu današnjeg Livna⁴².

Za razliku od Duvanjskog, upravni status Livanjskog polja i dalje je nepoznanica. Naime, dosada je pronađeno nekoliko municipalnih natpisa, međutim na niti jednom se od njih ne nalazi samo ime naselja⁴³. I. Bojanovski i M. Zaninović drže da je Livanjsko polje najvjerojatnije pripadalo ageru municipija Salvija koji se nalazi na mjestu današnjeg sela Vrba kod Glamoča. Određeni pak autori sumnjaju u to ističući da je veoma teško zamisliti da su oba ova velika polja bila unutar iste administrativne jedinice te da nalazi u Livnu ipak ukazuju da se na tom mjestu, u usporedbi s ostalim, nalazilo naselje *urbanijeg* karaktera⁴⁴. Glamočki municipij osnovan je 70. g. po. Kr., navodi M. Zaninović⁴⁵, a osim ovog naselja u selu Vrba, s

³⁹ Škegro 2000, str. 93 – 95.

⁴⁰ Bojanovski 1983, str. 180.

⁴¹ Ibid., str. 180.

⁴² Zaninović 1994, str. 45.

⁴³ Bojanovski 1983, str. 180 – 181.

⁴⁴ Marijan 1994, str. 40.

⁴⁵ Zaninović 1994, str. 47.

Glamočkog su nam polja poznati antički lokaliteti u Halapićima, Podgradini kod Kamena, Rudićima te Šumnjacima⁴⁶. Na kraju, valja dodati da je onomastički materijal Livanjskog polja srodan materijalu Duvanjskog polja, odnosno i ovdje su najzastupljeniji pojedinci s gentilicijem *Aelius*, dok su drugi po brojnosti oni s gentilicijem *Aurelius*⁴⁷.

Delmatska nam *rimska* ostavština govori mnogo toga o njihovim vjerovanjima, religiji te svakodnevnom životu. U starijoj se literaturi dosta često isticao fenomen ilirske konzervativnosti čiji su paradigmatički primjer bili upravo Delmati i jugozapadna Bosna. Prvenstveno se ovdje mislilo na religijske kultove gdje se kod Delmata pojavljuje veliki broj svjedočanstava o božanstvima koja se smatraju autohtonima. Riječ je dakako o kultovima Silvana, Dijane i Armata za koje se drži da se ispod njihovih latinizarnih imena, u maniri *interpretatio romana*, kriju upravo epihorska božanstva⁴⁸. Božanstvo koje je bilo najčešće štovano na delmatskom području bio je Silvan. Nadalje, svaki se od ovih bogova može pojaviti ili samostalno ili u okviru kultne zajednice s ostalim božanstvima⁴⁹. A. Škegro spominje mogućnost da je u Tomislavgradu mogla postojati zasebna građevina u kojoj se štovala božica Diana koja je ovdje i najzastupljenija. Naime, na jednom je mjestu na lokalitetu Crkvina pronađeno šest žrtvenika posvećeno upravo njoj⁵⁰. Osim svjedočanstava ovih epihorskih božanstava, na području Tomislavgrada, Livna i Glamoča potvrđeno je, iako je njihov broj u odnosu na *domaća* znatno manji, i štovanje *stranih* božanstava, a riječ je o Apolonu, Heraklu, Liberu te Jupiteru koji se brojnošću nalaza izdvaja od ostalih. Pretpostavlja se da su ova državna božanstva štovali oni malobrojni doseljenici u ove krajeve te urođenici koji su obavljali određene dužnosti u državnoj službi⁵¹. S mišljenjem Envera Imamovića, koji ističe kako su ovi kultovi urođenicima „bili i ostali strani, nerazumljivi“⁵², ne bismo se složili. Naime, neki se od njih, točnije atributi boga Libera i boginje Kibebe, kao što sugeriraju određeni autori, o čemu će riječi biti kasnije, pojavljuju na specifičnim sepulkralnim spomenicima jugozapadne Bosne. Imajući na umu da je ono što se prikazuje na sepulkralnom spomeniku od ključnog značaja za pojedinca, *nerazumljivost* i *stranost* moraju biti dovedeni u pitanje.

U 1. st. po. Kr. dolazi do promjene ritusa pokapanja. Naime, željeznodobna inhumacija zamijenjena je incineracijom, a kao najučestaliji sepulkralni oblici na delmatskom području kod

⁴⁶ Imamović 1983, str. 132.

⁴⁷ Zaninović 1994, str. 48.

⁴⁸ Škegro 2000, str. 95.

⁴⁹ Imamović 1983, str. 136.

⁵⁰ Škegro 2000, str. 96.

⁵¹ Škegro 2000, str. 97; Zaninović 1994, str. 48; Imamović 1983, str. 138.

⁵² Imamović 1983, str. 138.

indigenog stanovništva izdvajaju se tituli i osteoteka. Titul je na delmatskom području izuzetno zastupljen u okolini antičkog Ridera dok je osteoteka rasprostranjenija. Razlog toj rasprostranjenosti i izuzetnoj popularnosti osteoteke M. Zaninović pokušava pronaći u željeznom dobu. Naime, on drži da se geneza osteoteke, unatoč tome što je ona rimske provenijencije, mora tražiti u već spomenutim kamenim sanducima koji su se nalazili ispod željeznodobnih kamenih humki. Dakle, ti se kameni sanduci, drži M. Zaninović, simbolički ponovno vraćaju u novom vremenu obogaćeni dekorativnim funerarnim motivima grčko-rimske sepulkralne umjetnosti⁵³. Naravno, treba istaknuti da ovo nisu jedina dva grobna tipa koji se pojavljuju na području Delmata, međutim, ostali se tipovi, kao što su stele, cipusi ili sarkofazi, značajnije „ne izdvajaju iz šire sheme rimskih sepulkralnih spomenika“⁵⁴.

4. Novi oblici materijalne kulture – rimske osteoteke s područja Livanjskog i Duvanjskog polja

Dragoslav Srejović jedan je od prvih koji se sustavno pozabavio tipologijom ukopa na nekropolama s područja bivše Jugoslavije u vremenskom rasponu od 1. do 3. st. po. Kr⁵⁵. U njegovu su članku, *Rimske nekropole ranog carstva u Jugoslaviji* iz 1965. godine, tako po prvi put u cjelovitu funerarnu sliku zapadnobalkanskog područja rimskog carskog vremena uvršteni i sepulkralni spomenici užeg delmatskog područja: područja livanjskog i tomlislavgradskog kraja. Sustavnost ovog preglednog rada te njemu priloženi popis lokaliteta s literaturom u kojoj su spomenici prethodno objavljeni, omogućio je sagledavanje korelacija, a njegova je svojevrsna nulta pozicija na određeni način doprinijela i daljnjem distinktivnom razgraničavanju funerarnih praksi i sepulkralnih oblika.

D. Srejović donosi distinktivna obilježja područja o kojima govori te uspostavlja tri kruga u odnosu na stupnjevanje rimskih obilježja i funerarnih praksi. Prvi je krug, u kojem se uočava najveći stupanj *rimskosti* te napuštanje autohtonih, indigenih elemenata, ograničio na područja priobalne provincije Dalmacije, njezin središnji i sjeverni dio, na područje limesa u Donjoj Panoniji te na velike gradske centre sa statusom kolonija u Gornjoj Panoniji. Obilježja ovoga kruga su rano uključivanje stanovništva u globalne tokove mediteranskog svijeta, veliki udio i rano doseljavanje romanskog, italskog, stanovništva te fluktuacija legionara. Ovakvo se stanje i struktura stanovništva na ovim područjima odražava i na nekropolama na kojima se

⁵³ Zaninović 2007, str. 173.

⁵⁴ Ibid., str. 174.

⁵⁵ Srejović 1965.

uočava istiskivanje autohtonih grobnih oblika onim „rimskim“⁵⁶. Drugi krug predstavljaju ona područja na čijim nekropolama supostoje autohtoni grobni oblici te oni italske, strane, provenijencije. K tomu, na ovim je nekropolama zapažen veći stupanj *pregovaranja* te miješanja „rimskih“ grobnih oblika s autohtonim negoli što je to zabilježeno na nekropolama prethodne grupe. Naime, radi se o područjima Norika, o području van velikih urbanih centara u Gornjoj Panoniji, Makedoniji te južnom dijelu provincije Dalmacije koji je bio pod izravnim utjecajem priobalnog dijela. Kako bi pobliže objasnio o kojim se točno dijelovima južne Dalmacije radi, D. Srežović kao primjere navodi Liku te Livanjsko i Glamočko polje⁵⁷, kojima bismo bez nedoumica mogli pridodati još i ono Duvanjsko budući da između nabrojanih područja i Duvanjskog polja, u smislu gustoće naseljenosti, strukture stanovništva, materijalne i duhovne kulture ili konkretno samih grobnih oblika, nema zamjetnijih razlika. Konačno, Duvanjsko polje zajedno s dvama prethodno nabrojanim čini i geografsku, ali i kulturno-povijesnu cjelinu. Nadalje, rezornira D. Srežović, ovome krugu pripadaju područja naseljena uglavnom indigenim stanovništvom koje živi u manjim naseljima i gradovima s pravima municipija te koje se ne nalazi u izravnom suživotu s rimskim legionarima ili došljacima iz drugih provincija. D. Srežović navodi da se na nekropolama ovoga kruga uočavaju bitne razlike u izvedbi grobova indigenog stanovništva što ukazuje na svojevrsnu stratifikaciju društva te njegovu ekonomsku neujednačenost. Tako se na istoj nekropoli mogu pronaći i monumentalne grobnice i najprimitivniji oblici što D. Srežović tumači kao diferencijaciju lokalne elite, što je čak i podupirala rimska uprava⁵⁸. Na koncu, treći krug D. Srežoviću predstavljaju Donja Panonija i Gornja Mezija – s izuzetkom područja limesa – te sjeverni i istočni dio provincije Dalmacije. Na nekropolama ovih područja očituje se visoka razina uniformiranosti, odnosno, na njima se uglavnom pronalazi isti tip ukopa, a najčešće je riječ o običnim grobnim jamama ispunjenim osteološkim ostacima te ostacima lomače. Na temelju situacije s tih nekropola D. Srežović zaključuje da je lokalno stanovništvo, u čijoj se strukturi ne može razabrati postojanje imućnijeg društvenog sloja, u potpunosti odsječeno od suvremenih tokova rimskog svijeta te da prisutnost stranaca na ovim područjima nije česta pojava⁵⁹.

Promjena ritusa pokapanja, koja se na ovim područjima dogodila na početku 1. st. po. Kr., u vremenu kada su ove prostore zadesile velike ekonomske, gospodarske te u svakom slučaju i religijske promjene, ukazala je na još jedan vid razlikovanja onih područja i onog

⁵⁶ Ibid., str. 82.

⁵⁷ Ibid., str. 83.

⁵⁸ Ibid., str. 83.

⁵⁹ Ibid., str. 83.

stanovništva koje se više ili manje uključilo u globalizacijske tokove antičkog svijeta, odnosno ukazala je na još jedan segment diferencijacije stanovništva koje u većem ili manjem obujmu zadržava stare, predrimske tradicije unutar funerarne prakse. Naime, unutar ritusa incineracije mogu se zamijetiti dvije funerarne prakse, koje se naizgled mogu pričiniti ne toliko važnima, a koje govore o odnosu prema mrtvima te samim time mogu pokazivati i određene recidive starijih religioznih praksi. Tako se, ne ulazeći u tipologiju samih grobova, mogu razlikovati dvije skupine ukopa prema načinu sahranjivanja. Prva skupina grobova podrazumijeva pomno izdvajanje kostiju od ostataka lomače te njihovo eventualno ispiranje u vodi ili vinu⁶⁰. U drugoj skupini grobova ne dolazi do izdvajanja kostiju od ostataka lomače, već se oni izmiješani stavljaju u grob. Kao što Dragoslav Srejšović i Aleksandar Jovanović ističu, iako se njihova tumačenja u potpunosti ne podudaraju, ovdje se ne radi o čisto formalnoj razlici, već se radi o tome da „odabir“ određenog načina ukopa ukazuje na stupanj „romaniziranosti“ pojedinca ili zajednice u kojima se ove prakse odvijaju te da se među dvama praksama ogledaju temeljne funerarne i religijske razlike⁶¹.

Naime, po D. Srejšoviću se u činu odvajanja kostiju od ostataka lomače umrli odvaja od „svega materijalnog, od svega vezanog za njegovu fizičku egzistenciju, tako da su njegovi ostaci u urni pa i sam grob samo simboli i uspomena prošlog, dok duša slobodna i nevezana odlazi u svet mrtvih.“⁶² Dakle, iz ovoga proizlazi da D. Srejšović u ovoj skupini ukopa veće simboličko značenje pridaje činu spaljivanja pokojnika na lomači prilikom čega njegova duša odlazi u svijet mrtvih te smanjuje vrijednost i značenje činu samog odvajanja i ispiranja kostiju koje se zatim polažu u grob. Jovanović s druge strane, čijem smo tumačenju skloniji, ističe dvojnost funerarne prakse u ovoj skupini ukopa u kojima jednaku simboličku vrijednost i značenje imaju i lomača i sami grob. On navodi, za razliku od D. Srejšovića za kojega je grob „samo simbol i uspomena prošlog“, da je grob osnovno mjesto funerarnog čina te „mjesto gdje boravi pokojnik“⁶³.

Dvojica se autora razilaze još i više u tumačenju grobova druge grupe – grobova u kojima ne dolazi do izdvajanja pokojnikovih ostataka od ostataka lomače. Naime, sada za D. Srejšovića grob predstavlja mjesto gdje pokojnik prebiva⁶⁴, dok Jovanović, potpuno suprotno, naglasak stavlja na lomaču gdje se odvija „ritualni rastanak s pokojnikom čiji posmrtni ostaci

⁶⁰ Jovanović 1984, str. 86.

⁶¹ Ibid., str. 86.

⁶² Srejšović 1965, str. 74.

⁶³ Jovanović 1984., str. 86.

⁶⁴ Srejšović 1965., str. 74.

više ništa ne znače“⁶⁵. Obojica se slažu da grob postaje mjesto održavanja postpogrebni radnji i kultova.

Ovakva podjela grobova nije uvjetovana njihovom tipologijom tako da se oba načina mogu pojaviti u različitim oblicima grobova. Međutim, D. Srejšević navodi da odvajanje kostiju od ostataka lomače uglavnom podrazumijeva recipijent u koji su položeni ostatci koji je zatim smješten u grob (npr. urne ili sanduke), dok se u suprotnom slučaju, kada ne dolazi do izdvajanja kostiju od ostataka lomače, posmrtni ostatci obično stavljaju u grobnu jamu koja je stoga idejno povezana s principom inhumacije⁶⁶. Za Jovanovića je čin izdvajanja kostiju bitna diferencijalna oznaka rimstva te je stoga ova praksa za njega uvjetovana vremenom i područjem, odnosno stupnjem „romaniziranosti“. Na primjeru kamenih urni iz rimske provincije Dalmacije navodi da se ova praksa izvršava u priobalnim područjima i velikim urbanim centrima već u 1. st. po. Kr. Za razliku od centra⁶⁷, na perifernim se područjima, u 2. i 3. st. po. Kr. kada se kamene urne tamo počinju pojavljivati, ova se praksa ne izvršava. Isto tako, u centru su zabilježeni recipijenti u koje se polažu izdvojene kosti dok na periferiji recipijentata nema već se ostatci izravno polažu u urnu⁶⁸.

5. Rimske osteoteke

Dijakronijskim se uvidom uočava određena terminološka nepodudarnost literature što na koncu rezultira popriličnom konfuzijom u proučavanju jednog sepulkralnog oblika. Imenovanje je ovog nadzemnog groba-spomenika arheolozima predstavljalo svojevrsni problem koji se ni do danas nije uspio u potpunosti artikulirati i razriješiti. Naime, najstarija literatura, s kraja 19. i početka 20. st., govori o *sarkofazima*⁶⁹, a nešto novija literatura, iz druge polovice 20. st., isti sepulkralni spomenik naziva *kamenim sandukom za pepeo*⁷⁰ ili *kamenom pepelnicom*⁷¹. Tek se Andan Busuladžić u članku iz 2016. godine, *Tipologija rimskih urni iz antičke zbirke Zemaljskog muzeja Bosne i Hercegovine*⁷², pobliže dotiče naziva ovog tipa nadzemnog groba – spomenika. Busuladžić navodi:

⁶⁵ Jovanović 1984., str. 86.

⁶⁶ Srejšević 1965., 74.

⁶⁷ Pod centrom u ovom slučaju i u ovom kontekstu podrazumijevamo ona područja koju su najuključenija u rimski svijet. Kod Srejševića bi to bila ona područja koja svrstava u prvi krug.

⁶⁸ Jovanović 1984., str. 86.

⁶⁹ Patsch 1897., str. 234, 240, 241; Patsch 1904., str. 354.

⁷⁰ Srejšević 1965., str. 74; Jovanović 1984., str. 40, 89.

⁷¹ Jovanović 1984., str. 40, 41, 42

⁷² Busuladžić 2016.

U odnosu na konstatirane razlike između različitih oblika kamenih urni, može se istaći da su mali sarkofazi – urne nastali kao rezultat romanizacije domaćih običaja, a četvrtaste urne oponašaju nadgrobni spomenik – titulus. U slučaju pojave natpisa i reljefnih prikaza, kamene urne svrstavaju se u kategoriju osteoteke – osuara, koji ima i funkciju nadgrobnog spomenika.⁷³

Primjerci četvrtastih kamenih urni posebno su zanimljivi zbog očuvanih dekorativnih detalja, ali i natpisa, koji ih u znatnoj mjeri definiraju kao urne koje su imale i funkciju sepulkralnih – nadgrobni spomenika te su kao takve stajale iznad zemlje, a ne u zemlji. U tom kontekstu ovi predmeti su bili osteoteke – osuari.⁷⁴

Skupina autora (Marić, Šimić, Škegro) članka iz 2008. godine, *Epigraphica nova pelvensia*, za (iste) spomenike u svojem katalogu koristi termine *osteoteka* (odnosno kameni sanduk za kosti) te *osuarij* (odnosno četvrtasta urna)⁷⁵. M. Zaninović u knjizi *Ilirsko pleme Delmati* iz 2007 (reizdanje rada iz 60-ih godina prošlog stoljeća), Veljko Paškvalin u knjizi *Antički sepulkralni spomenici s područja Bosne i Hercegovine* (izdanje iz 2012. godine, rad nastao kao doktorska disertacija 1982.) te Boško Marijan u članku *Ploče rimskih urna na Grepcima kod Livna* (2000.) koriste naziv (rimske kamene) urne⁷⁶. Situacija postaje poprilično konfuzna jer najnovija literatura – Adnan Busuladžić i skupina autora Škegro et al. – uz naziv osteoteka koristi i naziv kamena urna.

1) Genealogija rimskih kamenih osteoteka

Gore navedene termine uvijek je, pa i danas, natkriljivao nadređeni (opisni) termin *kamena urna*. U smislu genealogije, kamene su urne (u užem smislu značenja) u svakom slučaju povezane s kamenim osteotekama. Četverokutne su kamene urne tektonski veoma bliske osteotekama, ali su manjih dimenzija i, obično, neukrašene što proizlazi iz njihove formalne razlike: kamene su urne ukapane u zemlju, dok su (ukrašene) osteoteke postavljane *sub divo*⁷⁷. Kamene su urne obično služile za smještaj samo jednog pokojnika, dok osteoteke, uglavnom,

⁷³ Ibid., str. 68.

⁷⁴ Ibid., str. 70.

⁷⁵ Škegro et al. 2008., str. 259.

⁷⁶ Zaninović 2007., str. 166.; Paškvalin 2012., str. 391.; Marijan 2000., str. 165.

⁷⁷ Njihov je položaj, eventualno, mogao biti i u monumentalnim grobnicama u koje je moguće ući. Srejović 1965., str. 75.

podrazumijevaju skupne ukope – iz ove funkcionalne razlike proizlaze i razlike u dimenzijama ovih dvaju oblika⁷⁸.

Kamene su urne rimske provenijencije. Mogu biti cilindričnog ili četverokutnog oblika; cilindrične imaju najčešće kalotaste poklopce te time fingiraju grobnu humku, a četverokutne poklopce u obliku krova na dvije ili četiri vode čime se fingira mauzolej ili kuća. U kamenim su urnama, uz osteološki materijal, često pronalazeni prilozi kao što je novac, igle, fibule, lucerne, keramičke i staklene posude što omogućava njihovo preciznije datiranje za razliku od osteoteka⁷⁹. Kamene se urne na nekropolama priobalnog dijela provincije Dalmacije i njenim velikim urbanim centrima počinju pojavljivati poprilično rano, već u 1. st. po. Kr., dok se u unutrašnjosti provincije pronalaze i dalje u 2. i 3. st. po. Kr. U provincijama Dalmaciji i Gornjoj Panoniji ove su urne dosta česte, s tim da je omjer između cilindričnih i četvrtastih urni poprilično na strani cilindričnih. Četvrtaste kamene urne izlaze iz upotrebe ranije negoli cilindrične što zasigurno objašnjava ovaj omjer, a kao jedan od mogućih razloga toj pojavi D. Srejšović navodi mogućnost da su one u praksi bile zamijenjene kamenim osteotekama koje se, po njemu, počinju pojavljivati od 2. st. po. Kr.,⁸⁰ dakle, kamene urne kronološki prethode osteotekama. A. Jovanović pak navodi da su upravo četvrtaste urne dosta česte u zapadnim provincijama Rimskog Carstva te na temelju toga zaključuje da one u provinciji Dalmaciji, barem u početku, „pripadaju“ upravo doseljenicima u ove krajeve⁸¹. Prilikom uspostavljanja genealoške veze između kamenih osteoteka i kamenih urni valjalo bi imati na umu na tektonsku i dekorativnu šarolikost kamenih osteoteka, na što upozorava D. Srejšović te navodi da bi upravo iz tog razloga svakom tipu osteoteke, u kontekstu njegove geneze, trebalo pristupiti zasebno⁸². Na koncu bi valjalo još jednom istaknuti da je ono što kamenoj urni daje obilježja *osteoteke* su njezin nadzemni karakter, dekoracija i natpis.

2) Tipologija rimskih kamenih osteoteka

Dragoslav Srejšović napravio je detaljnu i vrlo složenu tipologiju grobova i nekropola rimskih provincija koje su se nalazile na području bivše Jugoslavije te je tipološkom opisu priložio i popis lokaliteta s odgovarajućom literaturom koja objavljuje spomenike koje on nastoji kategorizirati. Već navedena podjela grobova na one kod kojih dolazi do izdvajanja

⁷⁸ Srejšović 1965., str. 74.

⁷⁹ Jovanović 1984., str. 87.

⁸⁰ Srejšović 1965., str. 78 – 79.

⁸¹ Jovanović 1984., str. 87.

⁸² Srejšović 1965., str. 75.

kostiju i one kod kojih to nije slučaj, nije se odnosila na same oblike. Prva Srejšovićeva podjela je ona na grobove ukopane u zemlju (koji mogu ili ne moraju imati nadgrobni spomenik) i na grobove kod kojih je nadgrobni spomenik ujedno i grob. U ove potonje spadaju osteoteke i monumentalne sepulkralne građevine, npr. grobne edikule, u koje se najčešće smješta recipijent s ostacima pokojnika⁸³. Iz ove primarne podjele D. Srejšović, pokušavajući uvesti reda i smisla među brojne sepulkralne oblike i forme, razvija podjelu na tri temeljna grobna oblika od kojih gotovo svaki ima vlastite podtipove. Radi se tako o nadzemnim grobovima-spomenicima, ukopanim grobovima s urnama te ukopanim grobovima bez urni. Prva grupa grobova, grupa nadzemnih grobova-spomenika, reći će D. Srejšović, predstavlja one grobove kojima su kao uzori poslužili „rimski“ oblici. Druga je grupa, grupa ukopanih grobovima s urnama, najzastupljenija, a razlog tomu D. Srejšović vidi u tradiciji pokapanja u urnama predrimskog vremena ovih prostora te u popularnosti ovih grobova kod italskih doseljenika. Uz ove razloge ističe i pristupačnost, ekonomičnost, ovoga oblika. Treća grupa grobova podrazumijeva ukapanje bez urni te je stoga idejno povezana s ritusom inhumacije zbog čega ju on, uzimajući u obzir parametre vremena i područja, pripisuje onima „manje romaniziranima“ koji žive u ruralnim područjima⁸⁴.

Kao što je već rečeno, kamene osteoteke pripadaju skupini nadzemnih grobova-spomenika, odnosno prvoj Srejšovićevoj grupi grobova. Ova vrsta sepulkralnog spomenika nije ograničena samo na provinciju Dalmaciju, već se ona, sa stanovitim razlikama u obliku, dimenzijama i dekoraciji, pronalazi i u određenim susjednim provincijama: Noriku, Gornjoj Panoniji i Makedoniji. U provincijama Meziji i Donjoj Panoniji, koje također graniče s provincijom Dalmacijom, ovi sepulkralni oblici nisu poznati⁸⁵. Srejšovićeva tipologija kamenih osteoteka sačinjava četiri osnovna tipa koji se razlikuju na temelju svojih oblika (bilo da su pravokutni ili kockasti), vrste poklopca, dekoracije te (ne)prisutnosti natpisnog polja:

1. *Sanduci za pepeo kockastog ili paraleloipednog oblika s ravnim ili dvoslivnim poklopcem. (...)*
2. *Paraleloipedni kameni sanduci za pepeo s dvoslivnim poklopcima. Natpisno polje nalazi se redovno na jednoj od dužih strana, a dekoracija je izvedena po jednoj utvrđenoj shemi.*

⁸³ Srejšović 1965., str. 73.

⁸⁴ Ibid., str. 74.

⁸⁵ Ibid., str. 74.

3. *Kameni sanduci za pepeo bez natpisnog polja i poklopca. Sve vidljive površine nose plastičan ukras.*

4. *Kameni sanduci – urne japodskog tipa.*⁸⁶

a) Sanduci za pepeo kockastog ili paralelopipednog oblika s ravnim ili dvoslivnim poklopcem

Osteoteke *kockastog ili paralelopipednog oblika s ravnim ili dvoslivnim poklopcem* pronalaze se na svim nabrojanim područjima zbog čega se i najviše međusobno razlikuju što je na koncu kod D. Srejovića rezultiralo četirima varijantama. Prvu varijantu ovoga tipa predstavljaju kvadratične osteoteke s ravnim poklopcima i profiliranim natpisnim poljem ili natpisom unutar *tabulae ansatae*. Ove su osteoteke idejno bliske grobnim titulima, a formalno četverokutnim urnama te se po D. Srejoviću pronalaze u priobalnoj Dalmaciji, posebno u okolici Salone. Ova se varijanta počinje pojavljivati već u prvom stoljeću te traje još najmanje u 2. st. po. Kr. što se zaključuje po sepulkrajnoj formuli *DM* koja se pojavljuje na ovim grobovima. D. Srejović na temelju epigrafskih obilježja pretpostavlja da su varijante osteoteka s motivom *tabulae ansatae* vjerojatno mlađi od onih s profiliranim natpisnim poljem⁸⁷. Druga varijanta osteoteka *kockastog ili paralelopipednog oblika s ravnim ili dvoslivnim poklopcem* karakteristična je za područje Like. Naime, ove osteoteke, fingirajući nadgrobnu građevinu, sadrže dekoraciju u obliku fasade *naiska*. Onomastički sadržaj ukazuje da ove osteoteke valja datirati u 2. st., a što se tiče dekoracije, izravne se analogije, koje dakle ukazuju na uzor s kojega je dekoracija preuzeta, pronalaze na stelama koje se pojavljuju u 1. st. na području sjeverne i središnje Dalmacije te na području Norika i Panonije⁸⁸. Treću varijantu osteoteka *kockastog ili paralelopipednog oblika s ravnim ili dvoslivnim poklopcem* „čine kameni sanduci za pepeo pokriveni dvoslivnim krovom čija jedna uža strana formira posebno polje za plastičnu dekoraciju“⁸⁹. U ovu varijantu spadaju osteoteke koje su predmet ovoga rada – dakle one s područja Livanjskog i Duvanjskog polja. Na koncu, četvrtu varijantu osteoteka *kockastog ili paralelopipednog oblika s ravnim ili dvoslivnim poklopcem* Srejovićeve tipologije predstavljaju pravokutne osteoteke kod kojih je glavna dekorativna ploha ona uzdužne stranice, a ne, kao što je slučaj kod prethodnih osteoteka, one kraće. Ovi se sanduci pronalaze isključivo u provinciji

⁸⁶ Ibid., str. 75.

⁸⁷ Ibid., str. 75.

⁸⁸ Ibid., str. 75.

⁸⁹ Ibid., str. 75.

Dalmaciji, a budući da se sarkofazi u ovoj provinciji pojavljuju 160 g. po. Kr.⁹⁰, ova godina D. Srejoviću služi kao *terminus post quem non*. D. Srejović ističe sličnost ovih osteoteka s dječjim sarkofazima koja ponekad može dovesti u zabludu što se uočava u najranijim radovima koji su se bavili rimskim osteotekama s područja Livanjskog i Duvanjskog polja. C. Patsch je često kamene osteoteke i njihove poklopce atribuirao kao dječje sarkofage ili kao poklopce dječjih sarkofaga⁹¹.

b) Paralelopipedni kameni sanduci za pepeo s dvoslivnim poklopcima kojima se natpisno polje nalazi na jednoj od dužih strana

Drugi tip kamenih osteoteka su one osteoteke u literaturi poznate kao ptujske pepelinice ili, novije, ptujski osuariji. Kao i osteoteke posljednje varijante prvog tipa, i ptujski su osuariji pravokutnog oblika s dekoriranom uzdužnom stranom tročlane kompozicije na kojoj se nalazi i natpisno polje. Dekorirane mogu biti i bočne strane. Dekoracija je figuralna te se na ikonografskom planu pronalaze najčešće reprezentacije pokojnika i eroti s girlandama dok se kao iznimke mogu pronaći i kantari s vinovom lozom, geniji ili prikazi junaka. Na poklopcima se također mogu nalaziti reprezentacije pokojnika, reprezentacije godišnjih doba, dupini ili, na primjer, košare s voćem⁹². Ptujski su osuariji, inače veoma bliski panonskim sarkofazima, pronalazeni isključivo u dijelu Norika oko Celja i Ptuja, te u Gronjoj Panoniji oko Siska⁹³. Po Đuriću, ptujski su osuariji kao uzor imali najvjerojatnije monumentalne grobne edikule s područja Norika i Panonije⁹⁴, a D. Srejović ih na temelju epigrafije datira između careva Trajana i Aleksandra Severa, dakle u 2. st. po. Kr. i početak 3. st. Za razliku od ostalih osteoteka, za ptujske se sa sigurnošću može reći da su predstavljale obiteljske grobnice.

c) Kamen i sanduci za pepeo bez natpisnog polja i poklopca kojima sve vidljive površine nose plastičan ukras

Treći Srejovićev tip kamenih osteoteka, kamene sanduke za pepeo bez natpisnog polja i poklopca te s plastičnim ukrasima na svim vidljivim površinama, tvore tri bogato dekorirana

⁹⁰ Ibid., str. 76.

⁹¹ Patsch 1897., str. 240.

⁹² Djurić 2001., str. 118. – 119.

⁹³ Ibid., str. 117.

⁹⁴ Primjer grobnih edikula koje krase tročlana kompozicija svojstvena ptujkim osuarijima i s kojima Djurić povlači analogiju su one s nekropole u Šempetru.

kamena sanduka (osteoteke) iz Šempetra u Noriku. Naime, ovi sanduci činili su sastavni dio grobnih edikula, a D. Srejoivić ih smiješta u 2. st. po. Kr⁹⁵.

d) Kameni sanduci – urne japodskog tipa

Posljednji Srejoivićev tip kamenih osteoteka su poznate japodske urne za koje je uvriježeno mišljenje da posjeduju najviši stupanj autohtonosti od svih sličnih sepulkralnih spomenika. Upravo je autohtonost japodskih urni u znanstvenoj literaturi dovela do dva oprečna stava vezana za njihovu provenijenciju, datiranje i kronologiju. Naime, sve japodske urne stilski i ikonografski obilježavaju karakteristični figuralni, geometrijski, biljni motivi⁹⁶ s izraženim elementima grčke arhajske umjetnosti te dvije vrste predstava koje se na njima mogu pronaći: predstave vezane za pogrebni kult i one vezane za zagrobni život⁹⁷. Međutim, gore nabrojani problemi isplivavaju zbog činjenice da se na određenim japodskim urnama pojavljuju latinski natpisi. Datacija tih urni, naravno, nije sporna, već problem nastaje po pitanju datiranja urni bez natpisa koje imaju srodna obilježja kao i one koje natpis sadržavaju. Prva skupina autora drži da ove urne valja datirati u 6. i 5. ili u 5. i 4. st. pr. Kr., temeljeći svoje mišljenje na jasnim obilježjima arhajske umjetnosti ovih urna, povezanosti s umjetnošću situla te određenim analogijama iz Novilare, Bologne i arhajskim lakonskim stelama. Druga skupina autora zastupa mišljenje da i jedne i druge urne pripadaju rimskom vremenu ukazujući na njihovo tektonsko i stilsko jedinstvo te svoje mišljenje temelje i na rimskim priložima jedne urne pronađene u Ribiću⁹⁸. A. Jovanović prihvaća mišljenje D. Srejoivića koji drži da su japodske urne nastale pod utjecajem arhajzizirajućeg stila u vremenu kasne Republike⁹⁹, dok D. Sergejevski, prenosi A. Jovanović, zastupa slično mišljenje ističući da su arhajski elementi ustvari samo recidiv prošloga¹⁰⁰. Danijel Džino, u radu *Reclaiming the past in the valley of Una: Re-use of Iapodian urns in Roman Times* iz 2017. godine, donosi veoma zanimljivo čitanje japodskih spomenika. On se, naime, nalazi u onoj skupini autora koja drži da anepigrafske japodske urne treba datirati u željezno doba te iznosi ideju da su neke od njih ponovno korištene u rimskom vremenu¹⁰¹.

⁹⁵ Srejoivić 1965., str. 77.

⁹⁶ Uz ove su motive prisutni i arhitektonski motivi koji se uklapaju u širu grčko – rimsko umjetnost.

⁹⁷ Jovanović 1984., str. 76.

⁹⁸ Ibid., str. 75.

⁹⁹ Srejoivić 1965., str. 77.; Jovanović 1984., str. 77.

¹⁰⁰ Jovanović 1984., str. 75

¹⁰¹ Džino 2017., str. 113.

3) Rimske osteoteke s područja provincije Dalmacije

Za razliku od Srejovićeve tipologije osteoteka koja obuhvaća sve rimske provincije koje su se nalazile na području bivše Jugoslavije, Jovanović u svojoj knjizi iz 1984. godine, *Rimske nekropole na teritoriji Jugoslavije*, donosi pregledniji uvid u tipove osteoteka na području provincije Dalmacije. Iz Srejovićeve nastojanja da obuhvati i sistematizira spomenike velikog i donekle raznorodnog područja, njegova je tipologija na koncu ispala poprilično složena, ali istovremeno ne pruža dostatne informacije. Isto tako, u Srejovićevoj se tipologiji događa da su u istu (pod)skupinu uvrštene osteoteke koje očituju različit ikonografski program, ali su smještene zajedno na temelju nekih drugih zajedničkih karakteristika, bilo da odabiru dužu ili užu stranicu kao plohu dekoracije. Međutim, usprkos njezinoj složenosti i činjenici da ovaj rad obuhvaća veoma ograničeno područje, ona je uvrštena u rad jer uvelike doprinosi boljem sagledavanju šire slike, ukazuje na to da se ovaj tip sepulkralnog spomenika prostire i u provincijama koje graniče s provincijom Dalmacijom te da tipovi osteoteka koje su predmet ovoga rada sadrže, barem minimalne, analoške elemente s ostalim osteotekama. Drugim riječima, Srejovićevu tipologiju nije bilo moguće zaobići. Jovanovićeva tipologija, kao što je već rečeno, obuhvaća samo osteoteke iz provincije Dalmacije u skladu s čim je ona, koliko god paradoksalno zvučalo, ujedno i jednostavnija i detaljnija u prikazivanju njihovih obilježja.

Naime, Jovanović na temelju ikonografskog programa i položaja natpisnog polja izdvaja devet tipova kamenih osteoteka koje se pojavljuju na području antičke Dalmacije. Radi se o sljedećim:

1. *sanduci sa titulusom na prednjoj strani*
2. *sanduci sa natpisom na epistilnoj gredi*
3. *sanduci sa natpisom u tabula ansati*
4. *sanduci sa naiskom na prednjoj strani*
5. *sanduci sa uokvirenim natpisnim poljem i zabatom na prednjoj strani*
6. *sanduci sa predstavom pokojnika na prednjoj strani ili zabatu poklopca*
7. *sanduci kod kojih je natpisno polje uokvireno floralnim elementom*
8. *japodske urne*
9. *neukrašeni sanduci*¹⁰².

¹⁰² Jovanović 1984., str. 88.

Jovanovićeve osteoteke s titulom na prednjoj strani (1) mogu se poistovjetiti sa Srejovićevim prvim tipom osteoteka *kockastog ili paralelopipednog oblika s ravnim ili dvoslivnim poklopcem*, odnosno njegovoj prvoj varijanti kvadratičnih osteoteke s ravnim poklopcima i profiliranim natpisnim poljem ili natpisom unutar *tabulae ansatae*. Jovanovićeve osteoteke s tabulom ansatom (3) jednake su istom Srejovićevom tipu, odnosno istoj varijanti. Osteoteke s naiskom (4) istovjetne su Srejovićevom tipu osteoteka *kockastog ili paralelopipednog oblika s ravnim ili dvoslivnim poklopcem*, odnosno njegovoj drugoj varijanti. Japodske urne D. Srejović je opisao kao četvrti tip. Osteoteke s uokvirenim natpisnim poljem i zabatom na prednjoj strani (5) idejno su veoma bliske onima koje na istoj stranici reprezentiraju naisk te se područje njihova rasprostiranja gotovo u potpunosti poklapa, s izuzetkom nekoliko nalaza osteoteka s naiskom na kulturno srodnom području rijeke Une. Glavna je razlika među njima ta što osteoteke s natpisnim poljem i zabatom nemaju stupove koji flankiraju natpisno polje. Ove se osteoteke na temelju onomastičkog materijala datiraju u 2. – 3. st. po. Kr., a izravne analogije pronalaze u stelama iz 1. – 3. st. pronađenim u većim priobalnim gradovima kojima je konceptualna shema identična ovim ličkim osteotekama – natpisno polje iznad kojega se nalazi zabat¹⁰³. Grupi neukrašenih sanduka za pepeo (9) pripadaju samo dva nalaza, sanduk iz Golubića te Kovačevića na Glamočkom polju. Zbog nedostatka bilo kakve dekoracije vrlo ih je teško datirati te ostavljaju nedoumicu jesu li bili smješteni *sub divo* ili su bili ukapani u grobnu jamu¹⁰⁴. Osteoteke s predstavnom pokojnika na prednjoj strani ili zabatu poklopca (6), s natpisom na arhitravnoj gredi (2) te one s natpisnim poljem uokvirenim florealnim elementom (7) pronalazene su na području koje obuhvaća ovaj rad.

6. Rimske osteoteke s područja Livanjskog i Duvanjskog polja

Na području Livanjskog i Duvanjskog polja u razdoblju Rimskog carstva utvrđen je određeni funerarno-sepulkralni specifikum. Naime, već je odavno uočeno da prevladavajući tip ukopa u razdoblju od 1. do 3. st. po. Kr. na ovom području predstavljaju upravo kamene osteoteke. Međutim, taj funerarno-sepulkralni specifikum ovog područja ne temelji se isključivo na prevladavajućoj zastupljenosti i začudnoj popularnosti kamenih osteoteka kod indigenog stanovništva koje imaju primat nad ostalim poznatim i čestim sepulkralnim spomenicima – kao što su nadgrobne stele, cipusi ili sarkofazi¹⁰⁵ – već se očituje također i na

¹⁰³ Ibid., str. 92.

¹⁰⁴ Ibid., str. 97.

¹⁰⁵ Paškvalin 1983., str. 167

planu njihove tektonike i dekoracije koje pružaju vrijedne informacije o uključenosti indigenog stanovništva u globalne tokove rimskoga svijeta. Isto tako, držimo da nam one govore o procesu *pregovaranja* i konstrukciji vlastitih identiteta u novom poretku unutar kojega se indigeno stanovništvo našlo nakon burnih godina na početku novoga tisućljeća te o onim autohtonim elementima važnim za epihorsku duhovnu kulturu od koje nisu željeli odustati.

Na području Livna i Tomislavgrada pronalazi se sveukupno pet tipova rimskih kamenih osteoteka. To su:

1. Osteoteke s arhitektonskim elementima te natpisom na arhitravnoj gredi
2. Osteoteke s titulom na prednjoj strani
3. Osteoteke s natpisom uokvirenim florealnim ornamentom
4. Osteoteke s predstavom pokojnika na prednjoj strani ili u zabatu poklopca
5. Kompozitne osteoteke

Od navedenih se tipova za njih tri rezolutno može tvrditi da su potvrđeni isključivo na ovom području te da se uvelike razlikuju od ostalih osteoteka pronalazjenih u provinciji Dalmaciji. Tip osteoteke s arhitektonskim elementima te natpisom na arhitravnoj gredi (1) prvi je od dva specifična tipa koji se pronalazi na ovom području, a ono što ga izdvaja od ostalih kamenih osteoteka je njegova kompozicijska shema te svojstvena dekoracija. Kompozitne osteoteke (5) čine drugi specifičan tip osteoteke ovoga područja, koji je u literaturi poznat tek odnedavno, a ono što ga čini uistinu jedinstvenim je njegova tektonika. Točnije rečeno formu ovih osteoteka čine šest samostalnih dijelova: postolje, ploče koje tvore sanduk i poklopac koji naliježu jedan u drugoga i tako tvore osteoteku. Valjalo bi naglasiti da tip kompozitne osteoteke, u odnosu na već postojeće tipologije D. Srejića i A. Jovanovića, predstavlja novi tip osteoteke. Nadalje, osteoteke s natpisom uokvirenim florealnim ornamentom (3) također su potvrđene samo na ovom području, međutim one se za razliku od dvaju prije spomenutih tipova lakše uklapaju u uobičajene dekorativne i tektonske obrasce rimskih kamenih osteoteka budući da se kod njih radi tek o jednom dekorativnom otklonu od skupine osteoteka s titulom na prednjoj strani. Upravo iz tog razloga, iz činjenice da ovaj oblik ne pokazuje dovoljno „autohtonosti“, autori ovome obliku ne pridaju toliko značaja. Tipovi osteoteka koji su potvrđeni i u krajevima izvan ovoga su osteoteke s titulom na prednjoj strani (2) te osteoteke s predstavom pokojnika na prednjoj strani ili u zabatu poklopca (4). Isto tako, na susjednom području, točnije Glamočkom polju, pronađene su još dvije šire rasprostranjene skupine osteoteka, a riječ je o osteotekama s tabulom ansatom na prednjoj strani te neukrašenim

osteotekama¹⁰⁶. Ti su nalazi također uvršteni u katalog jer su nađeni na kulturološki srodnom i susjednom području te zbog toga što nam pružaju cjelovitiji uvid u pojavu tipova osteoteka u cjelini, što sanduka što poklopaca, koji se pojavljuju na području Livna i Tomislavgrada.

1) Povijest istraživanja

Već su arheolozi koji su prvi počeli prikupljati arheološke spomenike jugozapadne Bosne – C. Patsch i D. Sergejevski u prvoj polovici 20. st. – i objavljivati kataloške radove zahvaljući kojima je danas moguće napraviti detaljnu analizu, uočili da se na ovom području pronalaze osteoteke svojstvenih dekorativnih obilježja. Međutim, dvojica autora, isključivo objavljuju pojedinačne nalaze i tek naznačuju širu sliku¹⁰⁷. Naime, obojica opisuju pojedinačne spomenike, provode njihovu ikonografsku, epigrafsku i onomastičku analizu te ne nastoje izvoditi šire zaključke, povlačiti analogije, određivati njihovu genezu i tome slično.

Prvi katalog koji je nastojao obuhvatiti sve dotad pojedinačno objavljivane nalaze rimskih osteoteka s područja jugozapadne Bosne je onaj Veljka Paškvalina iz 1983. godine. Ovaj rad ima veliku vrijednost zbog toga što predstavlja jedini u cijelosti izrađeni katalog u kojemu se pojedinačno opisuje svaki nalaz, u kojemu se svakoj kataloškoj jedinici prilaže slika, te koji je popraćen veoma detaljnom ikonografskom analizom u kojoj se pojedinačno opisuje svaki motiv prisutan na osteotekama. Isto tako, njegov rad detaljno prikazuje analogije i uzore ovih osteoteka te donosi dataciju svakog nalaza. Međutim, u svoj katalog ne uvrštava izvjestan broj nalaza koje su prethodno objavili C. Patsch i D. Sergejevski.

Prvenstveno je riječ o ulomku osteoteke s arhitektonskim motivima, odnosno motivom arkada pod kat. br. 2 te onima pod kat. br. 4 do 6 za koje C. Patsch, na temelju analogije s paradigmatikom nedovršenom osteotekom pod kat. br. 1, zaključuje i izričito navodi da one pripadaju bočnim stranicama sanduka osteoteke¹⁰⁸. Isto tako, V. Paškvalin izostavlja i fragmentirane nalaze prednjih strana istog tipa osteoteke s motivom *porta inferi* koje se u našem katalogu nalaze pod brojevima od 7 do 11 te 20. Ove nalaze, izuzev onoga pod brojem 20, ne spominje ni Ante Škegro u članku *Rimski spomenici iz Bosne i Hercegovine*, govoreći o delmatskim sepulkralnim spomenicima s motivom *porta inferi*¹⁰⁹. Isto tako, V. Paškvalin

¹⁰⁶ Jovanović 1984, str. 88 – 97.

¹⁰⁷ Barem što se tiče područja jugozapadne Bosne, budući da je poznato da se D. Sergejevski vrlo detaljno posvetio japodskim urnama.

¹⁰⁸ Patsch 1904, str. 355.

¹⁰⁹ Škegro 2003, str. 140.

izostavlja i nalaz poklopca pod brojem 82, koji ima sve karakteristične odlike poklopaca s delmatskog područja, koji bi po A. Jovanoviću pripadali poklopcima osteoteka s arhitektonskim elementima – od profiliranih kasetona na njegovim bočnim stranama, ukrasnih dentikula, profiliranog zabata do natpisa na arhitravnoj gredi. Paškvalin u svoj katalog nije uvrstio ni nalaze pod kat. br. 31, 97, 107, 111, 132 te 142 koje je prethodno objavio D. Sergejevski. Sveukupno, riječ je o 25 nalaza objavljenih do 1983. g koji se nisu našli u njegovu katalogu. Ti su nalazi uvršteni sada, a za svaki od njih za koji bi se moglo posumnjati da ne predstavlja fragment poklopaca ili sanduka osteoteke, u njegovu je opisu to i naznačeno.

Od 1983. do 1999. godine u Franjevački muzej i galeriju Gorica Livno pristigla je nekolicina slučajnih nalaza osteoteka (pod kat. br. 14 te 127), dok ih je većina pronađena na istraživanjima na Groblju sv. Ive u Livnu početkom 90-ih (kat. br. 13, 15, 65, 66, 80, 87). Ti su nalazi objavljeni u knjizi *Arheološka zbirka Franjevačkog muzeja u Livnu*.¹¹⁰ Od 2001. do 2006. godine ovaj muzej, uz prekid od jedne godine, provodi sustavna istraživanja na lokalitetu Podvornice u Lištanima¹¹¹. Na ovim je istraživanjima pronađen znatan broj ulomaka osteoteka, točnije njih 38, koje čine nešto više od četvrtine našeg kataloga (kat. br. 3, 17, 18, 19, 21, 30, 32 – 43, 47 – 50, 53, 58, 59, 98, 103, 114, 117 – 122, 128, 135, 138 – 141). Ovo pokazuje da se nastavkom sustavnih arheoloških istraživanja na ovom te na ostalim rimskodobnim lokalitetima na livanjskom i tomislavgradskom području može očekivati još nalaza koji će doprinijeti novim spoznajama o ovom sepulkralnom obliku. Što se tiče nalaza osteoteka s područja Tomislavgrada, od Paškvalinova kataloga iz 1983. do danas nije objavljen niti jedan novi nalaz.

¹¹⁰ Petrinec et al., 1999, str. 64. – 66.

¹¹¹ Škegro et al. 2008, str. 259.

7. Katalog

1.

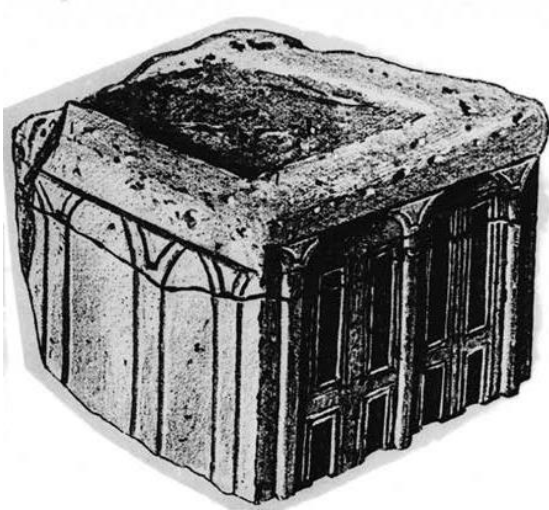

Nalazište: Tomislavgrad.

Smještaj: Nepoznato.

Dimenzije: Visina 46 cm, širina 50 cm, dubina 61 cm.

Materijal: Vapnenac

Opis: Nedovršena osteoteka s arhitektonskim elementima. Na pročelnoj se strani nalaze dva motiva vrata omeđena polustupovima s kapitelima koji tvore polulukove. Vrata imaju karakteristične profilirane pravokutnike, odnosno kasetone. Izuzev plitkog udubljenja na vrhu osteoteke koje je trebalo poslužiti za smještaj osteološkog materijala ili recipijenta, njezina se nedovršenost ogleda i na njezinim bočnim stranicama od kojih je samo jedna ukrašena. Na temelju analogija s drugim ulomcima osteoteka iz Tomislavgrada može se zaključiti da je bočna stranica trebala imati reljefno dekorirane arakade. Donji dio osteoteke nije sačuvan.

Datacija: 1. – 2. st.

Objavljeno: Paškvalin 2012, kat. jedinica 1, str. 391; Patsch 1897, 241-242, Sl. 19; Isti 1899, 233-234, Fig. 53, Nr. 21.

2.

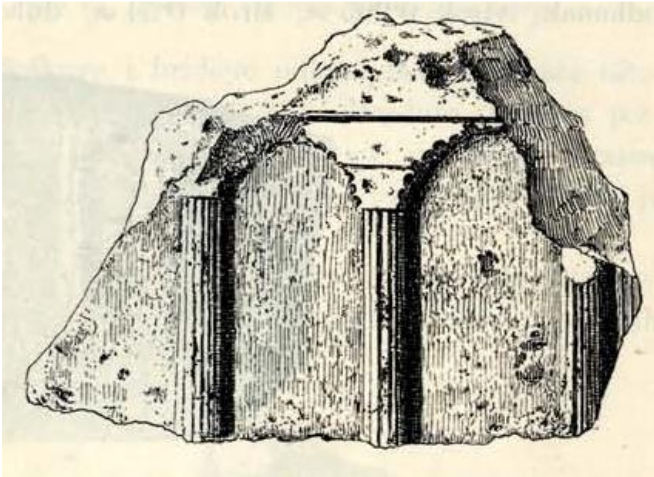

Nalazište: Borčani (Tomislavgrad)

Smještaj: Nepoznato.

Dimenzije: Visina 32 cm, širina 11,5 cm, debljina 11 cm.

Materijal: Nepoznato.

Opis: Gornji dio bočne stranice osteoteke s arhitektonskim elementima arkada na kaneliranim stupovima. Na ulomku vidljiv i mali dio motiva *porta inferi* s pročelne strane sanduka.

Datacija: 1. – 2. st.

Objavljeno: Patsch 1904, kat. jed. 9, str. 355., sl. 85.

3.



Nalazište: Podvornice (Lištani)

Smještaj: Franjevački muzej i galerija Gorica Livno

Dimenzije: Visina 25 cm, širina 35 cm, debljina 11 cm.

Materijal: Vapnenac.

Opis: Ulomak najvjerojatnije bočne strane osteoteke s elementima arhitekture. Na temelju analogija može se zaključiti da se radi najvjerojatnije o bočnoj strani osteoteke koja ima reljefno dekorirane tordirane polustupove koji tvore arkade. Na ovom se ulomku uočava i bočna stranica osteoteke.

Datacija: 1. – 2. st.

Objavljeno: Škegro et al. 2008, kat. jed. 38, str. 379., sl. 39.

4.

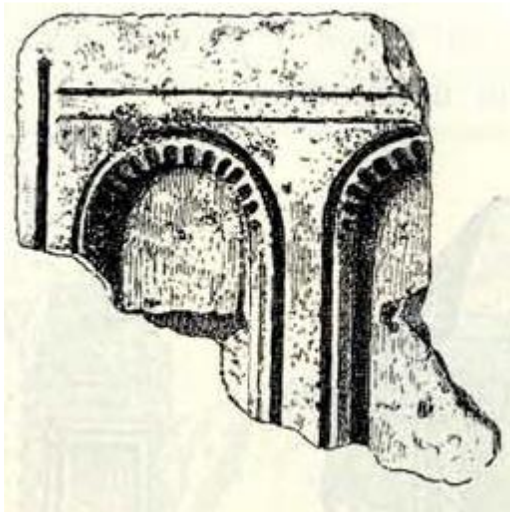

Nalazište: Borčani (Tomislavgrad)

Smještaj: Nepoznato.

Dimenzije: Visina 31 cm, širina 26 cm, debljina 11 cm

Materijal: Nepoznato.

Opis: Gornji dio bočne stranice osteoteke s arhitektonskim elementom arkada.

Datacija: 1. – 2. st.

Objavljeno: Patsch 1904, kat. jed. 10, str. 356., sl. 86.

5.

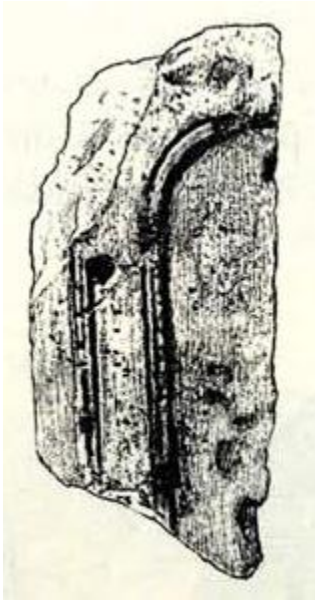

Nalazište: Borčani (Tomislavgrad)

Smještaj: Nepoznato.

Dimenzije: Visina 33 cm, širina 17 cm, debljina 9,5 cm.

Materijal: Nepoznato.

Opis: Gornji dio bočne stranice osteoteke s arhitektonskim elementom arkada.

Datacija: 1. – 2. st.

Objavljeno: Patsch 1904, kat. jed. 11, str. 356., sl. 87.

6.

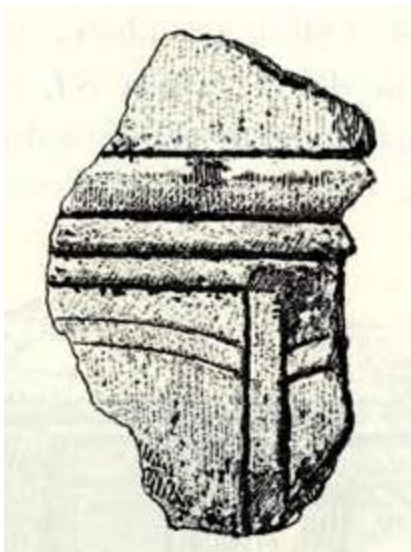

Nalazište: Borčani (Tomislavgrad)

Smještaj: Nepoznato.

Dimenzije: Visina 20 cm, širina 14 cm, debljina 8,5 cm.

Materijal: Nepoznato.

Opis: Gornji dio bočne stranice osteoteke s arhitektonskim elementom arkada. Za razliku od ostalih nalaza s motivom arkada, izvedba na ovom nalazu je najjednostavnija te je motiv izrađen tehnikom urezivanja, a ne u reljefu kao na ostalim ulomcima. Prikaz arkada je stiliziran.

Datacija: 1. – 2. st.

Objavljeno: Patsch 1904, kat. jed. 12, str. 356., sl. 88.

7.

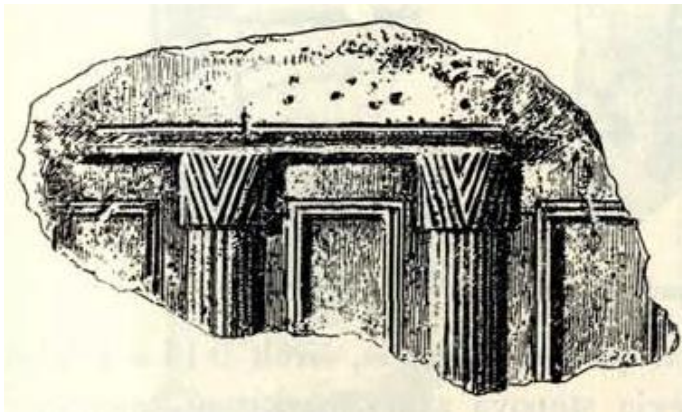

Nalazište: Borčani (Tomislavgrad)

Smještaj: Nepoznato.

Dimenzije: visina 24 cm, širina 45 cm, debljina 11,5 cm.

Materijal: Nepoznato.

Opis: Gornji dio pročelne stranice osteoteke s arhitektonskim motivom *porta inferi*. Na ulomku se nalaze motivi dvaju kaneliranih polustupova s, također kaneliranim, kapitelima između kojih se nalaze profilirani pravokutni kasetoni.

Datacija: 1. – 2. st.

Objavljeno: Patsch 1904, kat. jed. 4, str. 355, sl. 81.

8.



Nalazište: Borčani (Tomislavgrad)

Smještaj: Nepoznato.

Dimenzije: Visina 28 cm, širina 20 cm, debljina 12 cm.

Materijal: Nepoznato.

Opis: Ulomak pročelne stranice osteoteke s arhitektonskim motivom *porta inferi*. Na ulomku se nalazi kanelirani polustup s djelomično sačuvanim, također kaneliranim, kapitelom. Polustupu se s lijeve i desne strane nalaze profilirani pravokutni kasetoni.

Datacija: 1. – 2. st.

Objavljeno: Patsch 1904, kat. jed. 5, str. 355, sl. 82.

9.



Nalazište: Borčani (Tomislavgrad)

Smještaj: Nepoznato.

Dimenzije: Visina 31,5 cm, širina 14,5 cm, debljina 12 cm.

Materijal: Nepoznato.

Opis: Ulomak pročelne stranice osteoteke s arhitektonskim motivom *porta inferi*. Na ulomku se nalazi jedan tordirani polustup s kaneliranim kapitelom. Stupu se s njegove lijeve strane nalazi jedan profilirani kaseton.

Datacija: 1. – 2. st.

Objavljeno: : Patsch 1904, kat. jed. 6, str. 355, sl. 83.

10.

Nalazište: Borčani (Tomislavgrad)

Smještaj: Nepoznato.

Dimenzije: Visina 19,5 cm, širina 23 cm, debljina 12 cm

Materijal: Nepoznato.

Opis: Ulomak pročelne stranice osteoteke s arhitektonskim motivom *porta inferi*. Na ulomku vidljiva dva ostatka tordirnih stupova.

Datacija: 1. – 2. st.

Objavljeno: Patsch 1904, kat. jed. 7, str. 355.

11.

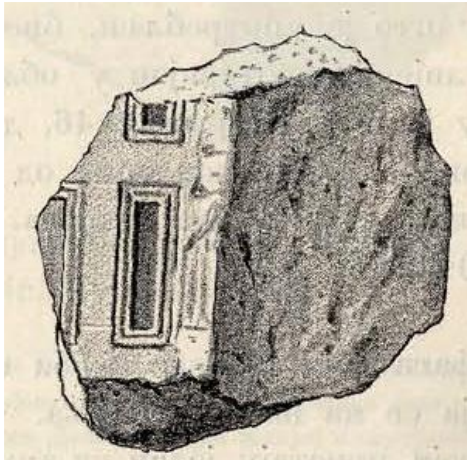

Nalazište: Tomislavgrad

Smještaj: Nepoznato.

Dimenzije: Visina 37 cm, širina 19 cm, debljina 53 cm.

Materijal: Nepoznato.

Opis: Ulomak pročelne stranice sanduka osteoteke s arhitektonskim motivom *porta inferi*. Na ulomku su vidljiva tri udubljena profilirana kasetona od kojih je jedan u cijelosti sačuvan. Uočava se i ostatak kaneliranog polustupa.

Datacija: 1. – 2. st.

Objavljeno: Patsch 1897, kat. jed. 22, str. 242, sl. 20.

12.

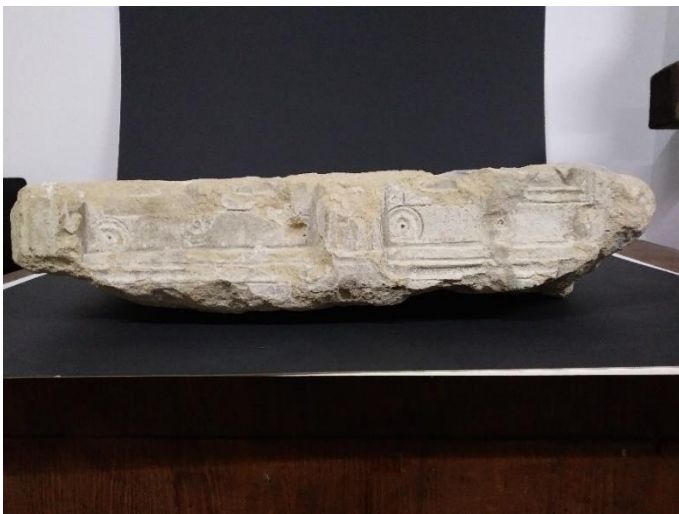

Nalazište: Nepoznato.

Smještaj: Franjevački muzej i galerija Gorica Livno.

Dimenzije: Nepoznato.

Materijal: Nepoznato.

Opis: Donji dio sanduka osteoteke s elementima arhitekture. Na ulomku su vidljivi ostatci dvaju arhitektonskih motiva *porta inferi* s profiliranim kasetonima između kojih se nalazi kanelirani polustup s bazom. Na površini ispod kasetona nalaze se motivi polukružnica. Ostatci kaneliranih polustupova nalaze se na rubovima pročelne stranice.

Datacija: 1. – 2. st.

Objavljeno: Neobjavljeno.

13.



Nalazište: Livno (Groblje svetog Ive)

Smještaj: Franjevački muzej i galerija Gorica Livno

Dimenzije: 23 x 48 cm, debljina 6 cm.

Materijal: Vapnenac.

Opis: Donji dio osteoteke s arhitektonskim elementima. Na ulomku se uočavaju kanelirani pilastri s bazama koji flankiraju središnji prikaz. Između pilastara nalaze se pravokutni profilirani kasetoni, koji tvore arhitektonski motiv *porta inferi*, ispod kojih se nalazi stepenasti završetak.

Datacija: 1. – 2. st.

Objavljeno: Petrinec et al. 1999, kat. jed. 130, str. 65 – 66, inv. br. 74.; Škegro 1997, 83-86., sl. 5.

14.

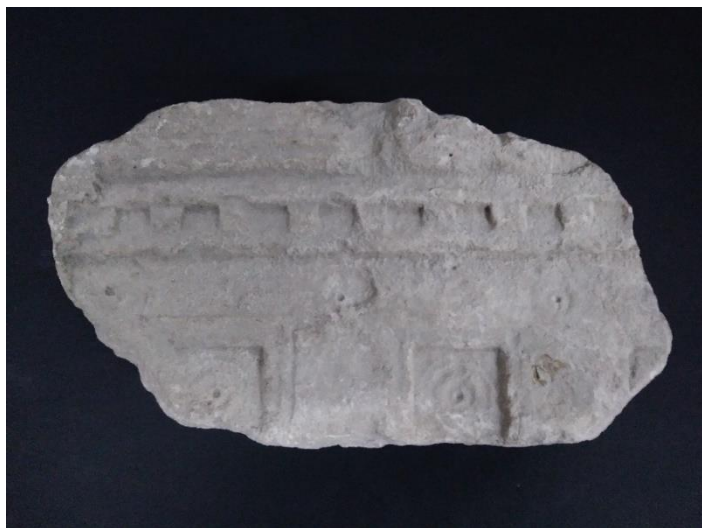

Nalazište: Nepoznato (Livno i okolica)

Smještaj: Franjevački muzej i galerija Gorica Livno.

Dimenzije: Širina 29,5 cm, visina 15 cm.

Materijal: Vapnenac.

Opis: Gornji dio osteoteke s elementima arhitekture. Na ulomku su vidljivi ostaci arhitektonskog motiva *porta inferi*, uočavaju se ostatci pravokutnih profiliranih kasetona. Iznad motiva *porta inferi* nalazi se motiv ukrasnih dentikula. Unutar profiliranih kasetona te na površini pored njih nalaze se motivi koncentričnih kružnica.

Datacija: 1. – 2. st.

Objavljeno: Neobjavljeno. Inv. br.: FMGG-Kamen-336.

15.



Nalazište: Livno (Groblje svetog Ive)

Smještaj: Franjevački muzej i galerija Gorica Livno

Dimenzije: 21 x 54 cm, debljina 23 cm.

Materijal: Vapnenac.

Opis: Ulomak osteoteke s arhitektonskim elementima. Između dvaju tordiranih polustupova s kapitelima koji su tvorili arkadu nalazi se motiv porta inferi s četirima profiliranim kasetonima. Iznad desnog tordiranog polustupa nalazi se biljni motiv bršljanova lista.

Datacija: 1. – 2. st.

Objavljeno: Petrinec et al. 1999, kat. jed. 131, str. 66., inv. br. 75..

16.



Nalazište: Tomislavgrad

Smještaj: Zemaljski muzej u Sarajevu.

Dimenzije: Visina 53 cm, širina 21 cm, dubina 21 cm.

Materijal: Vapnenac.

Opis: Desni dio pročelne stranice osteoteke s arhitektonskim elementima. Uočava se motiv *porta inferi*, s dvostruko profiliranim kasetonima, koji je s jedne strane omeđen kaneliranim pilastrom. Pilastar sadržava također kanelirani kapitel te bazu, a od ostalih se arhitektonskih elemenata pronalaze i ukrasni dentikuli te arhitrav. Ispod motiva *porta inferi* uočavaju se ostatci nalik stubištu. Na ulomku osteoteke pojavljuju se i geometrijski motivi smješteni unutar vrata, a radi se o trima koncentričnim kružnicama smještenim između profiliranih kasetona i kaneliranog pilastra.

Datacija: 1. – 2. st.

Objavljeno: Paškvalin 2012, kat. jedinica 2, str. 391

17.



Nalazište: Podvornice (Lištani)

Smještaj: Franjevački muzej i galerija Gorica Livno

Dimenzije: Visina 40 cm, širina 44 cm, debljina 60 cm.

Visina 16,5 cm, širina 22 cm, debljina 5,5 cm.

Materijal: Vapnenac.

Opis: Tri ulomka iste osteoteke s arhitektonskim elementima. Na pročelnoj strani osteoteke nalazi se motiv *porta inferi*, dok se s njegove lijeve i desne strane nalaze plitke ante s geometrijskim motivima polukružnih traka koje se spajaju na dnu. Kasetoni na pročelnoj strani sanduka uokvireni su urezanim linijama. Na fotografiji se uočava da desni kaseton motiva *porta inferi* sadržava ostatke crvene boje.

Datacija: 1. – 2. st.

Objavljeno: Škegro et al. 2008, kat. jed. 24a, str. 275., sl. 25.

18.

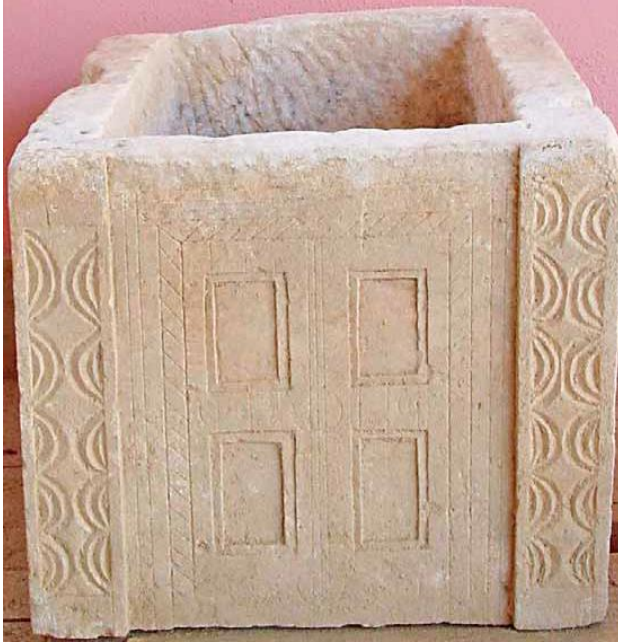

Nalazište: Podvornice (Lištani)

Smještaj: Franjevački muzej i galerija Gorica Livno

Dimenzije: a) Visina 12 cm, širina 20 cm, debljina 40 cm.

b) Visina 16,5 cm, širina 59 cm, debljina 71 cm.

Materijal: Vapnenac.

Opis: Osteoteka s arhitektonskim elementima. Riječ je o kvadratičnoj monolitnoj osteoteci s arhitektonskim motivima. Na pročelnoj stranici sanduka nalazi se motiv *porta inferi*, dok se s njegovih bočnih strana nalaze plitke ante s geometrijskim motivima polukružnih traka. Između profiliranih kasetona motiva *porta inferi* nalaze se kružnice

urezane šestarom, dok su sami kasetoni uokvireni paralelnim linijama. Poklopac ovog sanduka je dvoslivan s akroterijima koje su krasile palmete. Gornji rubovi profiliranog zabatnog polja ukrašeni su arhitektonskim motivom ukrasnih dentikula, a u središtu se zabatnog polja nalazi peterolatična rozeta u kružnici. Ispod zabata nalazi se arhitravna greda koja ne sadržava natpise. Unutar osteoteke pronađen je osteološki materijal bez ikakvih priloga. Osteoteka je pronađena u kružnoj jami rimskodobnog podrijetla. U trenutku kada je pronađena poklopac je bio okrenut naopaka što sugerira da je osteoteka naknadno bila otvarana.

Datacija: 1. – 2. st.

Objavljeno: Škegro et al. 2008, kat. jed. 23, str. 274. – 276., sl. 24.

19.



Nalazište: Podvornice (Lištani)

Smještaj: Franjevački muzej i galerija Gorica Livno

Dimenzije: Visina 22 m, širina 38 cm, debljina 9 cm.

Materijal: Vapnenac.

Opis: Gornji dio najvjerojatnije pročelne strane osteoteke s arhitektonskim elementima.

Pravokutni kasetoni, koji tvore arhitektonski motiv *porta inferi*, su profilirani.

Datacija: 1. – 2. st.

Objavljeno: Škegro et al. 2008, kat. jed. 25, str. 276, sl. 26.

20.

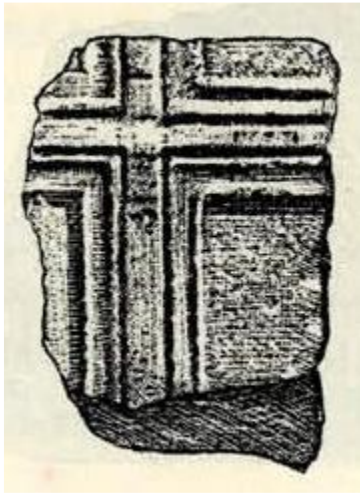

Nalazište: Borčani (Tomislavgrad)

Smještaj: Nepoznato.

Dimenzije: Visina 19 cm, širina 11,5 cm, debljina 11 cm

Materijal: Nepoznato.

Opis: Ulomak pročelne stranice osteoteke s arhitektonskim elementima. Na ulomku vidljiva četiri profilirana kasetona koji tvore arhitektonski motiv *porta inferi*.

Datacija: 1. – 2. st.

Objavljeno: Patsch 1904, kat. jed. 8, str. 355., sl. 84.

21.



Nalazište: Podvornice (Lištani)

Smještaj: Franjevački muzej i galerija Gorica Livno

Dimenzije: Visina 14 cm, širina 17,5 cm, debljina 5 cm.

Materijal: Vapnenac.

Opis: Lijevi dio najvjerojatnije pročelne strane osteoteke s arhitektonskim elementima.
Pravokutni kasetoni, koji tvore motiv *porta inferi*, su profilirani.

Datacija: 1. – 2. st.

Objavljeno: Škegro et al. 2008, kat. jed. 26, str. 276., sl. 27.

22.

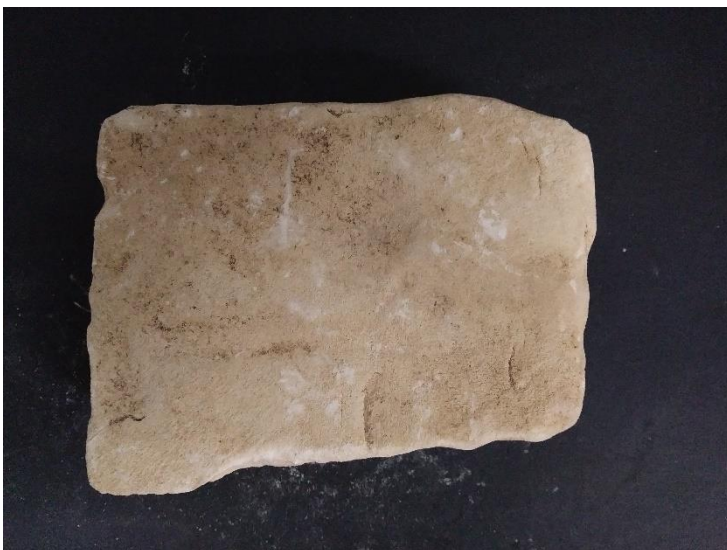

Nalazište: Suhača, Štitić (Livno)

Smještaj: Franjevački muzej i galerija Gorica Livno.

Dimenzije: Visina 10,9 cm, širina 14,5 cm, debljina 4 cm.

Materijal: Nepoznato.

Opis: Oštećen i izlizan ulomak osteoteke s arhitektonskim elementima. Uočava se arhitektonski motiv *porta inferi*. Na stražnjoj se strani uočavaju tragovi klesarske zubače.

Datacija: 1. – 2. st.

Objavljeno: Neobjavljeno. Inv. br.: FMGG-7237

23.



Nalazište: Suhača (Livno)

Smještaj: Franjevački muzej i galerija Gorica Livno.

Dimenzije: Visina 18 cm, širina 13,4 cm, debljina 6 cm.

Materijal: Nepoznato.

Opis: Ulomak sanduka osteoteke s ostatkom tordiranog okvira. Moguće je da je ovakva bordura uokviravala kompoziciju motiva *porta inferi*.

Datacija: 1. – 2. st.

Objavljeno: Neobjavljeno. Inv. br.: FMGG-7256.

24.



Nalazište: Suhača, Štitić (Livno)

Smještaj: Franjevački muzej i galerija Gorica Livno.

Dimenzije: Visina 15,7 cm, širina 12,6 cm, debljina 4,5 cm.

Materijal: Nepoznato.

Opis: Ulomak sanduka osteoteke s arhitektonskim elementima. Ulomak je poprilično oštećen te je prednja površina izlizana, međutim razaznaju se ostatci motiva *porta inferi* te ostatak tordirane bordure.

Datacija: 1. – 2. st.

Objavljeno: Neobjavljeno. Inv. br.: FMGG-7260

25.

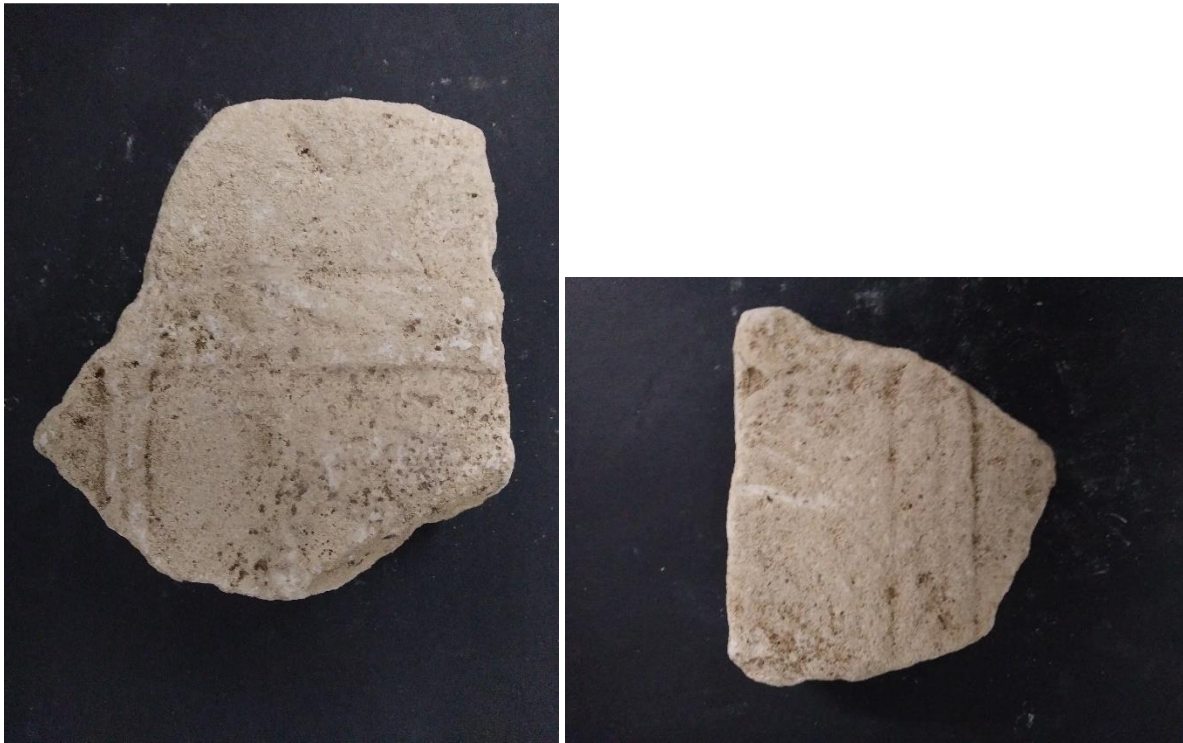

Nalazište: Suhača, Štitić (Livno)

Smještaj: Franjevački muzej i galerija Gorica Livno.

Dimenzije: Visina 21,5 cm, širina 15 cm, debljina 3,4 cm.

Materijal: Vapnenac

Opis: Dva ulomka iste osteoteke s motivom dvostrukih i tordiranih traka. Moguće je da je ovakva bordura uokviravala kompoziciju motiva *porta inferi*.

Datacija: 1. – 2. st.

Objavljeno: Neobjavljeno. Inv. br.: FMGG-7234

26.

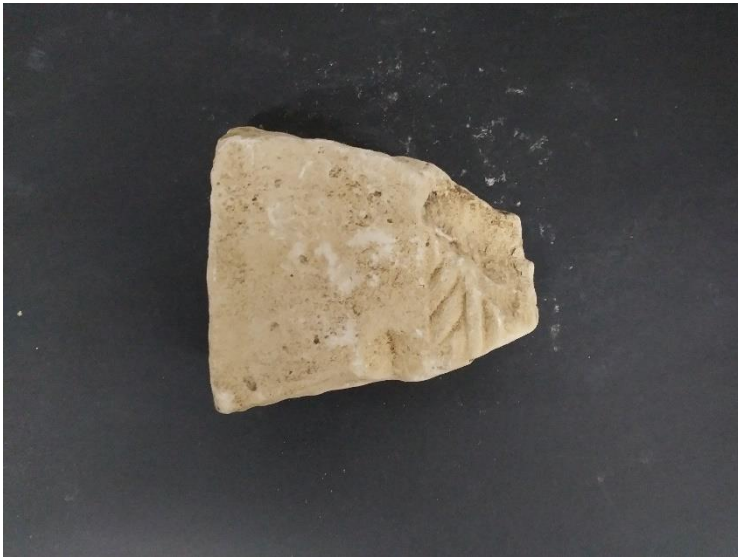

Nalazište: Suhača, Štitić (Livno)

Smještaj: Franjevački muzej i galerija Gorica Livno.

Dimenzije: Visina 13,6 cm, širina 15 cm, debljina 5,5 cm.

Materijal: Nepoznato.

Opis: Ulomak sanduka osteoteke s ostatkom tordiranog okvira. Moguće je da je ovakva bordura uokviravala kompoziciju motiva *porta inferi*.

Datacija: 1. – 2. st.

Objavljeno: Neobjavljeno. Inv. br.: FMGG-7254

27.



Nalazište: Suhača, Štitić (Livno)

Smještaj: Franjevački muzej i galerija Gorica Livno.

Dimenzije: Visina 12 cm, širina 11,2 cm, debljina 5,5 cm.

Materijal: Vapnenac.

Opis: Ulomak sanduka osteoteke s ostatkom tordiranog okvira. Moguće je da je ovakva bordura uokviravala kompoziciju motiva *porta inferi*.

Datacija: 1. – 2. st.

Objavljeno: Neobjavljeno. Inv. br.: FMGG-7257.

28.

Nalazište: Vidoši (Livno)

Smještaj: Nepoznato.

Dimenzije: Nepoznate.

Materijal: Nepoznato.

Opis: Možebitni ulomak sanduka osteoteke s arhitektonskim elementima ukrašen motivom *porta inferi*.

Datacija: 1. – 2. st.

Objavljeno: Patsch 1906, str. 178; Isti 1909, str. 136.

29.



Nalazište: Borčani (Tomislavgrad)

Smještaj: Nepoznato.

Dimenzije: Visina 17 cm, širina 15 cm, debljina 5 cm.

Materijal: Nepoznato.

Opis: Ulomak sepulkralnog spomenika, najvjerojatnije sanduka osteoteke. Na ulomku se uočava arhitektonski motiv ukrasnih dentikula te tordirani stup. Također, lijevo od tordiranog stupa uočava se polje koje bi eventualno moglo predstavljati motiv *porta inferi*. Iznad motiva dentikula, na praznoj površini nalazi se ostatak natpisa.

Natpis glasi:

LSV

Datacija: 1. – 2. st.

Objavljeno: Patsch 1904, kat. jed. 21, str. 358, sl. 96.

30.

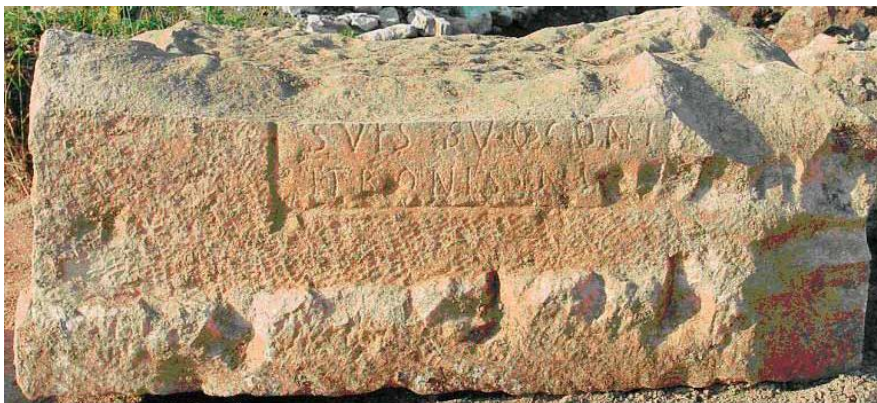

Nalazište: Podvornice (Lištani)

Smještaj: Franjevački muzej i galerija Gorica Livno

Dimenzije: Visina 38 cm, širina 89 cm, debljina 72 cm.

Materijal: Vapnenac.

Opis: Donji dio osteoteke s titulom na prednjoj strani. Izuzev profiliranog ruba natpisnog polja i samog natpisa, ovaj ulomak ne sadržava druge likovne i dekorativne motive. Sanduku je otučen gornji dio tako da su ostala sačuvana samo zadnja dva retka natpisa.

Natpis glasi:

SUIS BUO CONT(tubernali)

ET BONIS [-]NI[----]

Datacija: 2. – 3. st.

Objavljeno: Škegro et al. 2008, kat. jed. 16, str. 270. – 271. sl. 17.

31.

Nalazište: Podgradina (Livno)

Smještaj: Nepoznato.

Dimenzije: Dužina 23,5 cm, širina 22 cm, visina 19,5 cm, debljina zidova 6 – 7 cm.

Materijal: Vapnenac.

Opis: Ulomak osteoteke s natpisom i bez dekoracije. Od natpisa ostalo je sačuvano početak dvaju redaka, a slova su visine 3,3 cm te 3,5 – 4,5 cm. Slike nema.

Natpis glasi: MAXI

FILIV

Datacija: 2. – 3. st.

Objavljeno: Sergejevski 1931, kat. jed. 6, str. 21.

32.



Nalazište: Podvornice (Lištani)

Smještaj: Franjevački muzej i galerija Gorica Livno

Dimenzije: Visina 16,5 cm, širina 16 cm, debljina 23 cm.

Materijal: Vapnenac.

Opis: Ulomak sepulkralnog spomenika, moguće sanduka osteoteke s titulom na prednjoj strani. Natpis od dvaju redaka upisan je između paralelnih crta.

Natpis glasi:

[-----r]ITM[-----]
[-----]AGRIP[pa-----]VELAGRIP[pina-----]

Datacija: 1. – 3. st.

Objavljeno: Škegro et al. 2008, kat. jed. 19, str. 272., sl. 20.

33.

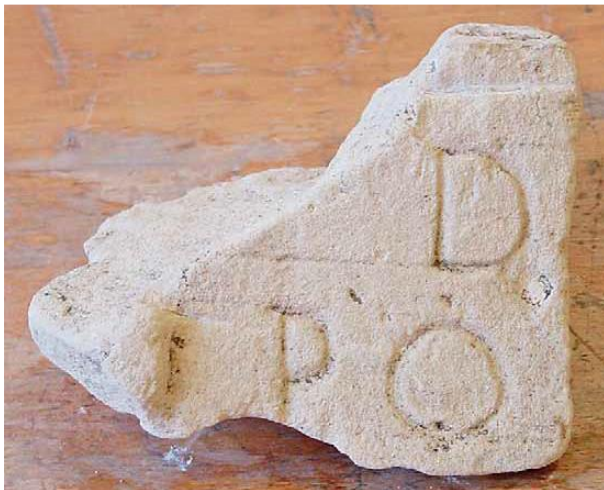

Nalazište: Podvornice (Lištani)

Smještaj: Franjevački muzej i galerija Gorica Livno

Dimenzije: Visina 11,5 cm, širina 14 cm, debljina 10,5 cm.

Materijal: Vapnenac.

Opis: Ulomak sepulkralnog spomenika, moguće osteoteke s titulom na prednjoj strani. Radi se o natpisu od dvaju redaka te se uočava i ostatak profiliranog okvira.

Natpis glasi:

D(is) [M(anibus) ----]

PO[----]

Datacija: 2. st.

Objavljeno: Škegro et al. 2008, kat. jed. 20, str. 273., sl. 21.

34.



Nalazište: Podvornice (Lištani)

Smještaj: Franjevački muzej i galerija Gorica Livno

Dimenzije: Visina 12 cm, širina 20 cm, debljina 40 cm,

Materijal: Vapnenac.

Opis: Veoma obijen ulomak sepulkralnog spomenika, moguće osteoteke s titulom na prednjoj strani. Na ulomku se nalazi tekst sačinjen od dvaju redaka.

Natpis glasi: [----]LXXIIII[----]

[----]... ETP[----]

Datacija: 1. – 3. st.

Objavljeno: Škegro et al. 2008, kat. jed. 22, str. 273., sl. 23.

35.



Nalazište: Podvornice (Lištani)

Smještaj: Franjevački muzej i galerija Gorica Livno

Dimenzije: Visina 19 cm, širina 28 cm, debljina 16 cm.

Materijal: Vapnenac.

Opis: Gornji lijevi dio osteoteke s titulom na prednjoj strani. Na ulomku vidljivi ostatci profiliranog okvira.

Datacija: 2 – 3. st.

Objavljeno: Škegro et al. 2008 (kat. jed. 27), str. 276., sl. 28.

36.



Nalazište: Podvornice (Lištani)

Smještaj: Franjevački muzej i galerija Gorica Livno

Dimenzije: Visina 11 cm, širina 27 cm, debljina 14,5 cm.

Materijal: Vapnenac.

Opis: Donji desni dio sanduka osteoteke s titulom na prednjoj strani. Na ulomku vidljivi ostatci profiliranog okvira.

Datacija: 2. – 3. st.

Objavljeno: Škegro et al. 2008, kat. jed. 28, str. 277., sl. 29.

37.



Nalazište: Podvornice (Lištani)

Smještaj: Franjevački muzej i galerija Gorica Livno

Dimenzije: Visina 22 cm, širina 28 cm, debljina 11,2 cm.

Materijal: Vapnenac.

Opis: Gornji lijevi dio sanduka osteoteke s titulom na prednjoj strani. Na ulomku vidljivi ostatci profiliranog okvira.

Datacija: 2. – 3. st.

Objavljeno: Škegro et al. 2008, kat. jed. 29, str. 277., sl. 30.

38.



Nalazište: Podvornice (Lištani)

Smještaj: Franjevački muzej i galerija Gorica Livno

Dimenzije: Visina 13 cm, širina 43 cm, debljina 11 cm.

Materijal: Vapnenac.

Opis: Gornji dio sepulkralnog spomenika, moguće osteoteke s titulom na prednjoj strani. Na ulomku su vidljivi ostatci profiliranog okvira iznad kojega se nalazi sepulkralna formula *DM*.

Natpis glasi:

D(is) M(anibus)

Datacija: 1. – 2. st.

Objavljeno: Škegro et al. 2008, kat. jed. 39, str. 279., sl. 40.

39.



Nalazište: Podvornice (Lištani)

Smještaj: Franjevački muzej i galerija Gorica Livno

Dimenzije: Visina 11 cm, širina 26,5 cm, debljina 3,5 cm.

Materijal: Vapnenac.

Opis: Ulomak sepulkralnog spomenika, moguće osteoteke s titulom na prednjoj strani.
Ulomak sadržava ostatke natpisa u dvama retcima te profilirani okvir natpisog polja.

Natpis glasi: D(is) M(anibus)

Datacija: 1. – 2. st.

Objavljeno: Škegro et al. 2008, kat. jed. 40, str. 279., sl. 41.

40.



Nalazište: Podvornice (Lištani)

Smještaj: Franjevački muzej i galerija Gorica Livno.

Dimenzije: Visina 36,5 cm, širina 51 cm, debljina 40,5 cm.

Materijal: Vapnenac.

Opis: Dva ulomka iste osteoteke s titulom na prednjoj strani. Natpis se nalazi unutar profiliranog polja. Desno i lijevo od profiliranog natpisnog polja nalaze se arhitektonski elementi tordiranih polustupova, dok su s donje strane smješteni motivi dviju palminih grana okrenute jedna prema drugoj. Osteoteci je obijen gornji dio tako da su ostala sačuvana samo zadnja tri retka teksta.

Natpis glasi:

[----]AURUS

DEF(uncto). AEL(ia) MAXIMA

PO(suit) MA(rito) SUO

ET SIBI

Datacija: 2. st.

Objavljeno: Škegro et al. 2008, kat. jed. 3, str. 263. – 264., sl. 4

41.



Nalazište: Podvornice (Lištani)

Smještaj: Franjevački muzej i galerija Gorica Livno

Dimenzije: Visina 37 cm, širina 47 cm, debljina 53,5 cm.

Materijal: Vapnenac.

Opis: Dva ulomka istog sanduka osteoteke s natpisom uokvirenim florealnim motivom. Ostatci natpisa nalaze se unutar profiliranog okvira, sastoje se od tri retka, a ukrasna bordura predstavlja motiv palminog lišća, odnosno palminih grana.

Natpis glasi: -----

DEF(unctae) ANN(orum) XL

POS(uit) AEL(ia) URSA FILIA

MATRI PIENTISSIM(a)E

Datacija: 2. st.

Objavljeno: Škegro et al. 2008, kat. jed. 5, str. 266. – 267., sl. 6 JOŠ JEDNA SLIKA

42.



Nalazište: Podvornice (Lištani)

Smještaj: Franjevački muzej i galerija Gorica Livno

Dimenzije: Visina 34 cm, širina 52 cm, debljina 49,5 cm.

Materijal: Vapnenac.

Opis: Ulomak nedovršene osteoteke s natpisom uokvirenim florealnim motivom. Unutar profiliranog polja trebao stajati natpis. Natpisno polje uokvireno je florealnim motivom palminih grana koje su ostale nedovršene.

Datacija: 2. – 3. st.

Objavljeno: Škegro et al. 2008, kat. jed. 6, str. 267., sl. 7.

43.



Nalazište: Podvornice (Lištani)

Smještaj: Franjevački muzej i galerija Gorica Livno

Dimenzije: a) Visina 39 cm, širina 49,5 cm, debljina 46 cm.

c) Visina 20 cm, širina 60 cm, debljina 55 cm.

Materijal: Vapnenac.

Opis: Tri ulomka osteoteke s natpisom uokvirenim florealnim motivom. Natpis, u kojem je prisutna sepulkralna formula DS, se nalazi unutar profiliranog okvira, sastoji se od tri retka, a ukrasna bordura predstavlja motiv nalik palminim granama. Sanduku je obijen njegov gornji dio. Poklopac je pronađen u istoj kasnoantičkoj grobnici te dimenzije njegovih žlijebova s donje strane koje su služile za nalijeganje sanduka upućuju da je najvjerojatnije riječ o poklopcu ovog sanduka. Radi se o dvoslivnom poklopcu s rozetom i palmetom koji u potpunosti ispunjavaju zabatno polje. Osmerolatična rozeta

se nalazi u središtu zabata te je smještena unutar kružnice. Umjesto arhitravne grede s natpisom, ispod zabata nalazi se nalazi se friz dekoriran motivom suprotno postavljenih palminih grana. Desni akroterij je otučen, dok se na lijevom nalazi motiv polupalmete.

Natpis glasi:

D(is) M(anibus)

AUR(elius) MESSIV[s]

[-]CIRBINVI SIBI

ET AUR(eliae) SUR(a)E CARIS-

SIM(a)E CONIUGI P(o)S(uit)

Datacija: 3. st.

Objavljeno: Škegro et al. 2008, kat. jed. 4a, b, c, str. 264 – 265., sl. 5.

44.



Nalazište: Bosansko Grahovo

Smještaj: Nepoznato.

Dimenzije: Visina 40,5 cm, širina 61 cm, debljina 39 cm.

Materijal: Vapnenac.

Opis: Ulomak osteoteke s natpisom uokvirenim florealnim motivom. Natpis se nalazi unutar profiliranog okvira, sastoji se od tri retka, a ukrasna bordura predstavlja motiv palminih

grana. Ispod motiva palmine grane, na desnoj strani sanduka, vidljiv je reljefno izrađeni motiv rozete. Sanduku su obijeni gornji i donji dio.

Natpis glasi:

P AEL(ius) FIR/

MUS FIL(ius)/

B(ene) M(erenti) P(ousit)

Datacija: 2 – 3. st.

Objavljeno: Patsch 1906, kat. jed. 1, str. 180 – 181, sl. 32

45.



Nalazište: Lištani

Smještaj: Zemaljski muzej u Sarajevu

Dimenzije: Visina 33 cm, širina 35 cm, dubina 35 cm.

Materijal: Vapnenac.

Opis: Donji dio osteoteke s natpisom uokvirenim florealnim motivom. Natpis se nalazi unutar profiliranog okvira, sastoji se od pet redaka, a ukrasna bordura predstavlja motiv nalik palminim granama. Donji dio ukrasne bordure predstavljaju dvije palmine grane okrenute jedna prema drugoj. Sanduku je obijen njegov gornji dio.

Natpis glasi:

/..... / ILARUS GRA[eci?] F(ilius?) /
[p](osuit) SEPULCR / UM LAVONI FILI(a)E /
DEFUN(c)T(a)E ANNORU / M SEPTEM SIBI ET SUIS /

Datacija: 2. – 3. st.

Objavljeno: Paškvalin 2012, kat. jedinica 8, str. 392 – 393; Patsch 1894, 34b, 39; Isti 1896, 254, Fig. 16.

46.



Nalazište: Lištani (Livno)

Smještaj: Nepoznato.

Dimenzije: Visina 19,5 cm, širina 56 cm, debljina 28 cm.

Materijal: Vapnenac

Opis: Gornji lijevi dio osteoteke s natpisom uokvirenim florealnim motivom. Profilirano natpisno polje uokviruje motiv grane s listovima.

Natpis glasi: AUR(eliae) LUXU[riae]...

Datacija: 2. – 3. st.

Objavljeno: Patsch 1906, kat. jed. 2, str. 167, sl. 14; Isti 1909, kat. jed. 2, str. 125, sl. 15.

47.



Nalazište: Podvornice (Lištani)

Smještaj: Franjevački muzej i galerija Gorica Livno

Dimenzije: Visina 23 cm, širina 27 cm, debljina 13 cm.

Materijal: Vapnenac.

Opis: Donji lijevi dio sepulkralnog spomenika, najvjerojatnije sanduka osteoteke s natpisom uokvirenim florealnim motivom. Na ulomku se uočavaju ostatci profiliranog okvira te vegetabilne trake u vidu palminih grana. Prisutni su i ostatci bočne stranice.

Datacija: 2. – 3. st.

Objavljeno: Škegro et al. 2008, kat. jed. 8, str. 268, sl. 9.

48.



Nalazište: Podvornice (Lištani)

Smještaj: Franjevački muzej i galerija Gorica Livno

Dimenzije: Visina 16 cm, širina 30 cm, debljina 10 cm.

Materijal: Vapnenac.

Opis: Gornji desni dio sepulkralnog spomenika, najvjerojatnije sanduka osteoteke s natpisom uokvirenim florealnim motivom. Uočavaju se ostatci profiliranog ruba natpisnog polja koji je uokviren florealnim motivom palmine grane koji pak s lijeve strane završava dvostrukom S-viticom. Uočavaju se i ostatci klesarskog alata. Na profiliranom rubu nalazi se slovo M koje najvjerojatnije predstavlja drugo slovo sepulkralne formule DM pomoću koje je moguće okvirno datirati ovaj spomenik.

Natpis glasi: [D(is)] M(anibus)

Datacija: 1. – 2. st.

Objavljeno: Škegro et al. 2008, kat. jed. 7, str. 267, sl. 8.

49.



Nalazište: Podvornice (Lištani)

Smještaj: Franjevački muzej i galerija Gorica Livno

Dimenzije: Visina 9,5 cm, širina 12 cm, debljina 10 cm.

Materijal: Vapnenac.

Opis: Ulomak sepulkralnog spomenika, najvjerojatnije sanduka osteoteke. Na ulomku se nalaze ostatci profiliranog okvira te vegetabilne trake u vidu palminih grana.

Datacija: 2. – 3. st.

Objavljeno: Škegro et al. 2008, kat. jed. 9, str. 268, sl. 10.

50.

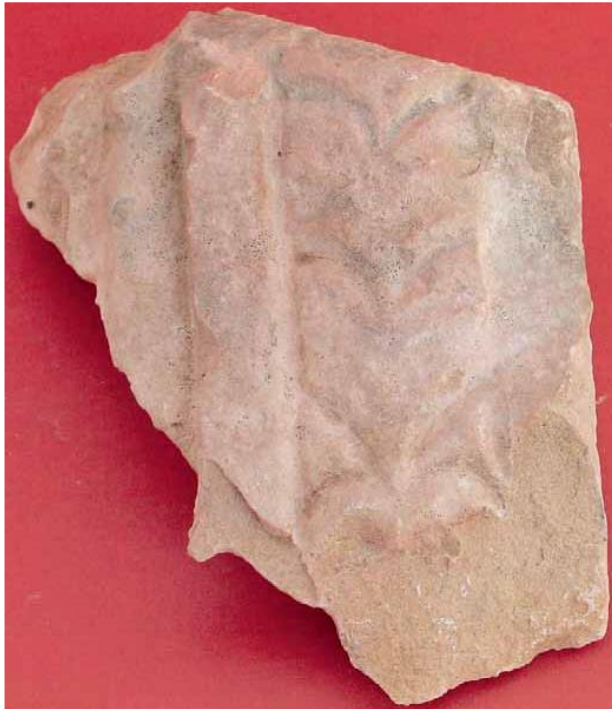

Nalazište: Podvornice (Lištani)

Smještaj: Franjevački muzej i galerija Gorica Livno

Dimenzije: Visina 21 cm, širina 13,5 cm, debljina 7,5 cm.

Materijal: Vapnenac.

Opis: Ulomak sepulkralnog spomenika, najvjerojatnije sanduka osteoteke. Na ulomku se nalaze ostatci profiliranog okvira te vegetabilne trake u vidu palminih grana.

Datacija: 2. – 3. st.

Objavljeno: Škegro et al. 2008, kat. jed. 10, str. 268, sl. 11.

51.

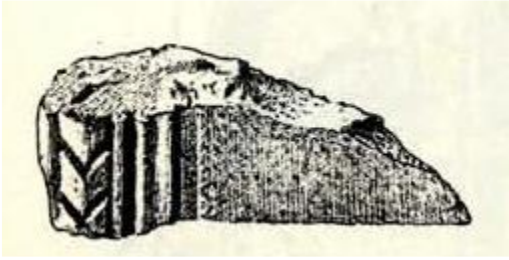

Nalazište: Borčani (Tomislavgrad)

Smještaj: Nepoznato.

Dimenzije: Visina 12 cm, širina 14 cm, debljina 8,5 cm.

Materijal: Nepoznato.

Opis: Ulomak sepulkralnog spomenika, najvjerojatnije ulomak sanduka osteoteke. Ulomak sadržava profilirani okvir i vegetabilnu borduru u vidu palmine grane.

Datacija: 2. – 3. st.

Objavljeno: Patsch 1904, kat. jed. 19, str. 358, sl. 94.

52.

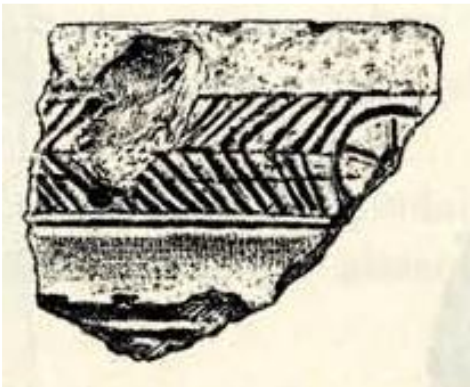

Nalazište: Borčani (Tomislavgrad)

Smještaj: Nepoznato.

Dimenzije: Visina 18 cm, širina 21,5 cm, debljina 8 cm.

Materijal: Nepoznato.

Opis: Gornji dio sepulkralnog spomenika, moguće sanduka osteoteke. Ukrasna bordura predstavlja florealni motiv palmine grane koji završava motivom rozete.

Datacija: 2. – 3. st.

Objavljeno: Patsch 1904, kat. jed. 17, str. 357, sl. 92.

53.



Nalazište: Podvornice (Lištani)

Smještaj: Franjevački muzej i galerija Gorica Livno

Dimenzije: Visina 16 cm, širina 17 cm, debljina 28 cm.

Materijal: Vapnenac.

Opis: Gronji lijevi dio sepulkralnog spomenika, najvjerojatnije sanduka osteoteke. Na ulomku se uočavaju ostatci profiliranog okvira te vegetabilne trake u vidu palminih grana. Vegetabilna traka u uglu završava četverolatičnom rozetom.

Datacija: 2. – 3. st.

Objavljeno: Škegro et al. 2008, kat. jed. 14, str. 269. – 270, sl. 15.

54.



Nalazište: Livno

Smještaj: Zemaljski muzej u Sarajevu

Dimenzije: Visina 41 cm, širina 63 cm, dubina 75 cm.

Materijal: Vapnenac.

Opis: Ulomak osteoteke s natpisom uokvirenim florealnim motivom. Natpis se nalazi unutar profiliranog okvira te se sastoji od četiriju redaka. Na ostalim stranama nema dekoracija ni natpisa. Sanduku je obijen njegov gornji dio.

Natpis glasi:

... AUR(elius) LITUS ZUNI (filius) /

CONIUGI KARISSI / MAE P(osuit) ET SIBI ET SUI(s) /

Datacija: 3. st.

Objavljeno: Paškvalin 2012, kat. jedinica 7, str. 392; Patsch 1906, 177, Sl. 31; Isti 1909, 135, Fig. 32.

55.

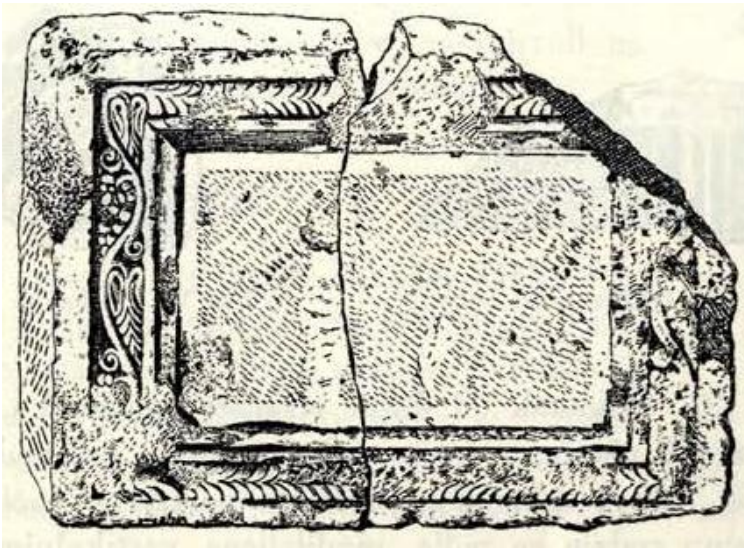

Nalazište: Borčani (Tomislavgrad)

Smještaj: Nepoznato.

Dimenzije: Visina 50 cm, širina 69 cm, debljina 10 cm.

Materijal: Nepoznato.

Opis: Pročelna strana osteteke s natpisom uokvirenim florealnim motivom. Iznad površine gdje je najvjerojatnije trebao stajati natpis vegetabilna bordura je sačinjena od motiva dviju palminih grana okrenute jedna nasuprot drugoj.

Datacija: 2. – 3. st.

Objavljeno: Patsch 1904, kat. jed. 16, str. 357, slika 91.

56.



Nalazište: Borčani (Tomislavgrad)

Smještaj: Nepoznato.

Dimenzije: Visina 12 cm, širina 14 cm, debljina 8,5 cm.

Materijal: Nepoznato.

Opis: Ulomak sepulkralnog spomenika, moguće ulomak sanduka osteoteke. Na ulomku su vidljivi ostatci profiliranog okvira te florealna bordura.

Datacija: 2. – 3. st.

Objavljeno: Patsch 1904, kat. jed. 20, str. 358, sl. 95.

57.



Nalazište: Borčani (Tomislavgrad)

Smještaj: Nepoznato.

Dimenzije: Visina 14 cm, širina 10 cm, debljina 9 cm.

Materijal: Nepoznato.

Opis: Ulomak sepulkralnog spomenika, najvjerojatnije sanduka osteoteke. Na ulomku se uočava ostatak vegetabilne bordure.

Datacija: 2. – 3. st.

Objavljeno: Patsch 1904, kat. jed. 18, str. 357, sl. 93.

58.



Nalazište: Podvornice (Lištani)

Smještaj: Franjevački muzej i galerija Gorica Livno

Dimenzije: Visina 9,5 cm, širina 9 cm, debljina 13,5 cm.

Materijal: Vapnenac.

Opis: Ulomak sepulkralnog spomenika, najvjerojatnije sanduka osteoteke. Na ulomku se uočavaju ostatci vegetabilne bordure te motiv četiriju kvadrata s križićima.

Datacija: 2. – 3. st.

Objavljeno: Škegro et al. 2008, kat. jed. 15, str. 270, sl. 16.

59.



Nalazište: Podvornice (Lištani)

Smještaj: Franjevački muzej i galerija Gorica Livno

Dimenzije: Visina 17 cm, širina 18 cm, debljina 8 cm.

Materijal: Vapnenac.

Opis: Ulomak sepulkralnog spomenika, moguće osteoteke. Na ulomku se uočava profilirani rub te vegetabilna bordura.

Datacija: 2. – 3. st.

Objavljeno: Škegro et al. 2008, kat. jed. 45, str. 281., sl. 46.

60.



Nalazište: Halapići (Glamoč)

Smještaj: Nepoznato.

Dimenzije: Visina 23 cm, širina 62 cm.

Materijal: Vapnenac.

Opis: Donji dio osteoteke s natpisom unutar tabule ansate. Na lijevoj strani sanduka uočava se dekoracija nalik palminoj grani. Gornji dio sanduka je obijen tako da su ostali sačuvani samo dijelovi zadnja dva retka natpisa.

Natpis glasi:

... DEFUNC [t...] AN(norum) XI ET S[ibi]

Datacija: 2. – 3. st.

Objavljeno: Paškvalin 2012, kat. jedinica 45, str. 401.; Sergejevski 1934, Br. 24.

61.



Nalazište: Livno

Smještaj: Zemaljski muzej u Sarajevu

Dimenzije: Visina 58 cm, širina 80 cm, dubina 86 cm.

Materijal: Vapnenac.

Opis: Donji dio osteoteke s arhitektonskim elementima dvaju kaneliranih pilastara s bazama između kojih je smješten prikaz dvaju erota. Pilastri su su izbočeni tako da tvore kratke ante. Ulomak je obijen tako da nagim erotima koji drže girlandu nedostaju glave. Girlanda na svojim krajevima završava vrpcom koja se uočava između erota i pilastra.

Datacija: 3. st.

Objavljeno: Paškvalin 2012, kat. jedinica 3, str. 391; Patsch 1906, 177, Sl. 30; Isti 1909, 135, Fig. 31.; Busuladžić 2016, kat. jed 36, str. 87, Tab. 6, 1)

62.



Nalazište: Stubo Vrelo (Kupres)

Smještaj: Zemaljski muzej u Sarajevu

Dimenzije: Visina 68 cm, širina 79 cm, dubina 29 cm.

Materijal: Vapnenac

Opis: Osteoteka s prikazom dvaju krilatih erota koji između sebe nose girlandu. Ovaj je centralni prikaz uokviren florealnom bordurom koju čine motivi vinove loze i njezini plodovi.

Datacija: 2. – 3. st.

Objavljeno: Paškvalin 2012, kat. jedinica 4, str. 391; Bailiph - Patsch 1893, 24, Taf. VIII, 14.

63.



Nalazište: Vašarovine (Livno)

Smještaj: Zemaljski muzej u Sarajevu

Dimenzije: Visina 43 cm, širina 32 cm, dubina 49 cm.

Materijal: Vapnenac

Opis: Lijevi dio najvjerojatnije osteoteke s prikazom pokojnika. Ostatci stupa s lijeve strane upućuju da su portreti pokojnika najvjerojatnije bili flankirani stupovima što bi značilo da je osteoteka imala kompoziciju naiska. Ulomak je obijen tako da portretu žene nedostaju glava i noge, međutim ono što je ostalo sačuvano vrlo se dobro može raščlaniti. Naime, žena je najvjerojatnije obučena u autohtonu nošnju sačinjenu od potpasane haljine dugih rukava i šala, a od nakita i ukrasa se uočavaju ogrlica obješena oko vrata, vertikalni ukras u obliku užeta, te traka zavezana oko struka. Ogrlica ima i upečatljiv okrugli privjesak.

Datacija: 3. – 4. st.

Objavljeno: Paškvalin 2012, kat. jedinica 5, str. 392; Patsch 1906, 171-172, Sl. 21; Isti 1909, 129-130, Fig. 22

64.



Fig. 8.

Nalazište: Halapići (Glamoč)

Smještaj: Halapići.

Dimenzije: Dužina 61 cm, širina 43 cm, visina 26 cm.

Materijal: Muljika.

Opis: S obzirom da je ulomak poprilično oštećen i da je ostao sačuvan samo dio portreta teško ga je atribuirati. Nije jasno radi se ili o ulomku poklopca osteoteke, o ulomku sanduka osteoteke, ili pak o ulomku akroterija sarkofaga. Na ulomku se nalazi skupni portret četiriju osoba izrađen u plitkom reljefu od kojih svaka u rukama drži različit predmet. Krajnja lijeva figura, najvjerojatnije žena s obzirom da se uočavaju tragovi kose, drži predmet ovalnog oblika, dok je predmet koji drži figura desno od nje teško odrediv. Druga figura s desne strane u ruci drži ključ te se može uočiti da je, iako je glava u potpunosti obijena, riječ također o ženskoj osobi koja ima glavu pokrivenu maramom koja pada do ramena. Krajnja desna figura u ruci najvjerojatnije drži čašu. Uz to, na prikazu krajnje desne figure uočava se i kopča. Ulomak je obijen sa svih strana.

Datacija: 2. – 3. st.

Objavljeno: Paškvalin 2012, kat. jedinica 6, str. 392; Sergejevski 1932, 52, Tab. IX; Isti 1933, 9, Tab. IV, 7.

65.

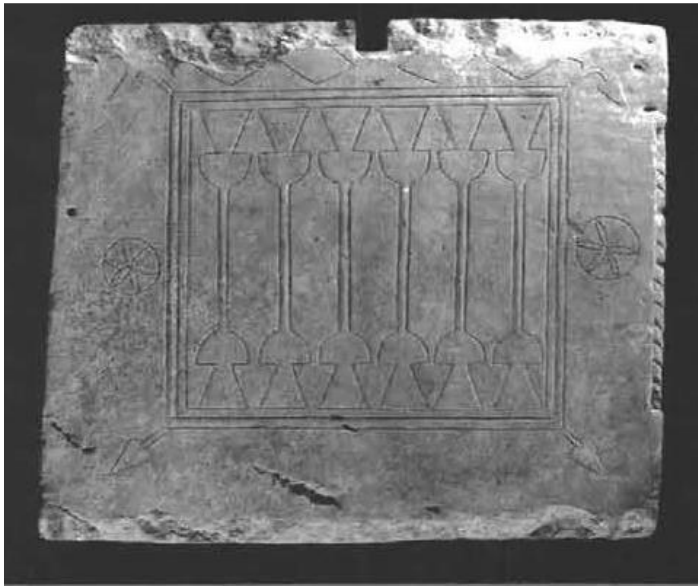

Nalazište: Livno (Groblje svetog Ive)

Smještaj: Franjevački muzej i galerija Gorica Livno

Dimenzije: 63 x 74 cm, debljna 7,8 cm

Materijal: Muljika.

Opis: Bočna stranica kompozitne osteoteke. Središte stranice je ispunjeno urezanim geometrijskim motivima unutar profiliranog pravokutnika koji je na svojim kutovima imao biljne motive bršljenova lista. S lijeve i desne strane ovog pravokutnika nalaze se, također urezane, šesterolatične rozete unutar kružnice. S gornje strane pravokutnika nalaze se geometrijski motivi rombova. Indicije da se radi o bočnoj, a ne pročelnoj stranici osteoteke, predstavljaju dva tordirana stupa s bočne strane ove ploče. Iznad tih stupova nalazi se motiv lista izrađen također urezivanjem. Praznina na gornjoj strani ploče ukazuje da se najvjerojatnije radi o osteoteci složenoj od više djelova.

Datacija: 1. st.

Objavljeno: Petrinec et al. 1999, kat. jed. 141, str. 69, inv. br. 16.

66.

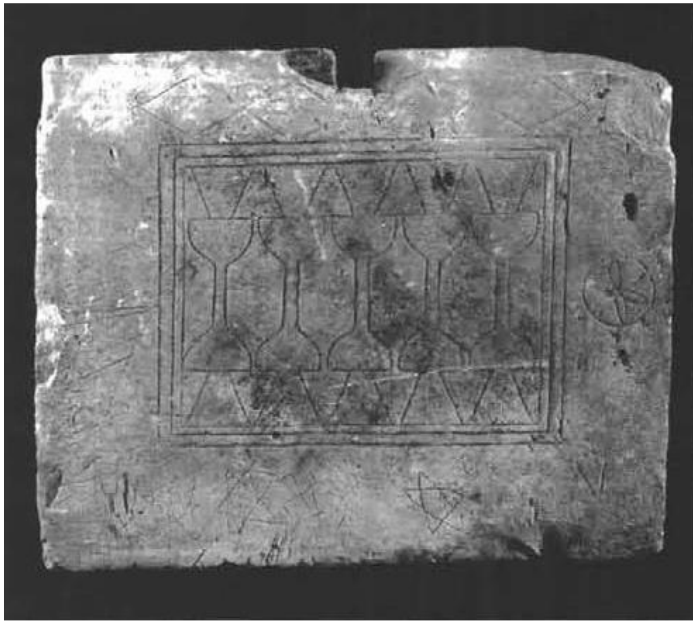

Nalazište: Groblje svetog Ive

Smještaj: Franjevački muzej i galerija Gorica Livno

Dimenzije: 61 x 48 cm, debljina 9 cm.

Materijal: Muljika.

Opis: Bočna stranica kompozitne osteoteke. Središte stranice je ispunjeno urezanim geometrijskim motivima unutar profiliranog pravokutnika koji je na svojim kutovima imao biljne motive bršljenova lista. S gornje strane profiliranog pravokutnika nalaze se geometrijski motivi rombova, a s njegove desne strane vegetabilni motiv šesterolatične rozete smještene unutar kružnice. Na ploči su naknadno urezani i drugi motivi poput pentagrama.

Datacija: 1. st.

Objavljeno: Petrinec et al. 1999, kat. jed. 142, str. 69., inv. br. 17.

67.

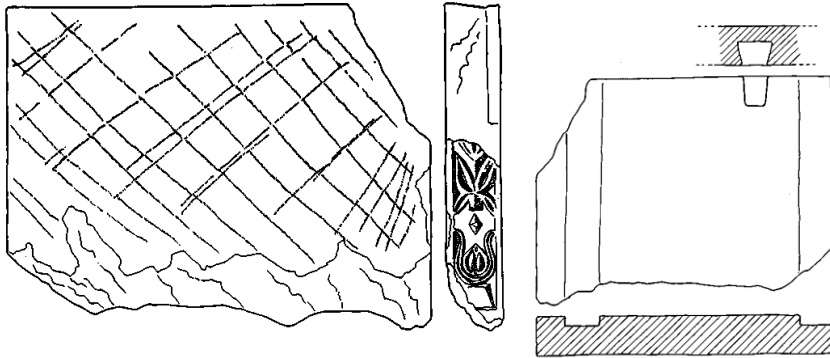

Nalazište: Grepci (Livno)

Smještaj: Nepoznato.

Dimenzije: 59,7 x 45,3 cm, debljina 8 cm.

Materijal: Nepoznato.

Opis: Bočna stranica kompozitne osteoteke s djelomično sačuvanim florealnim ornamentom u reljefu. Florealni ornamenti predstavljaju tučak cvijeta poput tulipana te početak drugog cvijeta i njegova korijena. Okomiti žlijebovi širine 7 cm s unutrašnje strane ove ploče, *U* i *L* profilacije, ukazuju da se radi o kamenom sanduku sačinjenom od više dijelova. S vanjska strane ove ploče vidljivi su mrežasti uzorci.

Datacija: 1. – 2. st.

Objavljeno: Marijan 2001, kat. jed. 1, str. 168 – 169, sl. 8.

68.

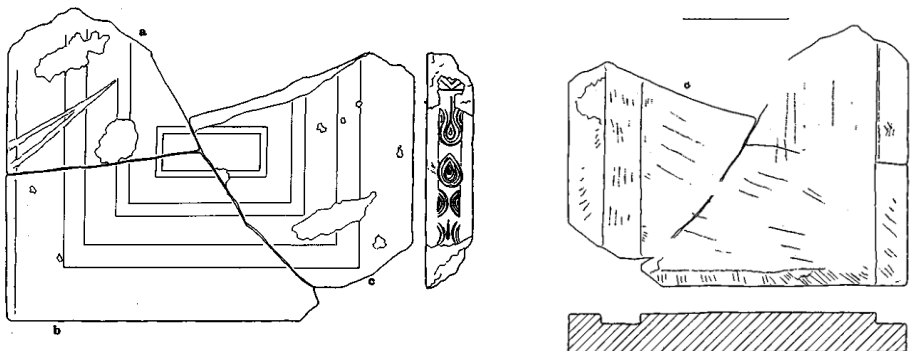

Nalazište: Grepci (Livno)

Smještaj: Nepoznato.

Dimenzije: Ulomak a: visina 31 cm, širina 26,7 cm, debljina 7,7 cm

Ulomak b: 50,7 x 27 cm, debljina 7,7 cm

Ulomak c: 35,7 x 27 cm, debljina 7,7, cm

Materijal: Nepoznato.

Opis: Tri ulomka iste ploče kompozitne osteoteke s florealnim motivima u plitkom reljefu te motivima višestrukih pravokutnika. Cvijetni se ornament nalaze na užoj pročelnoj stranici kamenog sanduka iznad kojih je smješten motiv palminih grana. Motiv višestrukih pravokutnika nalazi se na široj vanjskoj strani ove ploče (uzdužna stranica sanduka). S unutrašnje se strane nalaze okomiti žlijebovi *U* i *L* profilacije što ukazuje da se radi o sanduku koji je izrađen od više dijelova spojenih zajedno. S unutrašnje su strane vidljivi i tragovi klesarskog alata.

Datacija: 1. – 2. st.

Objavljeno: Marijan 2001, kat. jed. 2, str. 169, sl. 9.

69.

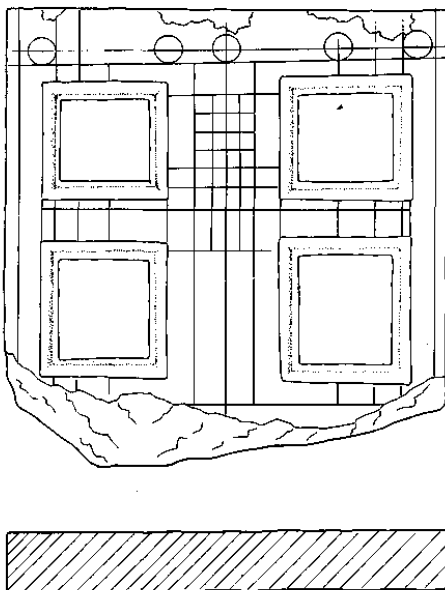

Nalazište: Grepci (Livno)

Smještaj: Nepoznato.

Dimenzije: 48,7 x 50,7 cm, debljina 6,7 cm.

Materijal: Nepoznato.

Opis: Pročelna stranica kompozitne osteoteke s četirima udubljenim pravokutnicima s profiliranim bordurama, odnosno motivom *porta inferi*. Po cijeloj površini ove ploče urezane su vodoravne i vertikalne linije, a na gornjem dijelu ploče nalazi se pet pravilnih krugova.

Datacija: 1. – 2. st.

Objavljeno: Marijan 2001, kat. jed. 3, str. 169, sl. 10.

70.

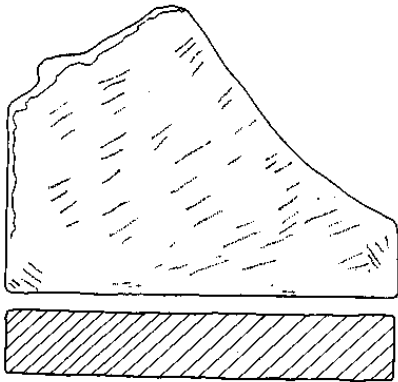

Nalazište: Grepi (Livno)

Smještaj: Nepoznato.

Dimenzije: 42,3 x 31,7 cm, debljina 6,7 cm.

Materijal: Nepoznato.

Opis: Moguća stražnja ploča kompozitne osteoteke. Ploča nema ukrase te su vidljivi ostatci klesarskog alata.

Datacija: 1. – 2. st.

Objavljeno: Marijan 2001, kat. jed. 4, str. 170, sl. 11.

71.

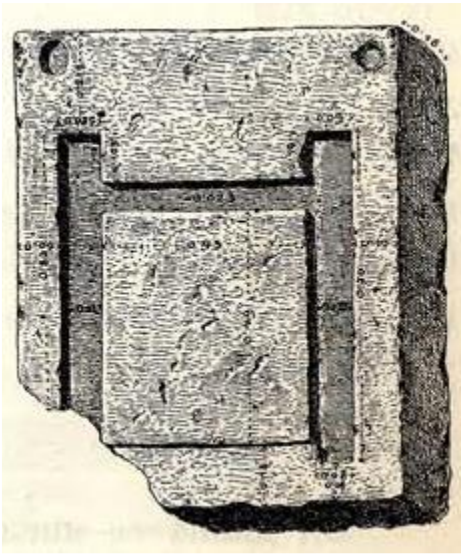

Nalazište: Mali Kablčić

Smještaj: Nepoznato.

Dimenzije: Dužina 101 cm, širina 80 cm, visina 16 cm.

Materijal: Nepoznato.

Opis: Moguće postolje kompozitne osteoteke. Riječ je o plosnatoj ploči bez natpisa i dekoracije sa žlijebovima u koje sjedaju stranice kompozitne osteoteke. Na prednjoj se strani ove ploče nalaze i kružni žlijebovi koji su najvjerojatnije služili za uglavljivanje stupova. Ovdje se najvjerojatnije radi o postolju za kompozitne osteoteke pomoću kojega se može rekonstruirati izgled cijeloga kompozitnog sanduka za pepeo. Nalaz obijen sa stražnje desne strane.

Datacija: 1. – 2. st.

Objavljeno: Patsch, 1906, kat. jed. 1, str. 173.; Isti 1909, str. 131

72.

Nalazište: Lipa (Livno)

Smještaj: Nepoznato.

Dimenzije: Visina 78,5 cm, širina 0,55 cm, debljina 8,5 cm.

Materijal: Nepoznato.

Opis: Tri dimenzijama jednake ploče najvjerojatnije kompozitne urne s motivom *porta inferi*.
Iz Patscheva opisa nije jasno jesu li sve ploče imale motiv porta inferi ili samo jedna.

Datacija: 1. – 2. st.

Objavljeno: Patsch 1906, kat. jed. 2, str. 165; Isti 1909, kat. jed. 2, str. 123.

73.



Nalazište: Livno

Smještaj: Zemaljski muzej u Sarajevu

Dimenzije: Visina 28 cm, širina 38 cm, dubina 60 cm.

Materijal: Vapnenac.

Opis: Ulomak četveroslivnog poklopca osteoteke s predstavom pokojnika. Poklopac je imao četiri akroterija od kojih su barem oni s pročelne strane bili ukrašeni polupalmetama. Unutar zabata nalazi se neproporcijalan portret pokojnika smješten unutar niše, dok je zabatno polje ukrašeno motivom palmine grane. Na arhitravnoj se gredi nalazi motiv valova. Portret najvjerojatnije prikazuje ženu budući da se uočava marama ili kapa koja prekriva glavu. Oči su bademastog oblika te se čak mogu uočiti i zjenice.

Datacija: 2. – 3. st.

Objavljeno: Paškvalin 2012, kat. jedinica 9, str. 393.

74.



Nalazište: Tomislavgrad

Smještaj: Zemaljski muzej u Sarajevu

Dimenzije: Visina 39,5 cm, širina 45 cm, dubina 43 cm.

Materijal: Vapnenac.

Opis: Ulomak dvoslivnog poklopca četvrtaste osteoteke s predstavom pokojnika te natpisom na arhitravnoj gredi. Poklopac je imao akroterijalne lavove u poluležećem položaju, a u središtu zabatnog polja nalazi se prikaz pokojnika flankiran reljefno izrađenim rozetama. Portret je neproporcijalan i veoma stiliziran. Poklopcu je obijen njegov desni dio.

Natpis glasi:

I]ULIO TEUTMEITIS FIL[i]O PLA[tori?...

Datacija: 1. i 2. st.

Objavljeno: Paškvalin 2012, kat. jedinica 10, str. 393; Patsch 1897, 239-240, Sl. 4; Isti 1899, 231-232, Fig. 53.

75.

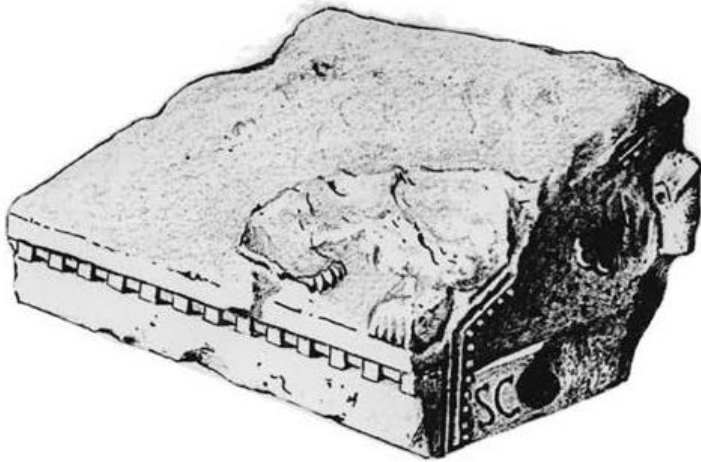

Nalazište: Tomislavgrad

Smještaj: Nepoznato.

Dimenzije: Visina 26 cm, širina 31 cm, dubina 44 cm.

Materijal: Lapor.

Opis: Ulomak dvoslivnog poklopca osteoteke s predstavom pokojnika i natpisom na arhitravnoj gredi. Poklopac je imao akroterijalne lavove u poluležećem položaju, a prikaz pokojnika nalazio se u središtu zabatnog polja flankiran reljefno izrađenim rozetama. S lijeve bočne strane prisutan je arhitektonski element ukrasnih dentikula koji se nalaze i uz gornji te bočni rub zabatnog polja. Od natpisa su ostala sačuvana samo dva slova. Poklopcu je obijen desni dio.

Natpis glasi:

SC...

Datacija: 2. – 3. st.

Objavljeno: Paškvalin 2012, kat. jedinica 11, str. 393; Patsch 1897, 238. Sl. 13; Isti 1899, 230, Fig. 51

76.



Nalazište: Tomislavgrad

Smještaj: Zemaljski muzej u Sarajevu

Dimenzije: Visina 25 cm, širina 61 cm, dubina 42 cm.

Materijal: Vapnenac.

Opis: Ulomak dvoslivnog poklopca osteoteke s akroterijalnim lavovima u poluležećem položaju. Unutar profiliranog zabata nalazi se prikazi kantara koji je flankiran dvjema reljefno izrađenim rozetama. Ulomak obijen s donje strane.

Datacija: 2. – 3. st.

Objavljeno: Paškvalin 2012, kat. jedinica 12, str. 394.

77.

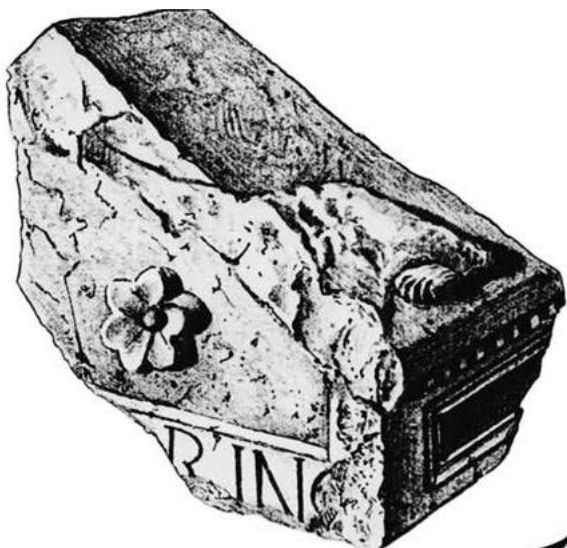

Nalazište: Tomislavgrad

Smještaj: Nepoznato.

Dimenzije: Visina 36,5 cm, širina 43 cm, dubina 29 cm.

Materijal: Lapor.

Opis: Dvoslivni poklopac osteoteke s ostacima natpisa na arhitravnoj gredi te ostacima akroterijalnih lavova u poluležećem položaju. Na desnoj strani zabatnog polja nalazi se reljefno izrađena rozeta, dok se s bočne strane nalaze profilirani pravokutni kasetoni te arhitektonski element ukrasnih dentikula. Od ostalih arhitektonskih elemenata na poklopcu su još prisutni zabat te arhitravna greda na kojoj se nalazi dio natpisa. Ulomak je ubijen tako da je od poklopca ostala samo njegov prednji desni dio.

Natpis glasi:

..... RIN

Datacija: 2. – 3. st.

Objavljeno: Paškvalin 2012, kat. jedinica 13, str. 394; Patsch 1897, 237-238, Sl. 12; Isti 1899, 229, Fig. 50.

78.

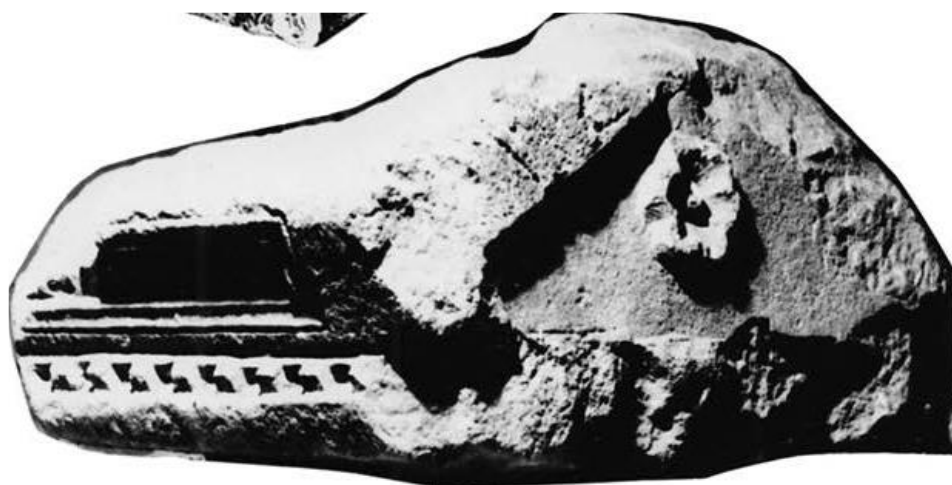

Nalazište: Tomislavgrad

Smještaj: Zemaljski muzej u Sarajevu.

Dimenzije: Visina 25 cm, širina 46 cm, dubina 33 cm.

Materijal: Vapnenac.

Opis: Ulomak poklopca osteoteke s arhitektonskim elementima te reljefno izrađenom rozetom u središtu zabatnog polja. Na lijevoj bočnoj strani prisutan je dvostruki arhitektonski element ukrasnih dentikula iznad kojih se nalazi pravokutno profilirani kaseton. Ulomak je obijen sa svih strana.

Datacija: 2. – 3. st.

Objavljeno: Paškvalin 2012, kat. jedinica 14, str. 394.

79.

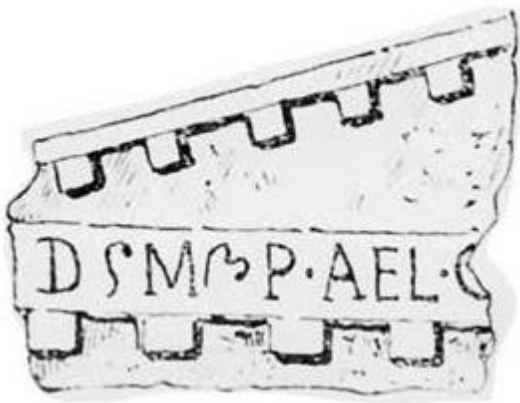

Nalazište: Tomislavgrad

Smještaj: Nepoznato.

Dimenzije: Nepoznato.

Materijal: Lapor.

Opis: Lijevi pročelni dio dvoslivnog poklopca osteoteke s arhitektonskim elementima te natpisom na arhitravnoj gredi. Uz zabat i arhitrav, od ostalih arhitektonskih elemenata prisutni su i ukrasni dentikuli koji su smješteni uz gornji rub zabatnog polja te ispod arhitravne grede. Sačuvan je samo dio natpisa. Po svemu sudeći poklopac nije imao akroterije.

Natpis glasi:

D(is) M(anibus) P(ublio) AEL(io) C ili O?

Datacija: 2. – 3. st.

Objavljeno: Paškvalin 2012, kat. jedinica 15, str. 394; Patsch 1895, 582, Sl. 15; Isti 1897, 258, Fig. 17.

80.



Nalazište: Livno, Groblje svetog Ive

Smještaj: Franjevački muzej i galerija Gorica Livno

Dimenzije: 42 x 8 cm, debljina 15,5 cm.

Materijal: Vapnenac.

Opis: Ulomak pročelne strane poklopca osteoteke s arhitektonskim elementima te natpisom na arhitravnoj gredi. Ispod arhitravne grede nalazi se arhitektonski element ukrasnih dentikula.

Natpis glasi:

DAS(as) P(ro) S(e) ET AEDAI CON(iugi) SU(ae)

Datacija: 1. – 2. st.

Objavljeno: Petrinec et al. 1999, kat. jed. 128, str. 65, inv. br. 72.

81.

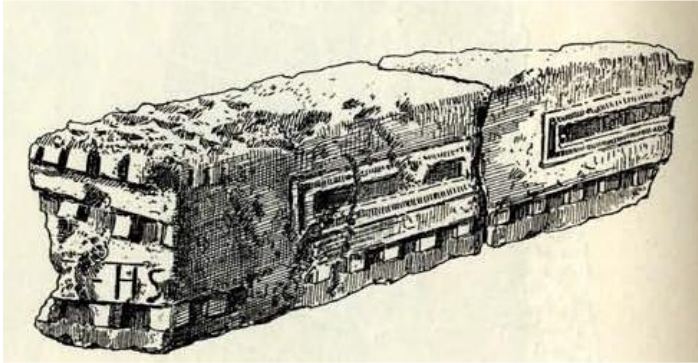

Nalazište: Karaula (tomislavgrad)

Smještaj: Nepoznato.

Dimenzije: Dužina/duljina? 61 cm, širina 12,5 cm, visina 16 cm.

Materijal: Mekani bijeli vapnenac.

Opis: Dva ulomka istog poklopca osteoteke s arhitektonskim elementima te natpisom na arhitravnoj gredi. Na pročelnoj stranici poklopca nalazi se zabat i natpis na arhitravnoj gredi. Ukrasni dentikuli nalaze se na gornjem dijelu zabata i ispod arhitravne grede te se nastavljaju i na bočnoj strani poklopca ispod profiliranih pravokutnika. Akroterij je ukrašen paralelnim vertikalnim brazdama. Na arhitravnoj gredi nalazio se natpis od kojega su u cijelosti sačuvana samo zadnja dva slova, dok je slovo ispred njih ostalo samo djelomično sačuvano koje Patsch tumači kao slovo F. Patsch je natpis pročitao kao *f(ecit) h(ic) s(itus)* ili *s(ita)*. Slova su bila prevučena crvenom bojom.

Natpis glasi: ...(- HS

Datacija: 2. – 3. st.

Objavljeno: Patsch 1904, kat. jed. 6, str. 344, sl. 59.

82.

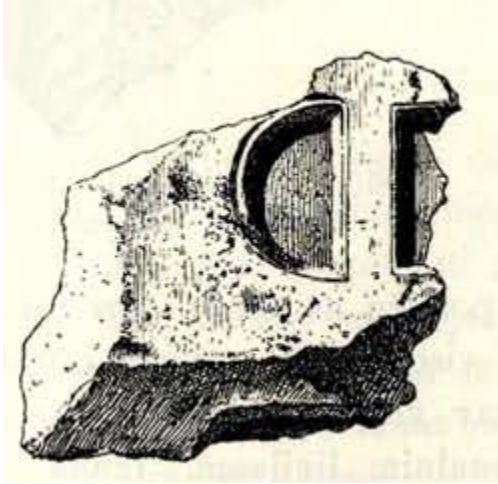

Nalazište: Borčani (Tomislavgrad)

Smještaj: Nepoznato.

Dimenzije: Visina 23 cm, širina 21,5 cm, dubok (debljina?) 18,5 cm.

Materijal: Nepoznato.

Opis: Dio bočne stranice poklopca osteoteke s arhitektonskim elementima. Na bočnoj strani se uočavaju se udubljeni polukrug i početak profiliranog pravokutnika.

Datacija: 2. – 3. st.

Objavljeno: Patsch 1904, kat. jed. 15, str. 357, sl. 90.

83.

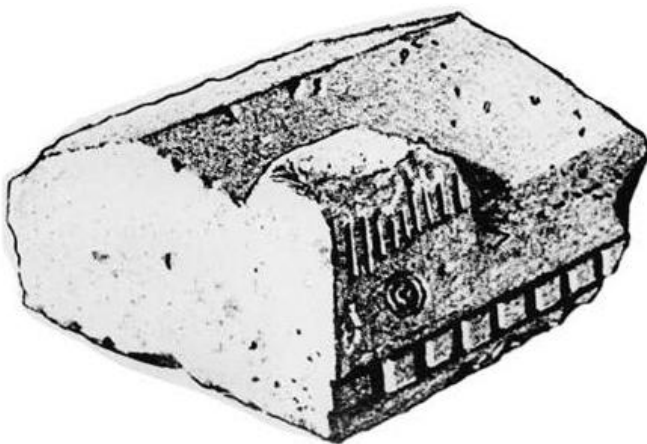

Nalazište: Tomislavgrad

Smještaj: Nepoznato.

Dimenzije: Visina 15,5 cm, širina 36 cm, dubina 44 cm.

Materijal: Vapnenac.

Opis: Dio stražnje strane dvoslivnog poklopca osteoteke s arhitektonskim elementima. Na bočnoj se strani uočava arhitektonski element ukrasnih dentikula iznad kojega se nalazi motiv koncentrične kružnice. Na stražnjem lijevom, djelomično očuvanom, akroteriju vidljiv je ostatak reljefnog ukrasa u vidu paralelnih vertikalnih brazdi.

Datacija: 2. – 3. st.

Objavljeno: Paškvalin 2012, kat. jedinica 16, str. 394; Patsch 1893, 240, Sl. 16; Isti 1897, 232, Fig. 55.

84.

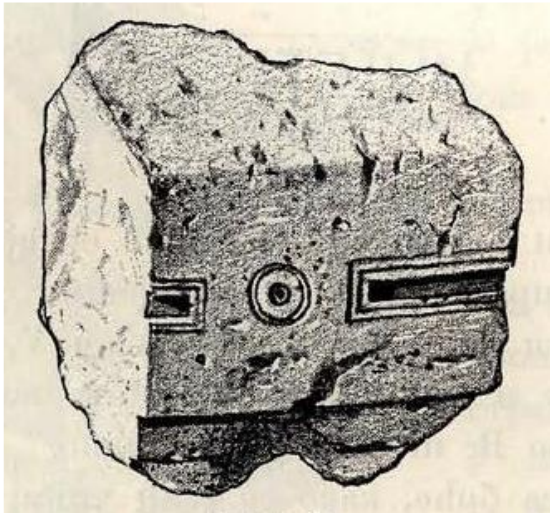

Nalazište: Tomislavgrad

Smještaj: Nepoznato.

Dimenzije: Dužina 21 cm, širina 17,5 cm, visina 19,5 cm.

Materijal: Nepoznato.

Opis: Dio bočne strane poklopca osteoteke s arhitektonskim elementima. Ulomak sadrži dekoraciju u vidu dvaju udubljenih i profiliranih pravokutnika između kojih se nalazi upisana kružnica.

Datacija: 2. – 3. st.

Objavljeno: Patsch 1897, kat. jed. 15, str. 240, sl. 15.

85.

Nalazište: Karaula (Tomislavgrad)

Smještaj: Nepoznato.

Dimenzije: Dužina 20,5 cm, širina 20,5 cm, visina 17 cm.

Materijal: Vapnenac.

Opis: Ulomak najvjerojatnije stražnjeg lijevog ugla poklopca osteoteke. Na bočnoj strani ovog poklopca nalaze se ostatci profiliranih kasetona te koncentrične kružnice.

Datacija: 2. – 3. st.

Objavljeno: Patsch 1904, kat. jed. 7, str. 344.

86.

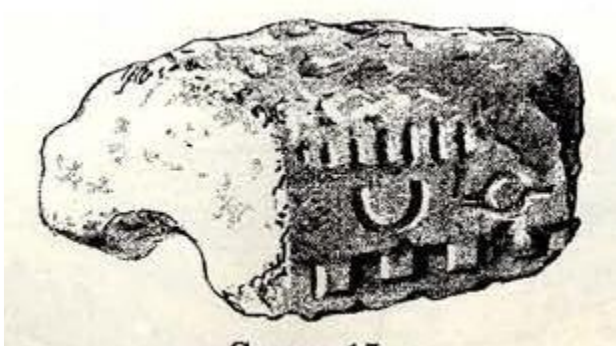

Nalazište: Tomislavgrad

Smještaj: Nepoznato.

Dimenzije: Dužina 26 cm, širina 27 cm, visina 12 cm.

Materijal: Nepoznato.

Opis: Ulomak mogućeg poklopca osteoteke s arhitektonskim elementima. Na bočnoj strani ovog poklopca nalazi se motiv ukrasnih dentikula te polumjesec i kružnica s „nastavcima po strani“. Akroterij je obijen, ali se uočavaju paralelne vertikalne brazde.

Datacija: 2. – 3. st.

Objavljeno: Patsch 1897, kat. jed. 17, str. 241, sl. 17.

87.



Nalazište: Livno, Groblje svetog Ive.

Smještaj: Franjevački muzej i galerija Gorica Livno.

Dimenzije: 18 x 54 cm, debljina 40,5 cm.

Materijal: Vapnenac.

Opis: Ulomak dvoslivnog poklopca osteoteka s arhitektonskim elementima te s prikazom posude nalik amfori koji je flankiran prikazima dupina. Za razliku od sličnih poklopaca ovaj unutar zabata nema prikaz naiska, već se oko amfore nalaze motivi koncentričnih kružnica i luneta. Gornji i bočni rubovi zabatnog polja sadržavaju arhitektonske elemente ukrasnih dentikula. Dekoraciju akroterija čine motivi luneta što nije toliko uobičajeno na akroterijima poklopaca s ovog područja. Budući da je poklopac obijen s donje strane jedino se može pretpostaviti da je i on, kao i ostali analogni poklopci, mogao imati natpis na arhitravnoj gredi.

Datacija: 1. – 2. st.

Objavljeno: Petrinec et al. 1999, kat. jed. 123, Inv. br. 73.

88.



Nalazište: Vašarovine

Smještaj: Franjevački muzej i galerija Gorica Livno

Dimenzije: 27 x 65 cm, debljina 74 cm.

Materijal: Vapnenac

Opis: Ulomak dvoslivnog poklopca osteoteke s arhitektonskim elementima, natpisom na arhitravnoj gredi te s prikazom posude unutar naiska koji je flankiran prikazima dupina. Likovna kompozicija smještena unutar zabatnog polja detaljno je izrađena pa se uočavaju kanelirani stupovi s bazama i kapitelima koji tvore naisk s dvoslivnim krovom unutar kojega je smještena posuda s ručkama nalik amfori. Ispod prikaza dupina nalazi se motiv čest na ovakvoj vrsti spomenika, polumjesec, a unutar zabatnog polja se također nalazi i sepulkralna formula *DM*. Ukrasni dentikuli se nalaze uz gornji i bočni rub zabatnog polja te ispod natpisa na arhitravnoj gredi. Motiv dentikula ispod arhitravne grede proteže se i na bočnu stranu sanduka gdje se također nalazi ostatak pravokutnog kasetona. Lijevi je akroterij obijen, a dekoracija na djelomično sačuvanom desnom akroteriju ne može sa sigurnošću odrediti.

Natpis glasi:

D(is) M(anibus) [.....]

POSUERUN[t] FILI (i) PATRI [s]UO

Datacija: 2. – 3. st.

Objavljeno: Petrinec et al. 1999, kat. jed. 124, str. 64, inv. br. 303; Paškvalin 1983, 169., Tab. lli, sl. 8; Paškvalin 2012, kat. jedinica 18, str. 395.

89.



Nalazište: Nepoznato, okolica Livna

Smještaj: Franjevački muzej i galerija Gorica Livno

Dimenzije: 55 x 59 cm, debljina. 42 cm.

Materijal: Vapnenac.

Opis: Ulomak dvoslivnog poklopca osteoteke s natpisom na arhitravnoj gredi te s prikazom posude unutar naiska koji je pak flankiran prikazima dupina. Likovna kompozicija smještena unutar zabatnog polja detaljno je izrađena pa se uočavaju kanelirani stupovi s bazama i kapitelima koji tvore naisk s dvoslivnim krovom unutar kojega je smještena posuda s ručkama nalik amfori. Unutar zabatnog polja nalaze se motivi koncentričnih kružnica te sepulkralna formula *DM*. Arhitektonski element dentikula prisutan je na gornjim i bočnim rubovima zabatnog polja te ispod arhitravne grede na kojoj se nalazi slabo čitljiv natpis. Oba prednja akroterija su otučena.

Natpis glasi:

D(is) M(anibus) /.....

AM... INTVA...OPAN...

Datacija: 2. – 3. st.

Objavljeno: Petrinec et al. 1999, kat. jed. 125, str. 64, inv. br. 304; Paškvalin 1983, 169., Tab. Ili, sl. 8.; Paškvalin 2012, kat. jedinica 19, str. 395.

90.



Nalazište: Livno

Smještaj: Zemaljski muzej u Sarajevu

Dimenzije: Visina 20 cm, širina 76 cm, dubina 80 cm.

Materijal: Vapnenac.

Opis: Ulomak dvoslivnog poklopca četvrtaste osteoteke s ostacima natpisa na arhitravnoj gredi te s prikazom posude unutar naiska koji je pak flankiran prikazima dupina. Likovna kompozicija se nalazi unutar zabatnog polja te je izrađena s osobitim detaljima: posuda nalik amfori ima ručke, stupovi naiska s krovnom konstrukcijom na dvije vode su kanelirani te imaju baze i kapitele, a životinje nalik dupinima imaju oči te se ispod jedne nalazi motiv koncentrične kružnice. Akroteriji su ukrašeni paralelnim vertikalnim brazdama. Na bočnim stranama poklopca nalazi se arhitektonski element ukrasnih dentikula te po dva profilirana pravokutna kasetona između kojih se nalaze koncentrične kružnice. Među ostalim, prisutan je i ostatak arhitektonskog elementa arhitravnne grede koji je sačuvao dio natpisa.

Natpis glasi:

vi]XIT AN(nis) XX

Datacija: 2. – 3. st.

Objavljeno: Paškvalin 2012, kat. jedinica 17, 394 – 395; Patsch 1906, 175, Sl. 26; Isti 1909, 138, Fig. 27.

91.

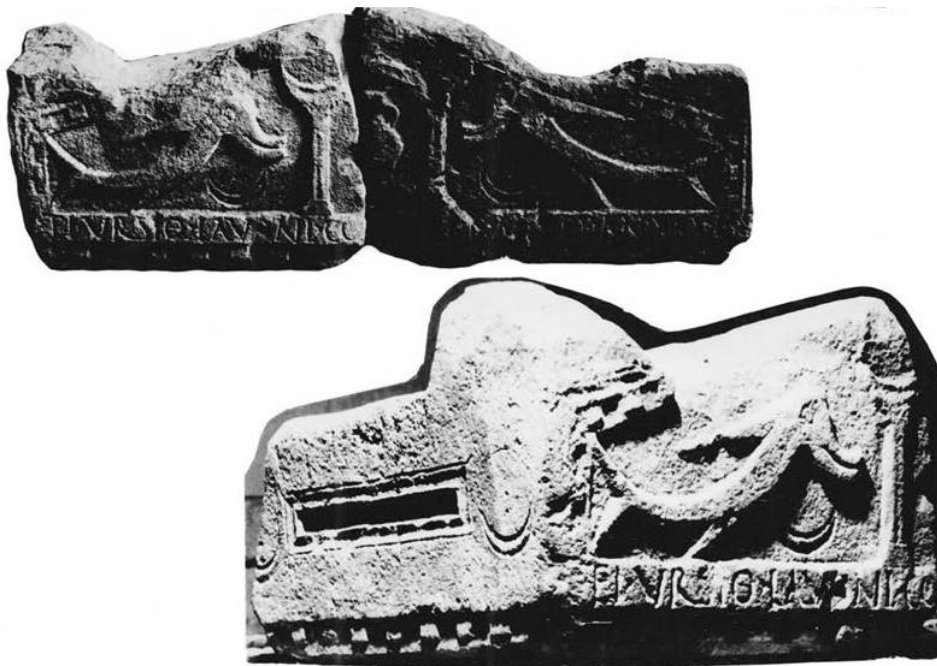

Nalazište: Tomislavgrad

Smještaj: Zemaljski muzej u Sarajevu

Dimenzije: Visina 24 cm, širina 66 cm, dužina 35 cm.

Materijal: Vapnenac.

Opis: Dva ulomka istog dvoslivnog poklopca osteoteke s prikazom posude unutar naiska koji je flankiran dupinima te koji sadrži natpis na arhitravnoj gredi. Likovna kompozicija unutar zabatnog polja detaljno je izrađena pa se uočavaju kanelirani stupovi s bazama i kapitelima koji tvore naisk s dvoslivnim krovom. Ispod prikaza dupina nalaze se ukrasne lunule, dok je gornji i bočni dio zabatnog polja ukrašen arhitektonskim elementima ukrasnih dentikula koji se pojavljuju i na bočnim strana ispod profiliranih pravokutnih kasetona. Motivi lunula se također pojavljuju i na pregibu poklopca te tako flankiraju pravokutne kasetone.

Natpis glasi:

TEI(us?) URSIO LAVONI CON[iug]I B(ene) M(erenti) DEF(unctae) M(norma) XXX
POS(uit)

Datacija: 2. – 3. st.

Objavljeno: Paškvalin 2012, kat. jedinica 20, str. 395 – 396; Patsch 1897, 235-236, Sl. 9; Isti 1899, 227-228, Fig. 47.

92.



Nalazište: Borčani (Tomislavgrad)

Smještaj: Zemaljski muzej u Sarajevu

Dimenzije: Visina 21 cm, širina 34,5 cm, dubina 24 cm.

Materijal: Vapnenac.

Opis: Desni dio dvoslivnog poklopca četvrtaste osteoteke s prikazom posude u naisku koji je flankiran dupinima te koji sadrži natpis na arhitravnoj gredi. U središtu zabatnog polja nalazi se prikaz posude s ručkama nalik amfori unutar naiska s dvoslivnim krovom te kaneliranim stupovima s bazom i kapitelom. Ispod ribe nalik dupinu nalazi se motiv koncentrične kružnice. Ispod natpisa na arhitravnoj gredi nalazi se arhitektonski motiv ukrasnih dentikula.

Natpis glasi:

..... JVA MATRI INFEL(icissimae) AURELI(a)E

Datacija: 2. st.

Objavljeno: Paškvalin 2012, kat. jedinica 21, str. 396; Patsch 1904, 356, Sl. 89; Isti 1904, 218-219, Fig. 89.

93.



Nalazište: Tomislavgrad

Smještaj: Zemaljski muzej u Sarajevu

Dimenzije: Visina 18 cm, širina 34 cm, dubina 13 cm.

Materijal: Vapnenac.

Opis: Ulomak pročelne strane dvoslivnog poklopca osteoteke s prikazom posude nalik amfori unutar naiska koji je flankiran dupinima. Iznad dupina, ispod kojega se nalazi motiv koncentrične kružnice, uočavaju se ostatci profiliranog zabata. Stupovi koji tvore naisk bili su kanelirani te su imale bazu i kapitel.

Datacija: 2. – 3. st.

Objavljeno: Paškvalin 2012, kat. jedinica 23, str. 396; Patsch 1904, 344, Sl. 58; Isti 1904, 206, Fig. 59.

94.



Nalazište: Tomislavgrad

Smještaj: Nepoznato (ulomak izgubljen).

Dimenzije: Visina 20 cm, širina 23,5 cm, dužina 26 cm.

Materijal: Vapnenac.

Opis: Nalaz predstavlja desni ulomak dvoslivnog poklopca osteoteke s prikazom naiska koji je flankiran dupinama te koji sadrži natpis na arhitravnoj gredi. Unutar zabatnog polja vidljiv je prikaz dupina oko kojega se nalaze motivi koncentrične kružnice te ostatak naiska, točnije njegov kanelirani stup te njegova baza. Na arhitravnoj gredi ponalazi se natpis sačinjen od jednog retka.

Natpis glasi:

.... VIC[o]R AN[n(orum)?]

Datacija: 2. – 3. st.

Objavljeno: Paškvalin 2012, kat. jedinica 24, str. 396 – 397; Patsch 1897, 239-237, Sl. 10; Isti 1899, 228, Fig. 48.

95.

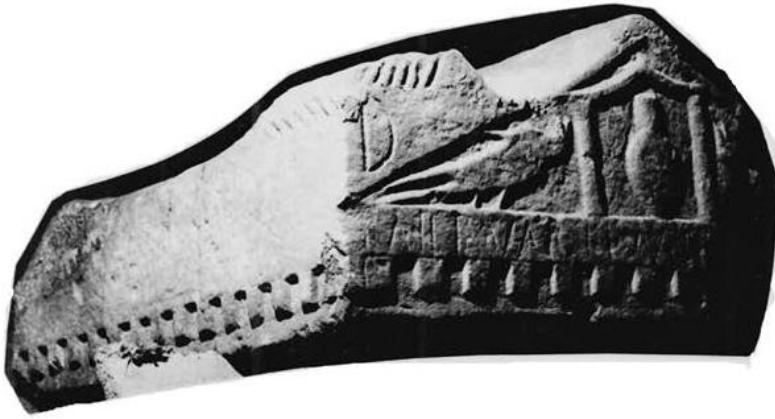

Nalazište: Livno

Smještaj: Zemaljski muzej u Sarajevu

Dimenzije: Visina 21 cm, širina 50 cm, dužina 52 cm.

Materijal: Vapnenac.

Opis: Ulomak dvoslivnog poklopca osteoteke s prikazom posude unutar naiska koji je flankiran pticama te koji sadrži natpis na arhitravnoj gredi. Likovna kompozicija smještena unutar zabatnog polja detaljno je izrađena pa se uočavaju kanelirani stupovi s bazama i kapitelima koji tvore naisk s dvoslivnim krovom. Ispod natpisa na arhitravnoj gredi nalazi se arhitektonski motiv dvostrukih ukrasnih dentikula koji se proteže i na bočnu stranu ovoga poklopca. Prednji lijevi akroterij je djelomično obijen međutim uočava se dekoracija načinjena paralelnim vertikalnim brazdama. U prostoru između zabata i akroterija urezano je slovo D što upućuje na sepulkralnu formulu *Dis Manibus*. Ulomak je obijen s desne strane.

Natpis glasi:

D(is) M(anibus)..... PINN(es).....

Datacija: 2. st.

Objavljeno: Paškvalin 2012, kat. jedinica 22, str. 396; Patsch 1906, 175, Sl. 24 i 25; Isti 1909, 132-133, Fig. 25 i 26.

96.

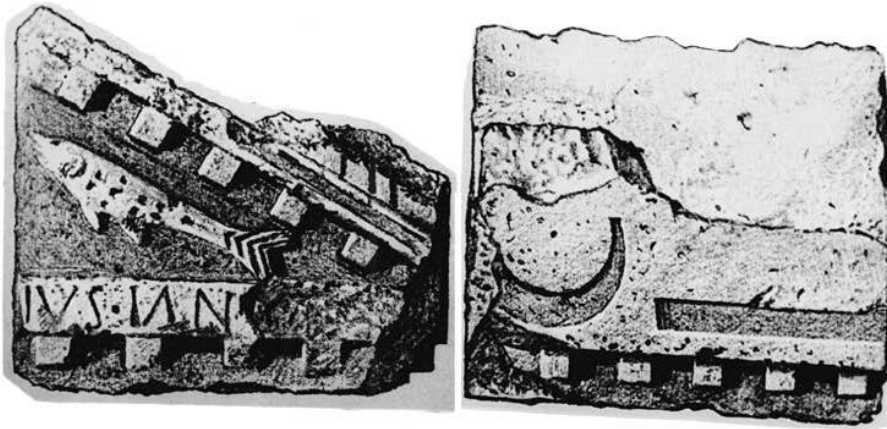

Nalazište: Tomislavgrad.

Smještaj: Nepoznato.

Dimenzije: Visina 24 cm, širina 30 cm, dužina 33,5 cm.

Materijal: Vapnenac.

Opis: Desni pročelni dio poklopca osteoteke s prikazom ribe na desnoj strani zabatnog polja te koji sadrži natpis na arhitravnoj gredi. S obzirom da je ulomak malen ne može se odrediti radi li se o dvoslivnom ili četveroslivnom poklopcu niti je li riječ o četvrtastoj ili pravokutnoj osteoteci. U desnom dijelu zabatnog polja smješten je stiliziran prikaz ribe. Isto tako vidljivo je da se ukrasni dentikuli nalaze uz gornji rub zabatnog polja te ispod arhitravne grede koji se zatim nastavljaju i na desnu bočnu stranu poklopca. Na toj se strani, uz pregib, nalazi motiv lunule pored kojega se nalazi uski pravokutni žlijeb. Natpis na arhitravnoj gredi sačinjen je od jednog retka.

Natpis glasi:

.....IUS IAN[uarius (?)]

Datacija: 2. st.

Objavljeno: Paškvalin 2012, kat. jedinica 25, str. 397; Patsch 1897, 237, Sl. 11; Isti 1899, 229, Fig. 4-9.

97.

Nalazište: Livno

Smještaj: Nepoznato.

Dimenzije: Dužina 78 cm, „širok je morao biti 64 cm“, visina 22 cm

Materijal: Vapnenac.

Opis: Poklopac osteoteke sa zabatom na pročelnoj strani. Unutar zabata s desne strane prikaz ribe, a s lijeve prikaz neidentificiranog predmeta. Ispod zabata nalazio se natpis u jednom retku što je zaključeno na temelju očuvanih dviju vertikalnih crta koje su mogle predstavljati slovo „E“. Imao akroterije koji su objijeni.

Datacija: 2. – 3. st.

Objavljeno: Sergejevski 1930, kat. jed. 3, str. 159

98.

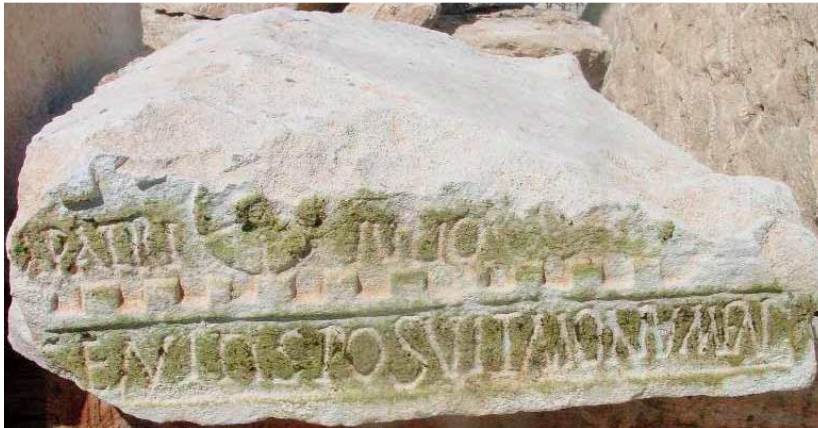

Nalazište: Podvornice (Lištani)

Smještaj: Franjevački muzej i galerija Gorica Livno

Dimenzije: Visina 12 cm, širina 37 cm, debljina 57 cm.

Materijal: Vapnenac.

Opis: Ulomak dvoslivnog poklopca osteoteke s natpisom na arhitravnoj gredi te natpisom unutar zabatnog polja. Zabat je profiliran te se na donjim i gornjim rubovima zabatnog polja nalaze arhitektonski elementi dekorativnih dentikula. U središtu zabatnog polja nalazi se šesterolatična rozeta.

Natpis glasi:

[D(is)] M(anibus) PATRI IULI[o ----]

[p] IEN{i}TIS(simo) POSUIT MONUMEN[tum ----]

Datacija: 2. st. po. Kr.

Objavljeno: Škegro et al. 2008, kat. jed. 18, str. 271. – 272., sl. 19.

99.



Nalazište: Livno

Smještaj: Franjevački muzej i galerija Gorica.

Dimenzije: Visina 24 cm, širina 93 cm, dužina 59 cm.

Materijal: Vapnenac.

Opis: Ulomak dvoslivnog poklopca osteoteke s prikazom rozete u formi koncentričnog kruga flankirane dupinima te s natpisom unutar zabatnog polja. Prikazi dupina izrađeni su u plitkom reljefu, a akroterij je dekoriran zavijenim brazdama. Na ovom se poklopcu ne pronalazi arhitektonski element arhitravne grede te se natpis i sepulkralna formula nalaze unutar profiliranog zabatnog polja ispod prikaza rozete i dupina. Poklopcu je obijena lijeva strana.

Natpis glasi:

D(is) M(anibus)....

qu]I [v]IXIT AN(nis) POSUIT AEL(ius) TITUS BATONIS ET SIBI

Datacija: 2. – 3. st.

Objavljeno: Paškvalin 2012, kat. jedinica 26, str. 397; Patsch 1906, 176, Sl. 27; Isti 1909, 153-134, Fig. 28.

100.



Nalazište: Livno

Smještaj: Nepoznato.

Dimenzije: Visina 18 cm, širina 68 cm, dužina 44 cm.

Materijal: Vapnenac.

Opis: Ulomak dvoslivnog poklopca osteoteke s prikazom rozete flankirane dupinima te natpisom unutar zabatnog polja. Prikazi dupina izrađeni su u plitkom reljefu, a između njih se nalazi rozeta u formi koncentričnih krugova. Središte ove rozete izrađeno je u obliku polukugle. Natpis u dva retka i sepulkralna formula nalaze se unutar zabatnog polja ispod likovne kompozicije. Lijeva i desna strana poklopca su odlomljene te poklopac nema akroterije.

Natpis glasi:

D(is) M(anibus)

[coniu]X ET FILI SUI AELIO VARRONI

LO / [isci posuorunt] QUI VIXIT ANNIS XXXX

Datacija: 2. – 3. st.

Objavljeno: Paškvalin 2012, kat. jedinica 27, str. 397; Patsch 1906, 176, Sl. 28; Isti 1909, 134, Fig. 29.

101.



Nalazište: Suhača (Livno)

Smještaj: Nepoznato.

Dimenzije: Visina 18 cm, širina 50 cm, dužina 100 cm.

Materijal: Vapnenac.

Opis: Dvoslivni poklopac osteoteke s prikazom rozete u formi koncentričnog kruga flankirane dupinima te s natpisom unutar zabatnog polja. Dupini su izrađeni u plitkom reljefu, a cijela se likovna kompozicija i natpis nalaze unutar profiliranog zabata. Uz natpis od dva retka unutar zabatnog polja pojavljuje se i sepulkralna formula DMS. Lijeva i desna strana poklopca su objijene te nema akroterija.

Natpis glasi:

D(is) M(anibus) S(acrum)

[.....] SECUNDI [p]O[s]UIT FILIAE QUI

[... con]IUGI ET SUIS

Datacija: 2. – 3. st.

Objavljeno: Paškvalin 2012, kat. jedinica 28, str. 397 – 398; Sergejevski 1938, Br. 2d.

102.

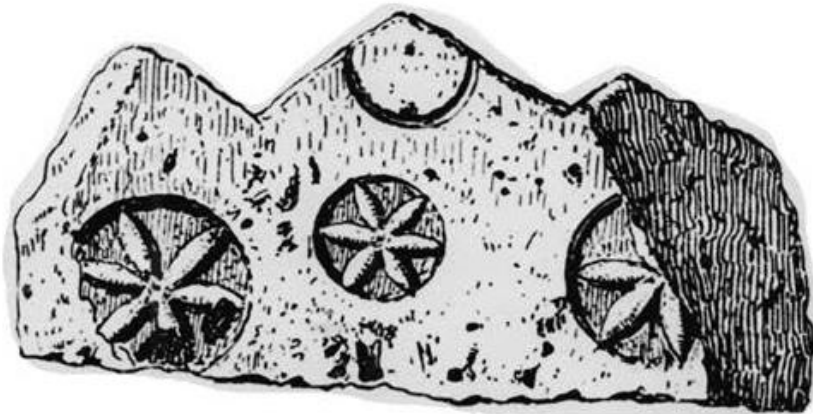

Nalazište: Borčani (Tomislavgrad)

Smještaj: Nepoznato.

Dimenzije: Visina 29 cm, širina 57 cm, dužina 27 cm.

Materijal: Vapnenac.

Opis: Ulomak poklopca osteoteke. Uočava se da sama forma poklopca oponaša arhitektonske elemente zabata i akroterija. Dekoracija koja se nalazi na njemu predstavlja reljefno izrađene šesterolatične rozete različitih dimenzija upisane unutar kružnica. Listovi ovih rozeta elipsoidnog su oblika. Iznad triju motiva rozete nalazi se urezan polukrug u obliku polumjeseca.

Datacija: 2. – 3. st.

Objavljeno: Paškvalin 2012, kat. jedinica 29, str. 398; Patsch 1904, 358, Sl. 97, Isti 1904, 220, Fig. 97.

103.



Nalazište: Podvornice (Lištani)

Smještaj: Franjevački muzej i galerija Gorica Livno

Dimenzije: Visina 16 cm, širina 15,5 cm, debljina 17,5 cm.

Materijal: Vapnenac.

Opis: Središnji dio pročelne strane poklopca osteoteke s motivom šesterolatične rozete. Ispod rozete nalaze se ostatci natpisa u dva retka.

Natpis glasi: [-----]AP[-----]

[-----]OES[-----]

Datacija: 2. – 3. st.

Objavljeno: Škegro et al. 2008, kat. jed. 21, str. 273., sl. 22.

104.



Nalazište: Suhača (Livno)

Smještaj: Nepoznato.

Dimenzije: Visina 22 cm, širina 45 cm, dužina 100 cm.

Materijal: Vapnenac.

Opis: Ulomak dvoslivnog poklopca osteoteke s reljefno izrađenom šesterolatičnom rozetom. Ispod rozete nalazi se natpis u dva retka. Ulomak je otučen sa svih strana.

Natpis glasi:

..... VARRONIS VIXIT ANNOS /
POSUIT FILI(a)E ET SUORU(m)

Datacija: 2. – 3. st.

Objavljeno: Paškvalin 2012, kat. jedinica 30, str. 398; Sergejevski 1938a, br. 30, 124.

105.



Nalazište: Suhača (Livno).

Smještaj: Zemaljski muzej u Sarajevu.

Dimenzije: Visina 18,5 cm, širina 75 cm, dužina 37 cm.

Materijal: Vapnenac.

Opis: Ulomak dvoslivnog poklopca osteoteke s koncentričnom rozetom i natpisom unutar profiliranog zabata. Reljefno izrađena koncentrična rozeta nalazi se iznad natpisa u dva retka, dok se sepulkralna formula DM nalazi s njene desne strane. Desni dio poklopca je otučen, a na lijevom akroteriju vidljivi su tragovi dekoracije.

Natpis glasi:

D(is) M(anibus) /

AELIA PATIO NEPOTE / SAVIAE /

V(ixit) ANNOS LXXX POSUERU(nt)

Datacija: 2. st.

Objavljeno: Paškvalin 2012, kat. jedinica 31, str. 398.; Patsch 1894, 349, Sl. 10; Isti 1896, 254, Fig. 17.

106.



Nalazište: Livno

Smještaj: Zemaljski muzej u Sarajevu

Dimenzije: Visina 22 cm, širina 86 cm, dubina 78 cm.

Materijal: Vapnenac.

Opis: Ulomak dvoslivnog poklopca osteoteke s reljefno izrađenom šesterolatičnom rozetom i natpisom unutar profiliranog zabata. Za razliku od desnog akroterija koji je otučen, lijevi

sadržava ukras savijenih brazdi koji podsjeća na polupalmete. Ispod rozete nalazi se sepulkralna formula DM te natpis u dva retka. Nalaz je otučen sa stražnje strane.

Natpis glasi:

MAXIMUS BEUSANTIS VIXIT AN(nis) LX POSUE /
RUNT FILI PIENTISSI[mo] BEN(e) MERENTI /

Datacija: 2. – 3. st.

Objavljeno: Paškvalin 2012, kat. jedinica 32, str. 398.; Patsch 1906, 176, Sl. 29; Isti 1909, 134, Fig. 30.

107.



Nalazište: Livno

Smještaj: Nepoznato.

Dimenzije: Dužina 66 cm, širina 60 cm, visina 22 cm.

Materijal: Vapnenac.

Opis: Ulomak poklopca osteoteke sa zabatom u čijem se središtu nalazi rozeta ispod koje se nalazi natpis. Dobro sačuvan natpis sastoji se od jednog retka s visinom slova od 3 do 3,5 cm. Oblik slova nalik ostalim slovima s poklopaca nađenim u Livnu. Akroteriji poklopca obijeni.

Natpis glasi: ...ISIIXPDOEIIAM...

Datacija: 2. – 3. st.

Objavljeno: : Sergejevski 1930, kat. jed. 4, str. 159

108.

Nalazište: Letka (Tomislavgrad)

Smještaj: Nepoznato.

Dimenzije: Dužina 38 cm, širina 63 cm, visina 32 cm.

Materijal: Nepoznato.

Opis: Ulomak poklopca osteoteke sa zabatom u čijem se središtu nalazi rozeta. Desno od rozete ostao je sačuvan dio natpisa u kurzivu. Poklopac ima akroterije te žlijebove s donje strane za naližganje sanduka osteoteke.

Natpis glasi: T I S

Datacija: 2. – 3. st.

Objavljeno: Patsch 1904, str. 348.

109.



Nalazište: Suhača

Smještaj: Franjevački muzej i galerija Gorica Livno

Dimenzije: 76 x 29 cm, debljina 102 cm.

Materijal: Muljika.

Opis: Ulomak dvoslivnog poklopca osteoteke s natpisom na arhitravnoj gredi te florealnim motivima koji ispunjavaju profilirani zabat. U središtu zabatnog polja nalazi se šesterolatična rozeta te motiv cvjetnih čašica. Između zabata i arhitravne grede koja sadržava natpis u dvama retcima nalazi se pravokutno udubljenje unutar kojega se nalazi sepulkralna formula *DM*. Akroteriji su djelomično sačuvani, međitum uočava se da su bili ukrašeni zavijenim brazdama.

Natpis glasi:

D(is) M(anibus) /
AEL(ius) TITUS DASANTIS SE VIVO P(osuit) ET AEL(iae) /
SEIONI IMPL(.....?) CON(iugi) PI(a)E DE(functae)
AN(norum) LX B(enemerenti) ET SUIS /

Datacija: 2. – 3. st.

Objavljeno: Petrinec et al. 1999, kat. jed. 126, str. 65, inv. br. 302; Sergejevski 1938, 95.-131.;
Bojanovski 1983, 183., sl. 2.; Paškvalin 2012, kat. jedinica 33, str. 398 – 399.

110.



Nalazište: Vašarovine (Livno)

Smještaj: Navodno Franjevački muzej i galerija Gorica

Dimenzije: Visina 20 cm, širina 59 cm, dubina 67,5 cm.

Materijal: Vapnenac

Opis: Anepigrafski dvoslivni poklopac osteoteke s vegetabilnim motivima. Rozeta i palmeta u potpunosti ispunjavaju zabatno polje. Rozeta se nalazi u središtu zabata te je smještena unutar kružnice. Umjesto arhitravne grede s natpisom, ispod zabata nalazi se nalazi se friz dekoriran motivom valova u plitkom reljefu. Desni akroterij je otučen, dok se na lijevom nalazi motiv polupalmete.

Datacija: 2. – 3. st.

Objavljeno: Paškvalin 2012, kat. jedinica 34, str. 399.

111.



Слика 4.

Nalazište: Livno

Smještaj: Nepoznato.

Dimenzije: Nepoznate.

Materijal: Nepoznato.

Opis: Anepigrafski dvoslivni poklopac osteoteke s vegetabilnim motivima. Cijela površina zabatnog polja dekorirana granama, vjerojatno vinove loze. Ispod zabata nalazi se friz dekoriran valovitim ukrasnim listovima.

Datacija: 2. – 3. st.

Objavljeno: Sergejevski 1930, kat. jed. 5, str. 159 – 160.

112.



Nalazište: Tomislavgrad

Smještaj: Zemaljski muzej u Sarajevu

Dimenzije: Visina 23 cm, širina 50 cm, dužina 58,5 cm.

Materijal: Vapnenac.

Opis: Anepigrafski dvoslivni poklopac osteoteke s vegetabilnim motivima. Četverolatična rozeta i akantusi listovi u potpunosti ispunjavaju zabatno polje. Ispod zabatnog polja nalazi se dekorirani friz s dvama suprotno orijentiranim motivima palminih grana, odnosno palminog lišća. Akroteriji nisu dekorirani.

Datacija: 2. – 3. st.

Objavljeno: Paškvalin 2012, kat. jedinica 35, str. 399.; Patsch 1904, 318, Sl. 11; Isti 1904, 182, Fig. 10.

113.



Nalazište: Nepoznato.

Smještaj: Franjevački muzej i galerija Gorica Livno.

Dimenzije: Nepoznato.

Materijal: Nepoznato.

Opis: Anepigrafski dvoslivni poklopac osteoteke s vegetabilnim motivima koji u potpunosti ispunjavaju površinu zabatnog polja. Friz pročelne stranice ukrašen je motivom dviju suprotno orijentiranih palminih grana.

Datacija: 2. – 3. st.

Objavljeno: Neobjavljeno.

114.



Nalazište: Podvornice (Lištani)

Smještaj: Franjevački muzej i galerija Gorica Livno

Dimenzije: Visina 11 cm, širina 63 cm, debljina 59 cm.

Materijal: Vapnenac.

Opis: Anepigrafski dvoslivni poklopac osteoteke s vegetabilnim motivima. Dvije palmete ispunjavaju cijelu površinu zabatnog polja. Palmete su okrenute jedna nasuprot drugoj. Ispod zabata nalazi se i friz dekoriran motivom dviju palminih grana koje su također okrenute jedna nasuprot drugoj.

Datacija: 2. – 3. st.

Objavljeno: Škegro et al. 2008, kat. jed. 31, str. 277., sl. 32.

115.



Nalazište: Glavice (Glamoč)

Smještaj: Nepoznato.

Dimenzije: Visina 39 cm, širina 39 cm, dužina 35 cm.

Materijal: Vapnenac.

Opis: Anepigrafski dvoslivni poklopac osteoteke s vegetabilnim motivima. Rozeta i palmeta u potpunosti ispunjavaju zabatno polje. Rozeta sadrži veći broj reljefno izrađenih listova. Akroteriji su obijeni.

Datacija: 2. – 3. st.

Objavljeno: Paškvalin 2012, kat. jedinica 36, str. 399.

116.



Nalazište: Vašarovine (Livno)

Smještaj: Zemaljski muzej u Sarajevu

Dimenzije: Visina 22 cm, širina 19 cm, dužina 17 cm.

Materijal: Vapnenac.

Opis: Lijevi dio anepigrafskog dvoslivniog poklopca osteoteke s vegetabilnim motivima. Unutar profiliranog zabata uočava se ostatak motiva palmete koja je najvjerojatnije, uz rozetu u središtu, ispunjavala cijelu površinu zabatnog polja. Ispod zabata nalazi se reljefno dekorirani friz s motivom pletera. Akroterij je ukrašen motivom polupalmete.

Datacija: 2. – 3. st.

Objavljeno: Paškvalin 2012, kat. jedinica 37, str. 399.

117.



Nalazište: Podvornice (Lištani)

Smještaj: Franjevački muzej i galerija Gorica Livno

Dimenzije: Visina 19 cm, širina 28 cm, debljina 19 cm.

Materijal: Vapnenac.

Opis: Desni dio dvoslivnog poklopaca osteoteke s vegetabilnim motivima. Akroterij je dekoriran dvama motivima palminih grana, a ispod njega se nalazi ostatak najvjerojatnije sepulkralne formule DM pomoću koje je moguće okvirno datirati ovaj nalaz. Poklopac je imao i dekorirani friz s, također, motivom palminih grana.

Natpis glasi: [D(is)] M(anibus)

Datacija: 1. – 2. st.

Objavljeno: Škegro et al. 2008, kat. jed. 11, str. 268 – 269, sl. 12.

118.



Nalazište: Podvornice (Lištani)

Smještaj: Franjevački muzej i galerija Gorica Livno

Dimenzije: Visina 18 cm, širina 17 cm, debljina 30 cm.

Materijal: Vapnenac.

Opis: Desni dio anepigrafskog dvoslivnog poklopaca osteoteke s vegetabilnim motivima. Akroterij je dekoriran motivom palmete izrađenim u reljefu. Poklopac je imao i friz dekoriran motivom palmine grane.

Datacija: 2. – 3. st.

Objavljeno: Škegro et al. 2008, kat. jed. 12, str. 269, sl. 13.

119.



Nalazište: Podvornice (Lištani)

Smještaj: Franjevački muzej i galerija Gorica Livno

Dimenzije: Visina 14 cm, širina 19 cm, debljina 18 cm

Materijal: Vapnenac.

Opis: Desni dio anepigrafskog dvoslivnog poklopca osteoteke s vegetabilnim motivima. Akroterij je dekoriran motivom dviju palminih grana. Uočavaju se i ostatci zabatnog polja unutar kojega se također nazire motiv palminih grana.

Datacija: 2. – 3. st.

Objavljeno: Škegro et al. 2008, kat. jed. 13, str. 269, sl. 14.

120.



Nalazište: Podvornice (Lištani)

Smještaj: Franjevački muzej i galerija Gorica Livno

Dimenzije: Visina 27 cm, širina 67 cm, debljina 52 cm.

Materijal: Vapnenac.

Opis: Anepigrafski dvoslivni poklopac osteoteke s vegetabilnim motivima. Zbog lošeg stanja poklopca veoma je teško reći o kakvom se vegetabilnom ukrasu smještenom unutar zabatnog polja radilo. Uz zabat, ovaj poklopac sadrži i arhitektonski element arhitravne grede koji je također vegetabilno ukrašen: na njemu se nalaze šesterolatične rozete u nizu koje su povezane paralelnim linijama.

Datacija: 2. – 3. st.

Objavljeno: Škegro et al. 2008, kat. jed. 30, str. 277., sl. 31.

121.



Nalazište: Podvornice (Lištani)

Smještaj: Franjevački muzej i galerija Gorica Livno

Dimenzije: Visina 10,5 cm, širina 27 cm, debljina 60 cm.

Materijal: Vapnenac.

Opis: Središnji dio najvjerojatnije anepigrafskog dvoslivnog poklopca osteoteke s vegetabilnim motivima. Rozeta se nalazi unutar zabata, a s njene desne strane se je smješten florealni motiv nanizanih cvjetnih čašica.

Datacija: 2. – 3. st.

Objavljeno: Škegro et al. 2008, kat. jed. 32, str. 278., sl. 33.

122.



Nalazište: Podvornice (Lištani)

Smještaj: Franjevački muzej i galerija Gorica Livno

Dimenzije: Visina 11,5 cm, širina 144 cm, debljina 6 cm.

Materijal: Vapnenac.

Opis: Nalaz predstavlja ulomak sepulkralnog spomenika s motivom šesterolatične rozete koja se nalazi unutar kružnice. Vidljivi i ostatci žbuke.

Datacija: 1. – 3. st.

Objavljeno: Škegro et al. 2008, kat. jed. 33, str. 278., sl. 34.

123.



Nalazište: Suhača (Livno)

Smještaj: Nepoznato.

Dimenzije: Visina 22 cm, širina 45 cm, dužina 100 cm.

Materijal: Kamen pješčar.

Opis: Ulomak dvoslivnog poklopca osteoteke s natpisom unutar zabatnog polja. Na poklopcu se ne pronalaze drugi dekorativni ili likovni motivi. Zabat je profiliran te se unutar njega nalazi natpis u dva retka koji je upisan između dviju paralelnih linija. Poklopac je obijen.

Natpis glasi:

IATO NEPOTIS VIXIT ANNOS L.... /

POSUERUNT FILI(i) ET FRATER.... /

Datacija: 2. – 3. st.

Objavljeno: Paškvalin 2012, kat. jedinica 38, str. 399.; Sergejevski 1938, br. 131, 125.

124.



Nalazište: Tomislavgrad

Smještaj: Zemaljski muzej u Sarajevu

Dimenzije: Visina 17 cm, širina 22 cm, dubina 16 cm.

Materijal: Vapnenac.

Opis: Ulomak dvoslivnog poklopca osteoteke s natpisom na arhitravnoj gredi. Na poklopcu se ne pronalaze drugi dekorativni ili likovni motivi. Ispod profiliranog i praznog zabata nalazi se ostatak natpisa u jednom retku koji nije moguće pročitati.

Datacija: 2. – 3. st.

Objavljeno: Paškvalin 2012, kat. jedinica 39, str. 399 – 400; Patsch 1897, 239-240, Sl. 14; Isti 1899, 23, Fig. 52.

125.



Nalazište: Mali Kablić (Livno)

Smještaj: Zemaljski muzej u Sarajevu.

Dimenzije: Visina 28 cm, širina 38 cm, dubina 28,5 cm.

Materijal: Vapnenac.

Opis: Ulomak dvoslivnog poklopca osteoteke s natpisom na pročelnoj strani. Na poklopcu se ne pronalaze drugi dekorativni ili likovni motivi. Natpis od dva retka upisan je između dviju paralelnih linija. S donje strane poklopca nalaze se žlijebovi za nalijevanje poklopca na sanduk osteoteke.

Natpis glasi:

D[is] MANIBUS /..... FILIA[e] VIXIT ANNOS XVI
PLATOR CARVIUS BATONIS POSUIT

Datacija: 2. – 3. st.

Objavljeno: Paškvalin 2012, kat. jedinica 40, str. 400; Patsch 1906, 173-174, Sl. 23; Isti 1909, 131, Fig. 24.

126.



Nalazište: Nepoznato (okolica livna)

Smještaj: Franjevački muzej i galerija Gorica Livno.

Dimenzije: Dužina 73 cm, širina 44 cm.

Materijal: Nepoznato.

Opis: Dvoslivni poklopac osteoteke s natpisom unutar neprofiliranog zabatnog polja. Na gornjoj strani uočavaju se ostatci akroterija te naknadno izrađeno četvrtasto udubljenje. Natpis je smješten između dviju paralelnih linija, a u sredini pročelne stranice poklopca nalazi se kružnica izrađena šestarom što sugerira da je unutar nje možda trebala biti rozeta što upućuje da je poklopac možda ostao nedovršen.

Natpis glasi:

C FVI VO POSVIT SIBI ET SV

Datacija: 1. – 2. st.

Objavljeno: Neobjavljeno. Inv. br.: FMGG-Kamen-331.

127.



Nalazište: Suhača (Štitić – Ničeove njive)

Smještaj: Franjevački muzej i galerija Gorica Livno

Dimenzije: 118 x 13 cm, debljina 98 cm.

Materijal: Muljika.

Opis: Dvoslivni poklopac osteoteke s natpisom na pročelnoj strani. Na poklopcu se ne pronalaze drugi dekorativni ili likovni motivi, niti arhitektonski elementi poput zabata ili akroterija.

Natpis glasi:

ARRI RUFIVETER(ani) LEG(ionis) I ADIUTRICES

Datacija: 1. – 2. st.

Objavljeno: Petrinec et al. 1999, kat. jed. 129, str. 65, inv. br. 300; Škegro 1998, 15.-25.

128.



Nalazište: Podvornice (Lištani)

Smještaj: Franjevački muzej i galerija Gorica Livno

Dimenzije: Visina 10,5 cm, širina 41 cm, debljina 30,5 cm

Materijal: Vapnenac.

Opis: Ulomak poklopca najvjerojatnije kompozitne osteoteke. Indicija da se radi o kompozitnoj, a ne monolitnoj, osteoteci je ostatak kružnog žlijeba koji je najvjerojatnije služio za uglavljivanje stupa na pročelju osteoteke. Na poklopcu su pronađeni ostatci žbuke, a izuzev samog natpisa na ulomku se ne uočavaju drugi likovni i dekorativni elementi.

Natpis glasi:

[— — —] P(ublius) AEL(ius) T(iti) AE[l(ii) FIL(i—) — — —]

Datacija: 2. st.

Objavljeno: Škegro et al. 2008, kat. jed. 17, str. 271, sl. 18.

129.

Nalazište: Vidoši (Livno)

Smještaj: Nepoznato.

Dimenzije: Nepoznate.

Materijal: Nepoznato.

Opis: Sanduk osteoteke čiji je poklopac sadržavao natpis.

Natpis glasi:

D. M. Firmus Surionis vixit an. XXX PO • FR • T posteris

Datacija: 1. – 2. st.

Objavljeno: Patsch 1906, str. 178; Isti 1909, str. 136.

130.



Nalazište: Vašarovine (Livno)

Smještaj: Nepoznato.

Dimenzije: Visina 20 cm, širina 96 cm, dužina 54 cm.

Materijal: Vapnenac.

Opis: Ulomak dvoslivnog poklopca osteoteke s natpisom na pročelnoj strani. Na poklopcu se ne pronalaze drugi dekorativni ili likovni motivi. Natpis sadržava dva retka.

Natpis glasi:

PRIVO MASIOPIA(e) PLATORI FILIO FECIT

Datacija: 2. – 3. st.

Objavljeno: Paškvalin 2012, kat. jedinica 41, str. 400; Sergejevski 1931, 20, br. 35.

131.



Nalazište: Nepoznato (okolica Livna)

Smještaj: Franjevački muzej i galerija Gorica Livno.

Dimenzije: Dužina 69 cm, širina 56 cm.

Materijal: Nepoznato.

Opis: Dvoslivni poklopac osteoteke. Izuzev djelomično sačuvane reljefne dekoracije na lijevom pročelnom akroteriju, ovaj poklopac ne sadrži drugih ukrasa niti natpis.

Datacija: 1. – 3. st.

Objavljeno: Neobjavljeno. Inv. br.: FMGG-Kamen-330.

132.

Nalazište: Livno.

Smještaj: Nepoznato.

Dimenzije: Dužina 76 cm, širina 63 cm, visina 20 cm.

Materijal: Vapnenac.

Opis: Poklopac osteoteke bez natpisa i ornamentacije. Ulomak sadrži akroterije.

Datacija: 1. – 3. st.

Objavljeno: Sergejevski 1930, kat. jed. 2, str. 159

133.



Nalazište: Suhača

Smještaj: Franjevački muzej i galerija Gorica Livno.

Dimenzije: Dužina 90 cm, širina 80 cm.

Materijal: Vapnenac.

Opis: Poklopac osteoteke bez natpisa i ornamentacije. Poklopcu su ostala tri djelomično sačuvana akroterija dok je jedan otučen u potpunosti.

Datacija: 1. – 3. st.

Objavljeno: Neobjavljeno. Inv. br.: FMGG-Kamen-329.

134.

Nalazište: Tomislavgrad

Smještaj: Nepoznato.

Dimenzije: Dužina 62 cm, širina 33 cm, visina 20 cm.

Materijal: Nepoznato.

Opis: Ulomak poklopca, najvjerojatnije osteoteke. Pročelna strana obijena, na poklopcu nema ukrasa. Poklopac sadržavao akroterij.

Datacija: 1. – 3. st.

Objavljeno: Patsch 1897, kat. jed. 20, str. 241.

135.



Nalazište: Podvornice (Lištani)

Smještaj: Franjevački muzej i galerija Gorica Livno

Dimenzije: Visina 10,5 cm, širina 22,5 cm, debljina 5,3 cm.

Materijal: Vapnenac.

Opis: Dva ulomka poklopca osteoteke. S donje strane vidljivi su ostatci žlijebova koji su služili za ulijeganje sanduka, dok su s gornje strane vidljivi ostatci akroterija. Uočavaju se i ostatci žbuke.

Datacija: 1. – 3. st.

Objavljeno: Škegro et al. 2008, kat. jed. 34, str. 278., sl. 35.

136.

Nalazište: Borčani (Tomislavgrad)

Smještaj: Nepoznato.

Dimenzije: Visina 17,5 cm, širina 21 cm, dubok 26,5 cm.

Materijal: Nepoznato.

Opis: Stražnji lijevi dio poklopca osteoteke kojemu su s donje strane vidljivi žlijebovi za nalijeganje na sanduk.

Datacija: 1. – 3. st.

Objavljeno: Patsch 1904, kat. jed. 14, str. 356 – 357.

137.

Nalazište: Livno

Smještaj: Nepoznato

Dimenzije: Dužina 80 cm, širina 75 cm, visina 21 cm.

Materijal: Vapnenac

Opis: Ulomak stražnje strane poklopca kamenog sanduka osteoteke bez natpisa i ornamenata.

Datacija: 1. – 3. st.

Objavljeno: Patsch, 1906, kat. jed. 6, str. 177; Isti, 1909, kat. jed. 6, str. 136.

138.



Nalazište: Podvornice (Lištani)

Smještaj: Franjevački muzej i galerija Gorica Livno

Dimenzije: Visina 10,5 cm, širina 10 cm, debljina 12 cm.

Materijal: Vapnenac.

Opis: Ulomak akroterija poklopca osteoteke bez ikakve dekoracije. Riječ je najvjerojatnije o stražnjem akroteriju.

Datacija: 1. – 3. st.

Objavljeno: Škegro et al. 2008, kat. jed. 35, str. 278., sl. 36.

139.

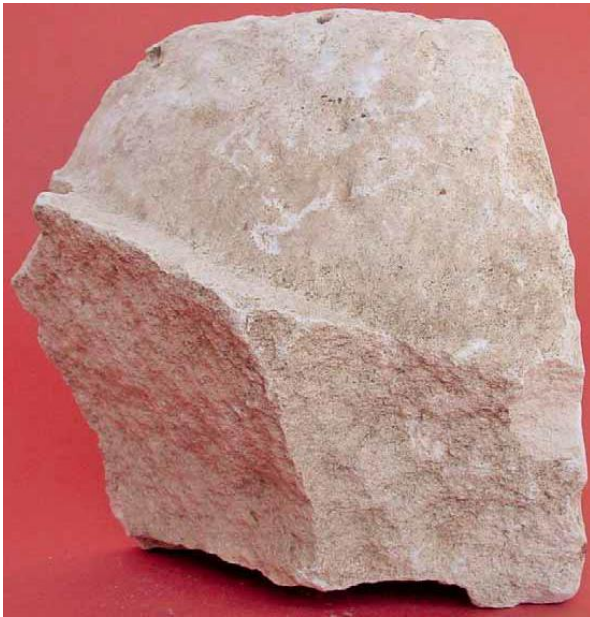

Nalazište: Podvornice (Lištani)

Smještaj: Franjevački muzej i galerija Gorica Livno

Dimenzije: Visina 16 cm, širina 21 cm, debljina 19 cm.

Materijal: Vapnenac.

Opis: Ulomak akroterija poklopca osteoteke bez ikakve dekoracije što sugerira da je riječ o stražnjem akroteriju. S donje strane vidljivi ostatci žlijebova za ulijeganje sanduka osteoteke.

Datacija: 1. – 3. st.

Objavljeno: Škegro et al. 2008, kat. jed. 37, str. 279., sl. 38.

140.

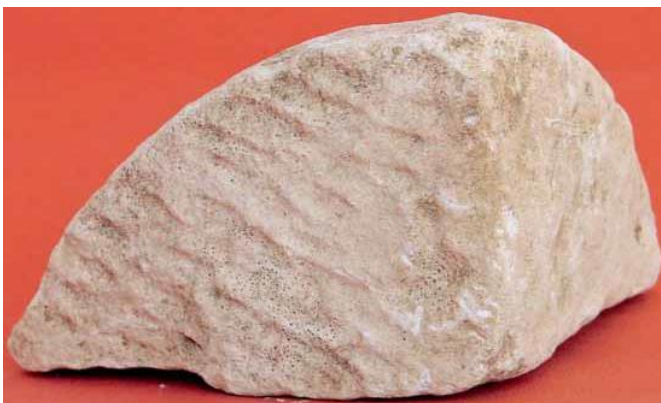

Nalazište: Podvornice (Lištani)

Smještaj: Franjevački muzej i galerija Gorica Livno

Dimenzije: Visina 10,5 cm, širina 10 cm, debljina 12 cm.

Materijal: Vapnenac.

Opis: Ulomak akroterija poklopca osteoteke. Budući da nema dekoracije ulomak predstavlja najvjerojatnije stražnji akroterij.

Datacija: 1. – 3. st.

Objavljeno: Škegro et al. 2008, kat. jed. 36, str. 278., sl. 37.

141.



Nalazište: Podvornice (Lištani)

Smještaj: Franjevački muzej i galerija Gorica Livno

Dimenzije: Visina 14 cm, širina 7,5 cm, debljina 2,8 cm.

Materijal: Vapnenac.

Opis: Ulomak sepulkralnog spomenika, moguće osteoteke. S lijeve se strane uočava arhitektonski element u vidu tordiranog stupa pored kojega se nalazi vegetabilni motiv dvaju povezanih bršljenovih listova.

Datacija: 1. – 3. st.

Objavljeno: Škegro et al. 2008, kat. jed. 46, str. 281., sl. 47.

142.

Nalazište: Kovačevci (Glamoč)

Smještaj: Nepoznato

Dimenzije: Dužina 105 cm, širina 87 cm, visina 75 cm.

Materijal: Nepoznato

Opis: Neukrašena osteoteka.

Datacija: 1. – 3. st.

Objavljeno: Sergejevski 1942, str. 141 – 142.

8. Analiza kataloga

1) Osteoteke s arhitektonskim elementima te natpisom na arhitravnoj gredi

a) Problem dvaju korpusa nalaza i determiniranje tipa

Ovaj katalog svih dosad objavljenih rimskih osteoteka s područja jugozapadne Bosne obuhvaća 142 nalaza, a koncipiran je na način da se prvo iznose sanduci, a zatim poklopci osteoteka. Od ukupnog broja nalaza, njih 29 (kataloške jedinice 1 – 29) pripadaju nalazima sanduka osteoteka s arhitektonskim motivima koje A. Jovanović naziva *sanducima za pepeo s natpisom na epistilnoj gredi*.

Ukoliko pođemo od vrlo izgledne pretpostavke da su kamene osteoteke postavljane *sub divo*, podatak da niti jedna osteoteka nije pronađena netaknuta u svojem izvornom kontekstu djeluje sasvim logično. Iz istog razloga ne iznenađuje ni činjenica da je izvjestan broj nalaza fragmentiran te da su osteoteke često korištene za sekundarnu uporabu, bilo kao spolije u kasnoantičkim grobnicama ili suvremenim zdanjima. Međutim, iz ovoga proizlazi problem da mi danas baratamo ustvari dvama odvojenim korpusima: korpusom sanduka i korpusom poklopaca. Isključivo na temelju geografskog elementa zaključeno je da određeni poklopci pripadaju odgovarajućim sanducima. Međutim, izuzev nekoliko primjeraka sekundarno upotrijebljenih sanduka i poklopaca za koje se s većom sigurnošću može pretpostaviti da pripadaju istoj osteoteci (kat. br. 43), s tim zaključcima valja biti oprezan. Naime, iz ovog problema nastaje neslaganje prilikom iznošenja određujućih obilježja kod ovog prvog karakterističnog tipa livanjsko-tomislavgradskih osteoteka kod onih autora koji su nastojali načiniti tipologiju¹¹².

Svojstvenost tipu kojega A. Jovanović naziva *sandukom s natpisom na epistilnoj gredi* pripisuju i A. Jovanović i D. Srežović. Naime, obojica se slažu da je specifičnost ovih osteoteka podignuti natpis sa sanduka na arhitravnu gredu poklopca te figuralni prikazi unutar zabata poklopca na dvije vode koji se ne pronalazi na niti jednom drugom sličnom sepulkralnom spomeniku: *naisk* s posudom flankiran drugim figuralnim prikazima. Figure koje flankiraju

¹¹² Naravno, određenim se sustavom eliminacije temeljenim na stilskim obilježjima, materijalu, srodnoj fakturi i eventualno dimenzijama može pobliže odrediti koji poklopci odgovaraju kojim sanducima, međutim, ni tada se konačan rezultat ne može prihvatiti apsolutnim te stoga poanta ostaje ista.

naisk – dupini, rozete i lunete – pojavljuju se i na japodskim urnama ili na osteotekama pronađenima u Makedoniji ili Lici, međutim ovako razrađena kompozicijska shema s livanjskih i tomislavgradskih poklopaca nigdje nije zabilježena. Dvoslivni poklopci ovih osteoteka na kutovima imaju zoomorfno ili florealno ukrašene akroterije dok su zabat i arhitrav ukrašeni dekorativnim dentikulima¹¹³. Natpis na ovom osteotekama prenijet je sa sanduka na arhitravnu gredu zabata na pročelnoj strani poklopca te se ovim pomicanjem promijenila kompozicijska shema: umjesto dvočlane podjele imamo tročlanu koja se ne pronalazi niti na jednom drugom tipu osteoteka. Drugim riječima, prenošenjem natpisa se razlučuje dekoracija sanduka od dekoracije zabata te se dekorativna shema dijeli na sanduk, natpis i zabat¹¹⁴.

Međutim, u njihovom se determiniranju ovoga tipa ogleda gore spomenuti problem dvaju korpusa. Naime, A. Jovanović izričito navodi da je „donji deo ovog objekta, odnosno sanduk za pepeo, dekorisan u vidu fasade građevine, možda hrama ili mauzoleja“¹¹⁵. S druge pak strane, D. Srejšović navodi da ovoj vrsti poklopaca odgovaraju sanduci koji na svojoj pročelnoj strani sadržavaju figure u reljefu, imajući na umu sanduk u našem katalogu pod brojem 61 pronađen u Livnu, te ni ne spominje ove veoma karakteristične nalaze sanduka koji se odlikuju svojim arhitektonskim elementima¹¹⁶. Sanduk iz Livna koji na svojoj prednjoj strani ima prikaz dvaju genija A. Jovanović dakle ne svrstava u ovu skupinu sanduka, međutim ipak ga, kao i Veljko Paškvalin, dovodi u svojevrstnu vezu s njom na temelju arhitektonskog elementa kaneliranih pilastra koji bi na određeni način, u cjelini s prikazom, reprezentirali naisk. A. Jovanović je najvjerojatnije zbog činjenice da su ovakvi prikazi poznati i u Panoniji, ovim sanducima pristupio opreznije¹¹⁷. S ovim se problemom zbog naravi rada ne susrećemo kod V. Paškvalina. Naime, on pristupa korpusima nalaza kao neovisnim jednim o drugima.

b) Dekoracija i uzori

Vratimo se nekoliko koraka unatrag. Kamene osteoteke, ovisno o svojoj formi, ukazuju različite konceptualne ideje: cilindrične urne s kalotastim poklopcima fingiraju humku, kvadratične urne s poklopcima na dvije ili četiri vode fingiraju oblik kuće ili naiska dok su one u formi pravokutnika idejno bliske sarkofazima koji su najvjerojatnije utjecali, barem na ovom

¹¹³ Jovanović 1984., str. 95. – 96.

¹¹⁴ Srejšović 1964., str. 75.

¹¹⁵ Jovanović 1984., str. 95.

¹¹⁶ Srejšović 1964., str. 66.

¹¹⁷ Jovanović 1984, str. 96.

području, na njihovu genezu¹¹⁸. Dakle, četvrtaste kamene urne s dvoslivnim i četveroslivnim poklopcima već samim svojim oblikom reprezentiraju kuću ili naisk. Kamene osteoteke s područja Like i Une, dakle one s naiskom na prednjoj strani te one s uokvirenim natpisnim poljem i zabatom na prednjoj strani, uz to što svojim oblikom fingiraju grobnu građevinu, one po uzoru na nadgrobne stele, koje su im poslužile kao izravni predložak, to čine i dekorativnim arhitektonskim elementima stupova koji omeđuju natpisno polje te arhitektonskim elementom zabatom. Međutim, livanjske i tomlavgradske osteoteke s arhitektonskim elementima te natpisom na arhitravnoj gredi idu korak dalje. One, naime, za razliku od ličkih i unskih osteoteka, nemaju izravni predložak s kojega direktno kopiraju¹¹⁹. Drugim riječima, osteoteke s arhitektonskim elementima te natpisom na arhitravnoj gredi ne samo da svojom formom ili ponekim arhitektonskim elementom fingiraju grobnu građevinu, već to čine izravnim imitiranjem fasade građevine te kompleksnijim i većim brojem arhitektonskih elemenata od onih univerzalnih kao što su stup i zabat koji se pojavljuju na mnogim sepulkralnim spomenicima.

Kao elementi arhitekture na sanducima ovih osteoteka tako se pojavljuju polustupovi, kanelirani pilastri, arkade, dvostruka vrata s profiliranim četvrtastim poljima (motiv *porta inferi*), dentikuli, dok se na poklopcima mogu pojavljivati zabati, ukrasni frizovi, arhitravne grede, akroteriji te opet motiv ukrasnih dentikula. Ovo imitiranje fasade građevine primijetio je već C. Patsch koji iznosi da je eventualni uzor i poticaj za nastanak ovih sepulkralnih spomenika mogla biti konkretna grobna građevina – mauzolej. Naime, ne toliko daleko od ovoga područja, u Donjoj Pecki, pronađen je ulomak monumentalnog mauzoleja, točnije arhitravna greda s natpisom koju je na temelju gentilicija *Aurelius C. Patsch* datirao u drugu polovicu 2. st. po. Kr¹²⁰. Međutim, ono što začuđuje A. Jovanovića jest neparan broj stupova koji se pojavljuju na nekim sanducima ovih osteoteka što za njega predstavlja još jedan specifikum. On navodi da je neparan broj stupova na hramovima veoma rijetka pojava koja se očituje isključivo na istoku Carstva te da je jedini primjerak sepulkralnog spomenika na našim područjima na kojem se reflektira ova pojava jedna helenistička stela s Visa koja je, teoretski, mogla biti uzor dekoracije sanduka s natpisom na arhitravnoj gredi. Međutim, A. Jovanović dvoji oko toga budući da drži

¹¹⁸ Paškvalin 2012., str. 418.

¹¹⁹ Analogije naravno postoje, međutim one su više temeljene na formalnim sličnostima. To se ponajviše očituje u tome što svaki od trojice autora (D. Srejšević, A. Jovanović i V. Paškvalin) koji se posvetio ovim osteotekama pronalazi druge analogijske poveznice.

¹²⁰ Patsch 1895., str. 582.

da je vremenski i prostorni jaz između uzora i dosta kasnijih replika povelik te da su sličnosti između tih oblika najvjerojatnije samo formalne prirode¹²¹.

Vežano za kompozicijsku shemu osteoteka s arhitektonskim elementima te natpisom na arhitravnoj gredi A. Jovanović dodaje da su upravo više stele utjecale na formiranje i širenje tročlane podjele sepulkralnih spomenika dalmatinskog priobalja i njegova zaleđa¹²². Međutim, D. Srejović ovim osteotekama pronalazi druge analogije. Naime, on analogiju vidi u stelama čestim u Panoniji i Noriku koje također imitiraju monumentalne grobne građevine, a radi se o stelama Schoberove grupe 2 D s kojih se preuzima tročlana kompozicija te dekoracija sanduka. Razlika između panonskih stela i naših osteoteka je u tome što kod osteoteka dolazi do sužavanja natpisnog polja prilikom čega se stupovi koji omeđuju natpis spuštaju na sanduk i pretvaraju u ante¹²³. Veljko Paškvalin analogije kamenih osteoteka s arhitektonskim elementima te natpisom na arhitravnoj gredi, na temelju njihovih arhitektonskih elemenata (dentikula, stupova i arkada, a posebice motiva *porta inferi*), vidi u viškim helenističkim stelama te ranorimskim stelama helenističkog tipa. Međutim, on navodi da je veoma teško odrediti genezu ovog oblika budući da je na njegov nastanak mogla utjecati i monumentalna grobna arhitektura te na koncu zaključuje da genezu osteoteka, uz stanoviti italski utjecaj prilikom njezina formiranja, „treba gledati kao helenistički produkt sepulkralne umjetnosti i kulta prema pokojnicima“¹²⁴.

Dakle, iz ovoga proizlazi da bi odgovarajući poklopci tipu osteoteka s arhitektonskim elementima te natpisom na arhitravnoj gredi bili oni koji, prvenstveno, imaju natpis na arhitravnoj gredi te arhitektonske motive dentikula i profiliranih kasetona. Najčešća predstava na tim poklopcima jest prikaz posude unutar najska koji je flankiran dupinima ili pticama te rozetama i lunetama, a takvih je poklopaca sveukupno 9 (kat. jed. 87 – 95). Fragmenta poklopaca koji nemaju ovaj centralni motiv, ili im on nije sačuvan, ali koji pak sadržavaju barem neki od determinirajućih elemenata, poput natpisa na arhitravnoj gredi, motiva dentikula ili profiliranih kasetona pronađeno je 18, a riječ je o kataloškim jedinicama 74 – 87, 96 – 98 te 124. Dva poklopca od ovih 18 (kat. jed. 74 i 75) u središtu zabata sadržavaju prikaz pokojnika zbog čega ih A. Jovanović, iako sadržavaju natpis na arhitravnoj gredi i motiv dentikula, svrstava u osteoteke s predstavom pokojnika.

¹²¹ Jovanović 1984., str. 96.

¹²² Ibid., str. 96.

¹²³ Srejović 1964., str. 76.

¹²⁴ Paškvalin 2012., str. 417.

Što se tiče „problematičnog“ sanduka iz Livna pod brojem 61, te njemu analognog sanduka osteoteke iz Stubog Vrela kod Kupresa pod brojem 62, upravo je figuralnost ono što ih izdvaja od ostalih osteoteka ovog područja, međutim oni u širem kontekstu ovog sepulkralnog oblika ipak imaju analogija. Naime, kao što je spomenuto ranije, motiv erota s girlandama nije nepoznanica te se nalazi u ikonografskom repertoaru panonskih i ptujskih osteoteka. Eroti ili geniji s osteoteke iz Livna (61) flankirani su arhitektonskim elementom kaneliranih pilastara te tada cijela kompozicija, po V. Paškvalinu i A. Jovanoviću, čini arhitektonsku kompoziciju naiska¹²⁵. V. Paškvalin također pretpostavlja da bi ovaj sanduk trebao imati i poklopac s natpisom s kojim bi ova osteoteka, kao i ostale četvrtaste osteoteke s dvoslivnim i četveroslivnim poklopcima, simbolizirala pokojnikovu kuću ili hram¹²⁶. Za razliku od ove osteoteke, nalaz iz Stubog Vrela kod Kupresa, koji je u naš katalog uvršten zbog srodnosti iako se ne nalazi na užem području kojim se bavimo, nema arhitektonskih elemenata, već je prikaz erota obrubljen vegetabilnom bordurom zbog čega ovaj nalaz ne bi predstavljao arhitektonsku kompoziciju¹²⁷.

c) Interpretacija ikonografskog programa poklopaca s natpisom na arhitravnoj gredi i prikazom naiska

Što se tiče svojstvene dekoracije poklopaca kamenih osteoteka delmatskog područja koja ih izdvaja od svih ostalih osteoteka mogu se pronaći različita ikonografska tumačenja. Naime, na izvjesnom se broju poklopaca pronađenih na području Livna i Tomislavgrada unutar zabata nalazi, kao što je već spomenuto, prikaz naiska unutar kojega se nalazi posuda (najvjerojatnije amfora) te koji je pak omeđen različitim figuralnim i geometrijskim prikazima: dupinima, ribama, pticama, rozetama, koncentričnim krugovima te lunetama (kat. jed. 87 – 95). D. Srejović navodi da je motiv naiska unutar kojega se nalazi posuda, popraćen ostalim flankirajućim motivima, preuzet sa zavjetnih tablica posvećenim Dioskurima¹²⁸. V. Paškvalin pak drži, iako se ograđuje ističući da su ovi motivi mogli biti isključivo dekorativne prirode, da su motiv amfore unutar naiska te dupini koji flankiraju naisk evidentan primjer Dionizovih

¹²⁵ Jovanović 1984, str. 96.

¹²⁶ Paškvalin 2012, str. 391, 401.

¹²⁷ Ibid., str. 401.

¹²⁸ Srejović 1964., str. 76.

atributa u kojima se ogleda pokojnikova pripadnost njegova kulta¹²⁹. Donekle slično Paškvalinovu mišljenju ima i A. Škegro koji ove motive atribuirao kultu boga Libera¹³⁰.

Za razliku od Paškvalinova, Jovanovićeva je tumačenje kudikamo interesantnije i upućuje na zavidnu razinu apstraktivne samoreprezentacije koja se ogleda na ovim spomenicima. O čemu je riječ? Potaknut interpretacijom Zdravka Marića da keramičke posude u grobovima japodskih nekropola predstavljaju „supstituciju za nedostajućeg člana bračne zajednice“¹³¹, A. Jovanović donosi novo tumačenje motiva posude koji se na japodskim urnama pojavljuje u različitim ikonografskim kontekstima: ratnici koji izvode čin libacije nad kraterom, ženske figure između kojih se nalazi krater, pogrebna povorka žena od kojih prva u ruci nosi krater itd. Dakle, A. Jovanović drži da je predstava posude ustvari reprezentacija pokojnika¹³². Primjer alteriranja posude i pokojnika uočava i na poklopcima delmatskih osteoteka. Naime, prva skupina nalaza na kojima uočava ovu praksu su dva poklopca iz Tomislavgrada (kat. jed. 74 i 75) koje je V. Paškvalin protumačio kao poklopcima štovatelja kulta Kibebe. Na ovaj su ga kult uputila dva akroterijalna lava u poluležećem položaju te prikaz kantara, motivi vrlo česti u ikonografskom programu Velike Boginje¹³³. Međutim, A. Jovanović upućuje na istovjetnost kompozicije kod poklopca na kojem se nalaz portret pokojnika flankiran dvjema rozetama te kompozicije na drugom poklopcu na kojemu se nalazi prikaz kantara koji se, također, nalazi između dvije rozete izrađene u dubokom reljefu. Naime, ova istovjetnost omogućava „izjednačavanje činilaca predstave: centralna predstava pokojnika može se identifikovati s kantarom, njegovom funerarnom metamorfozom“¹³⁴. Sukladno svemu dosad rečenome, A. Jovanović koristi isti interpretativni ključ i za poklopce s predstavom naiska unutar kojega se nalazi posuda nalik amfori koji reprezentiraju mauzolej i pokojnika te navodi da je ovdje riječ o „lokalnom sepulkralnom fenomenu koji je vjerojatno lokalna metafora nekog kulturnog uzora“¹³⁵, najvjerojatnije onoga o Dioskurima koji je na ova područja mogao doći iz Narone gdje je potvrđen¹³⁶.

¹²⁹ Paškvalin 1983., str. 174.

¹³⁰ Škegro 2000, str. 96.

¹³¹ Jovanović 1991., str. 199.

¹³² Za detaljniji uvid o motivu posude na japodskim urnama upućujem na članak u kojemu autor detaljno elaborira i oprimjeruje svoju tezu.

¹³³ Paškvalin 1983., str. 172. – 173.

¹³⁴ Jovanović 1991., str. 206.

¹³⁵ Ibid., str. 207.

¹³⁶ Prikazi naiska unutar kojega se nalaze portreti pokojnika pronađeni su i na sepulkralnim spomenicima u Makedoniji što za A. Jovanovića predstavlja još jednu od potvrda da bi amfora unutar naiska reprezentirala upravo pokojnika. (Jovanović 1984., str. 95)

d) Ostali poklopci s natpisom na arhitravnoj gredi

Valja istaknuti da se uz ovu specifičnu i najčešću ikonografsku predstavu na poklopcima pronađenim u Livnu i Tomislavgradu (kat. jed. 87 – 95) pojavljuju i poklopci ponešto drugačije dekoracije za koje A. Jovanović, na temelju natpisa na arhitravnoj gredi, drži da također pripadaju tipu osteoteke s arhitektonskim elementima. Radi se o ranije već spomenutim poklopcima s akroterijalnim lavovima i kantarom flankiranim rozetama (kat. jed. 76, 77), poklopcu kojega karakterizira rozeta (i natpis na arhitravnoj gredi) pod kat. br. 78 te o jednom poklopcu s natpisom na arhitravnoj gredi koji nema drugih dekorativnih motiva (kat. jed. 124). Natpise na arhitravnoj gredi, uz arhitektonske motive dentikula te profiliranih kasetona, imaju i poklopci pod kat. br. 79 – 81, dok se za ulomke poklopaca pod kat. br. 82 – 86 na temelju sačuvanih arhitektonskih motiva može pretpostaviti da su i oni imali natpis na arhitravnoj gredi zbog čega ih atribuiramo kao poklopce osteoteka s arhitektonskim motivima te natpisom na arhitravnoj gredi. Isto tako, natpise na arhitravnoj gredi imaju i poklopci s portretom pokojnika (kat. jed. 74, 75), međutim iz određenih razloga ove poklopce A. Jovanović svrstava u *sanduke sa predstavom pokojnika na prednjoj strani ili zabatu poklopca*.

Na koncu bi valjalo istaknuti da jedan od ovih poklopaca, poklopac pod kat. br. 81, ukazuje na nešto što je dosad ostalo nezamijećeno u literaturi. Naime, C. Patsch izvještava da su se na ovome poklopcu, koji očituje arhitektonska obilježja, očuvali tragovi boje koji su ispunjavali urezana slova¹³⁷, stoga je sasvim izvjesno očekivati da će se ovaj vid dekoracije pojaviti i na nekim budućim nalazima.

e) Datacija

C. Patsch je, čije tvrdnje zatim prenose D. Srejić i A. Jovanović ne ulazeći dublje u problematiku, livanjske i tomislavgradske osteoteke ovog tipa na temelju onomastičkog i epigrafskog materijala poklopaca datirao u 2. st. po. Kr¹³⁸. Međutim, problem se pojavljuje prisjetimo li se da mi ustvari baratamo dvama odvojenim korpusima nalaza – korpusom poklopaca koji sadrži epigrafske i onomastičke elemente zbog kojih ih je moguće s većom sigurnošću datirati te korpusom sanduka koje je moguće datirati jedino putem analogija. Zbog ove je činjenice veoma teško sa sigurnošću odrediti dataciju sepulkralnog oblika u cjelini.

¹³⁷ Patsch 1904., str. 344.

¹³⁸ Jovanović 1984., str. 96

Naime, budući da na sanducima osteoteka s arhitektonskim elementima te natpisom na arhitravnoj gredi ne pronalazimo epigrafski i onomastički materijal, moramo se osloniti na analogne stele na kojima se pojavljuje slična kompozicija te arhitektonski motivi stupova i arkada te motiv *porta inferi*. Ovaj se tip nagrobnih stela, kao što je već rečeno, javlja u 1. st. po. Kr., a u Saloni je potvrđen na koncu stoljeća, te bi na temelju toga, zaključuje V. Paškvalin, ovu vrstu sanduka valjalo datirati u sami kraj 1. st. po. Kr. ili u sami početak 2. st. po. Kr.¹³⁹. Motiv *porta inferi* uobičajio na ovim prostorima te se pretpostavlja da je navjerojatnije stigao posredstvom rimskih vojnika koji su se ovdje stacionirali već u 1. st. po. Kr. Na sepulkralnim spomenicima pronađenim na legijskom logoru Tilurij veoma je čest te ga, u našem kontekstu, smatramo evidentim primjerom motiva rimske sepulkralne umjetnosti¹⁴⁰. Dubljim se uvidom u katalog također zamjećuje da ovaj motiv nije uniformiran te se uočava da broj i oblik profiliranih kasetona na osteotekama može varirati. Naime, njihov oblik može biti pravokutan ili kvadratičan, a njihov broj ovisi o broju kaneliranih i tordiranih stupova koji se pojavljuju na spomeniku. Motivi *porta inferi* te motivi arkada, navodi V. Paškvalin, u Saloni se pojavljuju se na nadgrobnim stelama već početkom 1. st. po. Kr. na temelju čega osteoteke s ovim arhitektonskim obilježjima datira u kraj 1. ili početak 2. st. po. Kr.¹⁴¹. S ovom se datacijom slažu i autori kataloga *Arheološka zbirka Franjevačkom muzeja u Livnu*¹⁴².

Poklopce s naiskom i posudom flankiranim dupinima ili pticama V. Paškvalin pak na temelju likovne prezentacije, onomastičkog i epigrafskog materijala datira u 2. i 3. st. po. Kr. Na osnovi toga u ovo bismo vrijeme predložili i datiranje Patscheva poklopca pod brojem 97¹⁴³. Iz ovoga proizlazi da se sanduci s motivima i vrata i arkada, datirani u 1. i 2. st., u potpunosti ne podudaraju s datacijom njihovih pretpostavljenih poklopaca čija se okvirna datacija produljuje i u 3. st. po. Kr. Poklopce s motivom dentikula (79, 83) isti autor na temelju gentilicija *Aelius* datira u 2. i 3. st. po. Kr.¹⁴⁴. Ti su poklopci analogni s onima pod kat. br. 81, 82 te 84 – 86, stoga bismo i njih datirali u isto vrijeme. I za ove se poklopce pretpostavlja da pripadaju sanducima osteoteka s arhitektonskim motivima. Za razliku od tih poklopaca, oni s akroterijalnim lavovima i rozetama, od kojih jedan ima sačuvan i motiv kantara, te oni s prikazima pokojnika koji također imaju akroterijalne lavove, V. Paškvalin na temelju gentilicija *Iulius*, pomanjkanja sepulkralne forumle DM te na ikonografskom programu (kantar i lavovi)

¹³⁹ Paškvalin 2012., str. 418.

¹⁴⁰ Škegro 2003, str. 141.

¹⁴¹ Paškvalin 2012, str. 418.

¹⁴² Petrinc et al. 1999., str. 65 – 66.

¹⁴³ Paškvalin 2012., str. 419.

¹⁴⁴ Ibid., str. 419.

– što je povezano s njegovim ranije spomenutim atribuiranjem tih motiva kultu Kibebe – datira u 1. st. po. Kr.¹⁴⁵, a riječ je o nalazima 74 – 78. Poklopac kojega karakterizira rozeta i natpis na arhitravnoj gredi (109) na temelju florealnih motiva okvirno datira u 2. i 3. st. po. Kr. Poklopac s natpisom na arhitravnoj gredi bez ikakvog drugog ukrasa također datira u 2. i 3. st. (kat. jed. 124)¹⁴⁶.

Na temelju analogija s istim motivima na cipusima i sarkofazima, motivi erota s girlandama te vinove loze, poslužili su V. Paškvalinu za dataciju dvaju figuralnih sanduka osteoteka pronađenih u Livnu (61) i Stubom Vrelu (62). V. Paškvalin zaključuje da ove nalaze valja datirati u 3. st. po. Kr.¹⁴⁷, premda je, vjerojatno načinivši grešku, u kataloškom opisu osteoteke iz Livna naznačio dataciju 1. – 2. st. po. Kr.¹⁴⁸.

f) Problem tročlane kompozicije osteoteka s arhitektonskim elementima i natpisom na arhitravnoj gredi te njihov položaj

Pitanje jesu li osteoteke postavljane *sub divo* ili su pak ukapane u zemlju u literaturi se dosada smatralo riješenim. Naime, kao što je već rečeno u raspravi, na temelju činjenice da su ovi sepulkralni oblici dekorirani, držalo se, sasvim logično, da ovi spomenici nisu bili ukapani u zemlju. Međutim, sustavna istraživanja u Lištanima ponovno su otvorila ovo pitanje te ga dodatno zakomplicirala. Naime, na ovom je lokalitetu pronađeno 19 kružnih jama čije zapune upućuju na rimskodobno vrijeme, a u jednoj od njih nalazila se jedina dosad *in situ* pronađena osteoteka. Riječ je o osteoteci br. 18 s arhitektonskim elementima, odnosno s motivom *porta inferi* na njenom sanduku te s poklopcem s motivom dentikula koji se nalaze na gornjim rubovima zabatnog polja u čijem se središtu nalazi rozeta upisana u kružnicu. U njoj su pronađeni osteološki ostatci muškarca starog između dvadeset i trideset godina¹⁴⁹; kosti su bile izuzetne čiste, tragova lomače ili gara nije bilo¹⁵⁰. Nažalost, činjenica da je poklopac osteoteke bio okrenut s krive strane upućuje da je osteoteka naknadno mogla biti otvarana iz čega proizlazi to da nam ovaj nalaz ne može odgovoriti na pitanje je li na delmatskom području postojala praksa izdvajanja kostiju od ostataka lomače ili ne. Nadalje, ovaj nalaz donekle dovodi u pitanje

¹⁴⁵ Ibid., str. 419.

¹⁴⁶ Ibid., str. 419 – 420.

¹⁴⁷ Ibid., str. 418.

¹⁴⁸ Ibid., str. 391.

¹⁴⁹ Škegro et al. 2008, str. 274, 275.

¹⁵⁰ Ove informacije nisu zabilježene u članku koji donosi ovaj nalaz, međutim sa situacijom unutar ovog grobnog oblika detaljnije nas je upoznala muzejska savjetnica arheološke i numizmatičke zbirke Franjevačkog muzeja i galerije Gorica Livno Marija Marić Baković.

tročlanu kompoziciju ove vrste livanjskih i tomislavgradskih osteoteka o kojoj govore D. Srejšović i A. Jovanović. Ponovimo, autori navode da se njihova kompozicija tvori od dekoriranog sanduka, natpisa koji biva podignut na arhitravnu gredu te zabata, međutim, kao što je vidljivo, iako nalaz br. 18 ima izdiferenciranu arhitravnu gredu, na njoj natpisa nema.

2) Osteoteke s titulom na prednjoj strani

Premda D. Sergejevski 1931. godine objavljuje jedan nalaz osteoteke ovog tipa koji je očito ostao zanemaren, istraživanjima u Lištanima definitivno se potvrdila prisutnost osteoteke s titulom na prednjoj strani i na ovom području. Stariji autori koji su se bavili rimskim osteotekama ovog područja nisu bili svjesni prisustva ovog tipa koji je uglavnom pronalazan u okolini Salone i na području priobalne provincije Dalmacije¹⁵¹. Nalazi pod brojevima 30 i 31 najočitiji su primjeri ovog tipa dok nalazi pod brojevima 35, 36, i 37 predstavljaju profilirane rubove unutar kojih je stajao natpis. Za nalaze 32 – 34 te 38 i 39 može se pretpostaviti da se također radi o istome tipu osteoteke.

Sada kada se dotičemo problema njegove datacije, valjalo bi ponoviti da ovaj tip osteoteke D. Srejšović datira od kraja 1. st. po. Kr. te u 2. st. po. Kr., međutim, A. Jovanović navodi da ovaj tip osteoteke u unutrašnjosti provincije Dalmacije treba datirati u 2 – 3. st. po. Kr.¹⁵². S obzirom na to, nalaze ovih osteoteka koje Škegro et. al. ne datiraju najvjerojatnije zbog činjenice da se na njima ne pronalaze determinirajući elementi za dataciju, okvirno smo datirali sukladno Jovanovićevu mišljenju, a riječ je o nalazima 30, 31 te 35 – 37. Ostale nalaze za koje samo pretpostavljamo da pripadaju ovoj skupini jedino možemo datirati u najširi vremenski raspon od 1. do 3. st. po. Kr.

3) Osteoteke s natpisom uokvirenim florealnim ornamentom

Kao što je prije već naznačeno, tip osteoteke s natpisom uokvirenim florealnim ornamentom predstavlja nešto složeniju varijantu tipa osteoteke s titulom na prednjoj strani. Ovaj je oblik osteoteke potvrđen na području Tomislavgrada i Livna te na susjednom području nešto sjevernije od Livna, u Grahovu. Na ovim se osteotekama na njihovim pročelnim stranicama nalazi profilirani natpis koji je uokviren reljefno izrađenim florealnim motivima vinove loze, akantusa te palminih grana. Dekorativni uzor ovim osteotekama poslužile su ne

¹⁵¹ Jovanović 1984, str. 88

¹⁵² Ibid., str. 89.

toliko popularne i rasprostranjene nadgrobne stele istog dekorativnog sadržaja koje se datiraju od 1. do 3. st. po. Kr. Onomastički materijal, kao i kod drugih tipova osteoteka¹⁵³, ukazuje na indigeno stanovništvo, a na temelju gentilicija (*Aurelius* i *Aelius*) A. Jovanović ih datira datira u 2. st. po. Kr.¹⁵⁴. V. Paškvalin dataciju određenih sanduka ove skupine produžuje u 3. st. po. Kr.

Kao što je ranije navedeno, ovom obliku autori nisu previše pridavali pozornosti što može djelovati logično usporedimo li ih s dvama prije spomenutim oblicima koji se svojim osobitostima izdvajaju od ostalih oblika. Usprkos tome, držimo da je ova skupina osteoteka itekako bitna unutar cjelokupne sepulkralne problematike ovog područja jer nam pokazuje da kod indigenog stanovništva, uz sklonost k neovisnom samoizražavanju koje ispoljava u prethodno opisanim formama, postoji određena prijemčivost za nove oblike koja se na koncu ostvaruje ne pukom imitacijom, već modifikacijom koja uzore prilagođava lokalnim sepulkralnim sustavima te njihovim zakonitostima i zahtjevima. Ova je prijemčivost utoliko značajnija, ukoliko imamo na umu da uzor s kojega se preuzima dekorativna kompozicija nije bio toliko čest sepulkralni oblik.

Sanduka osteoteka s natpisom uokvireanim florealnim motivom (41 – 46, 54, 55) te fragmenata koji sadržavaju florealnu borduru i ostatke profiliranih okvira (47 – 53, 56, 59) pronađeno je sveukupno 17. Kataloške jedinice 57 i 58 predstavljaju ulomke vegetabilne bordure bez ostataka profiliranih okvira. Najčešći motiv vegetabilne bordure predstavljaju palmine grane, njih čak 14 (41 – 53), dok su nešto složenije vegetabilne bordure prisutne na nalazima 54 – 59. Ako je suditi po nalazu poklopca osteoteke iz kataloške jedinice 43, odnosno ako se uistinu radi o odgovarajućem poklopcu sanduka osteoteke kao što sugerira skupina autora koji ovaj nalaz objavljuje, tada nam je ovaj nalaz od ključne važnosti jer bismo određene poklopce, za koje se dosad nije moglo znati (pa niti pretpostaviti) kojoj bi skupini sanduka pripadali, mogli atribuirati kao poklopce osteoteka s natpisom uokvireanim florealnim motivom. Dakle, ovoj skupini sanduka mogli bismo atribuirati anepigrafske poklopce koje karakteriziraju vegetabilni motivi – rozete, palmete, palmine grane – dekoracijom ispunjena površina zabatnog polja te nedostatak određenih arhitektonskih motiva, u prvom redu dentikula i profiliranih kasetona. U ovu skupinu poklopaca pripadali bi oni od 110 do 121, dakle njih 12.

¹⁵³ Paškvalin 2012., str. 416 – 417.

¹⁵⁴ Jovanović 1984., str. 94.

Dakle, tip osteoteke s natpisom uokvirenim florealnim motivom okvirno se datira u 2. i 3. st. po. Kr. s izuzetkom nalaza pod brojem 48 na kojemu se nalazi ostatak sepulkralne formule DM na temelju čega se ovaj nalaz može datirati i u 1. st. po. Kr. Najčešća florealna bordura ovih spomenika predstavlja motiv palminih grana kojega V. Paškvalin datira u 2. i 3. st.¹⁵⁵. Na temelju Paškvalinove datacije ovog motiva držimo da i nalaze 42, 47 te 49 – 53, koje autori nisu datirali u svojim radovima, također treba smjestiti u ovo vrijeme. C. Patsch ne datira nalaz 44 koji također ima ovaj motiv, međutim, na ovom se spomeniku nalazi i posvetna formula B(ene) M(orenti) za koju V. Paškvalin navodi da najčešće pripada upravo 2. i 3. st.¹⁵⁶. Na temelju ovih analogija istu bismo dataciju predložili i za nalaze pod kat. br. 46 i 57, kao i za one na kojima se pojavljuju izvedbeno nešto složeniji primjeri vegetabilnih bordura, poput motiva vinove loze za koji V. Paškvalin navodi da bi ga valjalo smjestiti u 2. ili 3. st. po. Kr.¹⁵⁷, a riječ je o nalazima 55, 56, 58 te 59.

Anepigrafske poklopce s vegetabilnim motivima za koje smo pretpostavili da pripadaju sanducima osteoteka s natpisom uokvirenim florealnim elementom V. Paškvalin datira u 2. i 3. st., s prevagom na 3. st., na temelju analogija s ostalim sepulkralnim spomenicima koji sadržavaju iste motive¹⁵⁸. Srodne poklopce pronađene u Lištanima (113, 114, 118 – 121) te jedan objavljen kod Sergejevskog (111), stoga datiramo također u ovo vrijeme. Izuzetak bi predstavljao nalaz pod brojem 117 koji se odlikuje istim obilježjima, međutim na njemu je prisutna sepulkralna formula DM koja ga datira nešto ranije, u 1. – 2. st. po. Kr. Iz ovoga proizlazi da su sanduci osteoteka s natpisom uokvirenim florealnim motivima te anepigrafski poklopci s vegetabilnim motivima istovremeni što je još jedna indicija kompatibilnosti ovih dvaju korpusa nalaza. Na koncu, nalaz pod brojem 122 predstavlja ulomak kojega ne možemo sa sigurnošću atribuirati zbog čega smo ga datirali u najširi mogući vremenski raspon.

Isto tako, valjalo bi istaknuti da osteoteka pronađena u Lištanima, ona pod kat. br. 40, predstavlja veoma značajan nalaz zbog toga što ukazuje da dekorativna uniformiranost osteoteka ovog područja nije toliko striktna te da je posuđivanje određenih motiva s drugih tipova osteoteka isto tako moguća. Naime, ovu osteoteku obilježava profilirano natpisno polje oivičeno ujedno i vegetabilnim i arhitektonskim motivima. S donje strane nalazi se gotovo najčešći oblik vegetabilne bordure pronađen na sepulkralnim spomenicima ovog područja –

¹⁵⁵ Paškvalin 2012, str. 422.

¹⁵⁶ Ibid., str. 30.

¹⁵⁷ Ibid., str. 404.

¹⁵⁸ Ibid., str. 419.

motiv dvaju nasuprot postavljenih palminih grana. Međutim, na bočnim stranama natpisnog polja nalazi se isto tako čest arhitektonski motiv tordiranih stupova s bazama.

4) Osteoteke s tabulom ansatom te neukrašene osteoteke

Osteoteke s tabulom ansatom na prednjoj strani A. Jovanović izdvaja kao zaseban tip¹⁵⁹ iako bi se i njih moglo promatrati kao još jednu podvarijantu osteoteke s titulom na prednjoj strani kao što to čini D. Srejšović. Ovaj tip osteoteke potvrđen je na području Narone te u zaleđu Salone. Iako ovaj tip osteoteke nije potvrđen na području Tomislavgrada i Livna, jedna je osteoteka pronađena na kulturološki srodnom (ako ne i istovjetnom) području sjeverno od Livna, u selu Halapići kod Glamoča (kat. jed. 60). Ovaj jedini primjerak osteoteke s natpisom u tabuli ansati svojim se oblikom razlikuje od najčešćeg zastupljenih oblika osteoteka pronađenih na ovom području. Naime, ona je – za razliku od potonjih koje imaju formu kocke, odnosno koje su četvrtastog oblika – pravokutnog oblika (ili u formi sarkofaga što ističe V. Paškvalin) kod kojih se dekoracija formira na jednoj od njezinih dužih strana. Motiv tabule ansate poznat je sa stela iz 1. st. po. Kr. odakle je on mogao biti preuzet, međutim V. Paškvalin prenosi tvrdnju Nenada Cambija da su na genezu ovog oblika – pravokutne osteoteke s tabulom ansatom – najvjerojatnije utjecali sarkofazi s istoka. Posljedično, ove su osteoteke utjecale na razvoj salonitanskih sarkofaga¹⁶⁰. Ovaj se tip osteoteka ugrubo datira od 1. do 3. st. po. Kr., dok se jedini nalaz na našem području na temelju epigrafskih i onomastičkih obilježja datira u 2. i 3. stoljeće¹⁶¹.

Kao ni osteoteke s tabulom ansatom na prednjoj strani, ni neukrašene osteoteke nisu pronađene na području Livna i Tomislavgrada, već u selu Kovačevci kod Glamoča. Ovih je osteoteka dosad pronađeno samo dvije, uz ovu iz Glamoča, jedna je pronađena u Golubiću kod Bihaća. Za ovaj se tip osteoteka može samo pretpostavljati jesu li bile postavljane *sub divo* ili ne¹⁶². Osim toga, budući da one ne sadržavaju nikakvu dekoraciju niti natpise njihove se datacije ne može preciznije odrediti od najšireg vremenskog raspona od 1. do 3. st. po. Kr.

5) Osteoteke s predstavom pokojnika na prednjoj strani ili u zabatu poklopca

¹⁵⁹ Jovanović 1984., str. 88.

¹⁶⁰ Paškvalin 2012., str. 405, 418.

¹⁶¹ Jovanović 1984., str. 90.; Paškvalin 2012., str. 401

¹⁶² Jovanović 1984., str. 97.

Prikazi pokojnika veoma su česta pojava na raznim tipovima sepulkralnih spomenika pa tako i na osteotekama. Na osteotekama su, uz livanjsko i tomislavgradsko područje, pronađeni na području Glamoča i Kupresa, na području Like, a česta su pojava i na ptujskim osuarijima gdje su obično prisutni skupni portreti. Na livanjskom i tomislavgradskom području pronađeno je nekoliko prikaza što na poklopcima što na sanducima. Nalaz ulomka poklopca na kojem se nalazi prikaz četiriju figura iz već spomenutih Halapića kod Glamoča (kat. jed. 64) u najmanju je ruku dvojbjen; M. Zaninović i A. Jovanović ga definiraju kao poklopac osteoteke¹⁶³ dok se V. Paškvalin ne može odlučiti pripada li ulomak sanduka osteoteke ili akroteriju sarkofaga pa ga uvrštava i u katalog osteoteka i u katalog sarkofaga¹⁶⁴. U svakom slučaju, ovaj se prikaz pokojnika svojim obilježjima izrazito ističe od ostalih prikaza pronađenih u Livnu (kat. jed. 63, 73) i Tomislavgradu (kat. jed. 74, 75), područjima s kojima je pretpostavljena kulturološka veza¹⁶⁵. Stele, na kojima se nalaze prikazi pokojnika ispod kojih se nalazi natpisno polje, koje su najvjerojatnije poslužile kao uzor ovima osteotekama, datiraju se od 1. do 4. st. po. Kr.¹⁶⁶ Budući da se radi o veoma raznorodnoj skupini, valja se uputiti pojedinačnim nalazima i njihovim obilježjima te ih na temelju toga datirati¹⁶⁷.

U ovu skupinu A. Jovanović svrstava i sanduke, njih 2 (kat. jed. 63, 64), i poklopce osteteka, njih 3 (73 – 75). Kao što smo već naglasili, nalaz pod kat. br. 64, pronađen u Halapićima kod Glamoča, ne može se sa sigurnošću odrediti pripada li osteoteci ili sarkofagu te on predstavlja jedini nalaz skupnog portreta na ovoj vrsti sepulkralnog spomenika jugozapadne Bosne. Za razliku od poklopaca 74 i 75, poklopac pod kat. br. 73 karakteriziraju biljni motivi koji ispunjavaju zabatno polje i friz, a portret je smješten unutar niše što ga odvaja od ostala dva portreta koji se nalaze unutar zabatnog polja. Poklopci 74 i 75 ikonografski su pak srodniji onim poklopcima za koje se pretpostavlja da odgovaraju sanducima s arhitektonskim elementima: imaju natpise na arhitravnoj gredi, akroterijalne lavove te motiv ukrasnih dentikula. Iz ovog se razloga čini da je ove poklopce donekle nezahvalno svrstavati u posebnu skupinu te smo dojma da bi ih ispravnije bilo promatrati kao podvarijantu poklopaca koju karakteriziraju biljni motivi (110 – 121) te poklopaca s arhitektonskim motivima i natpisom na arhitravnoj gredi (76 – 98). Točnije rečeno, portret, u kojem se dakle ogledaju neki

¹⁶³ Jovanović 1984., str. 95.; Zaninović 1967, str. 32 prema Jovanović 1984., str. 95.

¹⁶⁴ Paškvalin 2012., str. 392, 444.

¹⁶⁵ Dojma smo da je ovaj nalaz uistinu simptomatičan te smo skloni zaključiti da ga, na temelju razlika s ostalim prikazima pokojnika iz Livna i Tomislavgrada, treba atribuirati kao poklopac sarkofaga, a ne kao poklopac ili ulomak sanduka osteoteke.

¹⁶⁶ Jovanović 1984., str. 95.

¹⁶⁷ Datacija se kao i kod stela koje predstavljaju svojevrsni uzor proteže od 1. do 4. st. po. Kr. Za detalje i pojedinačnu dataciju svakog spomenika s prikazom pokojnika upućujemo na katalog nalaza.

drugi uzori, jedini je element koji čini otklon od već poznatih obrazaca dekoriranja na ostalim poklopcima.

6) Kompozitne osteoteke

Uz tip osteoteke s natpisom na arhitravnoj gredi koju karakteriziraju arhitektonski elementi, na ovom se prostoru pronalaze i kompozitne osteoteke jedinstvene zbog svoje tektonike. Začudjuće, o ovom tipu kamene osteoteke koji se pronalazi isključivo na ovom području nije bilo posvećeno mnogo riječi u literaturi; o njima piše samo B. Marijan u članku iz 2000. godine iako se iz njegova rada daje zaključiti da je ovaj tip osteoteke otprije poznat, ako ništa, onda barem onima upućenima u sepulkralnu problematiku ovoga kraja. Naime, on u svom radu objavljuje i analizira četiri stranice kompozitnih osteoteka pronađenih u Grepcima kraj Livna (kat. jed. 67 – 70), međutim B. Marijan se referira na još neke nalaze ovog tipa osteoteka koje, po svemu sudeći, još nisu objavljene¹⁶⁸. Isto tako, B. Marijan navodi da su pojedinačni dijelovi kompozitnih osteoteka u velikom broju pronalazeni i prije pa ostaje nejasno kako to da je jedan ovako složen tip sepulkralnog spomenika koji posjeduje iznimno uočljiva distinktivna obilježja koja ih odvajaju od uobičajenih monolitnih osteoteka ostao nezamijećen. O kompozitnim osteotekama kod Veljka Paškvalina, koji donosi najdetaljniji uvid u sepulkralnu situaciju na području Livna i Tomislavgrada, nema spomena. U knjizi A. Jovanovića nalazi se pak jedan krivo intepretirani nalaz iz Malog Kablíca (kat. jed. 71) koji je ustvari postolje kompozitne osteoteke, a ne – kako ga on interpretira – ravni poklopac japodske urne dok se u katalogu Franjevačkog muzeja u Livnu također pronalazi nekoliko krivo interpretiranih nalaza koji ustvari predstavljaju ploče kompozitnih osteoteka (kat. jed. 65, 66)¹⁶⁹. Drugim riječima, izuzev nekoliko krivo interpretiranih nalaza te samo jednog Patscheva nalaza (kat. jed. 72), u objavljenoj starijoj literaturi nismo pronašli nalaze dijelova kompozitnih osteoteka te je ono što želimo naglasiti to da očito postoji još izvjestan broj njih za koje je B. Marijan znao, a do kojih nismo mogli doći.

Naš rad predstavlja prvi sveobuhvatni rad koji unutar korpusa nalaza uvrštava tip kompozitnih osteoteka, a iz kataloga je vidljivo da se ovaj tip osteoteke, barem zasada, ne

¹⁶⁸ B. Marijan spominje izvjesne ploče urni s lokaliteta Sveti Ivo u Livnu, međutim po njegovu je opisu jasno da se ne radi o onima objavljenima u katalogu Franjevačkog muzeja i galerije Gorica Livno koji je izašao godinu prije njegova članka.

¹⁶⁹ Petrinec et al. 1999., str. 69.

pojavljuje na području Tomislavgrada, već isključivo na Livanjskom polju. Pronađeno je sveukupno 9 nalaza kompozitnih osteoteka, a riječ je o nalazima 65 – 72 te 128.

a) Forma

Kompozitne su osteoteke, kao što je već rečeno, sastavljene od osam dijelova koji zajedno čine jednu kompoziciju. Budući da se kod ovih osteoteka zbog malog broja nalaza ne može govoriti o unificiranom dekorativnom programu, njihova su distinktivna obilježja, koja ih odvajaju od monolitnih osteoteka, žlijebovi koji ukazuju da se njihovi dijelovi umeću jedan u drugi. Na temelju tih žlijebova i udubina B. Marijan je napravio rekonstrukciju ovog oblika koja nam pokazuje da su bočne stranice ovih osteoteka produžene u ante te da je pročelna stranica, koja nosi centralnu dekoraciju, uža od ostalih ploča. Na temelju kružnih žlijebova (udubljenja), koji se pronalaze na postoljima ovih osteoteka, te istih takvih udubljenja na određenom broju poklopaca zaključuje se da su ove osteoteke najvjerojatnije imale i stupove. Ovim se prelaskom iz dvodimenzionalnosti otprije poznatih arhitektonskih osteoteka koje svojom „fasadom“ fingiraju hram ili mauzolej u trodimenzionalnu kompozitnu formu ispoljuje još očitija i autentična namjera oponašanja uzora.

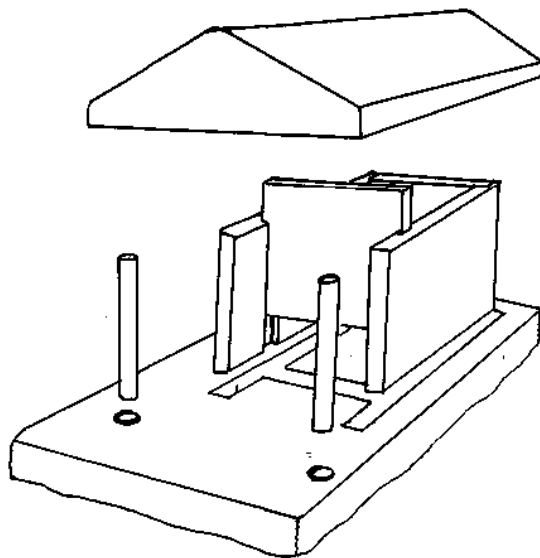

Slika 1 Kompozitna osteoteka (Marijan 2000, str. 176, sl. 12.)

Uz žlijebove U i L profilacije na bočnim stranicama ovih osteoteka, na njihovom gornjem središnjem (s unutrašnje strane) dijelu nalaze se i trapezoidni utori u koje se najvjerojatnije, tumači B. Marijan, ulagala drvena greda koja je vjerojatno služila boljoj

stabilnosti same kompozicije¹⁷⁰. Slični su utori pronađeni i na bočnim pločama pronađenim na Groblju sv. Ive u Livnu (kat. jed. 65, 66) za koje B. Marijan pretpostavlja da predstavljaju stariji oblik kompozitnih osteoteka što temelji na činjenici da one u antama, odnosno na pročelnoj strani, imaju tordirane polustupove. Naime, vrlo je malo vjerojatno, iako su primjeri vizualnog pleonazma zabilježeni na nekim sepulkralnim spomenicima, da su takve osteoteke imale stupove u prostoru ispred stupova u antama¹⁷¹.

b) Dekoracija

Što se tiče dekoracije ovih osteoteka, teško je donijeti zaključke je li ovaj tip osteoteka imao uniformirani program budući da niti jedna nije pronađena *in situ* te zbog činjenice da grebačke ploče nisu pripadale jednoj osteoteci, već kako navodi B. Marijan najmanje dvjema, a najviše četirima osteotekama¹⁷². U svakom slučaju, što se tiče onih vjerojatno mlađih tipova, uočava se stilska srodnost s ornamentacijom pronađenom na ostalim osteotekama ovog područja. Florealni se motivi izrađeni u plitkom reljefu uočavaju u antama bočnih ploča, dok se otprije poznati geometrijski motivi profiliranih pravokutnika (kasetona) izrađeni tehnikom urezivanja pronalaze na vanjskoj strani jedne od bočnih stranica osteoteke. Što se tiče ploča kompozitnih osteoteka sa sv. Ive, one se pak svojom geometrijskom dekoracijom izdvajaju od svih dosad poznatih osteoteka.

Nalazi o kojima pišu B. Marijan i C. Patsch (68, 69, 72) sadržavaju arhitektonske motive *porta inferi* te motive profiliranih pravokutnika što ih dovodi u vezu s ostalim monolitnim osteotekama s arhitektonskim motivima te natpisom na arhitravnoj gredi. Kompozitne ploče pronađene na Groblju sv. Ive (65, 66), kao što smo već istaknuli, svojom se motivikom izdvajaju ne samo od ostalih kompozitnih, već i od monolitnih osteoteka. Na njima se pojavljuju motivi rombova koji Aleksandru Stipčeviću predstavljaju autohtone predrimske motive rasprostranjene na širem ilirskom području¹⁷³. Za geometrijske motive koji se nalaze unutar profiliranog okvira također bismo, na temelju njihove neuobičajenosti, mogli pretpostaviti da odražavaju predrimske indigene dekorativne ili simboličke tradicije. Od poznatih se motiva na ovim spomenicima s Groblja sv. Ive pronalaze motivi rozete, bršljana te motiv tordiranog stupa na nalazu br. 65 na temelju kojega B. Marijan zaključuje da bi ove ploče mogle predstavljati

¹⁷⁰ Marijan 2000., str. 177.

¹⁷¹ Ibid., str. 180.

¹⁷² Ibid., str. 170.

¹⁷³ Stipčević 1981, str. 95.

stariju verziju ovog tipa osteoteke. Nalaz 141 nemoguće je odrediti, međutim, na ovom se ulomku pojavljuju motivi kao i na kompozitnim osteotekama s Groblja sv. Ive, a riječ je o motivu bršljana te tordiranom stupu zbog čega je ovaj nalaz uvršten u katalog.

c) Analogije i datacija

Ovom je tipu osteoteka, navodi B. Marijan, analogan jedan kasnoantički nalaz lokulusa iz Novalje. Iako se taj nalaz datira nešto kasnije te je geografski poprilično udaljen od ovoga područja, B. Marijan ističe da sličnosti najvjerojatnije nisu slučajne budući da je kompozitna konstrukcija i oblik ovoga nalaza nalik livanjskim osteotekama¹⁷⁴. Ovaj se tip osteoteka ugrubo može datirati od 1. do 3. st. po. Kr., međutim ako je Marijanova hipoteza točna da su kompozitne osteoteke mlađe od onih monolitnih, onda bi ih se, kao što autor ističe, moglo datirati od konca 2. st. po. Kr.¹⁷⁵.

Međutim, autori kataloga Franjevačkog muzeja ploče kompozitnih osteoteka s Groblja sv. Ive datiraju u 1. st. po. Kr.¹⁷⁶ Potom, ako se vodimo činjenicom da se na grebačkim pločama (68, 69) te na onima pronađenim u Lipi (72) pronalaze motivi *porta inferi* te motivi profiliranih kasetona poznati s ostalih osteoteka monolitnog tipa s arhitektonskim elementima i natpisom na arhitravnoj gredi tada bismo Marijanovu dataciju mogli proširiti te datirati ovaj tip osteoteka u kraj 1. te u 2. st. po. Kr. Analogijom s ovim nalazima, stražnju stranicu pod brojem 70 te postolje kompozitne osteoteke pod brojem 71 moguće je, barem okvirno, datirati u isto vrijeme.

7) Poklopci bez natpisa na arhitravnoj gredi

a) Poklopci osteoteka s rozetom u formi koncentričnih krugova između dva dupina

Izuzev poklopaca na kojima se pojavljuje natpis u arhitravnoj gredi na području Livna i Tomislavgrada, pronalaze se još neki svrstani u skupine na temelju njihova dekorativnog sadržaja. Tako prvu skupinu predstavljaju poklopci s „rozetom u formi koncentričnih krugova između dva delfina“¹⁷⁷. Ovu skupinu poklopaca čine tri nalaza, oni pod kat. br. 99 – 101. Poklopci ove grupe imaju i natpise, međutim ti se natpisi ne nalaze na arhitravnoj gredi, već u

¹⁷⁴ Ibid., str. 182.

¹⁷⁵ Ibid., str. 182.

¹⁷⁶ Petrinec et al., str. 69.

¹⁷⁷ Paškvalin 2012., str. 419.

samom zabatu poklopca te se time ne uklapaju u arhitektonsku kompoziciju. Koncentrične kružnice unutar koje se nalazi rozeta predstavljaju autohtoni ilirski simbol koji se indigene populacije zadržao i u vremenu rimske vladavine¹⁷⁸. Taj se motiv pojavljuje i na poklopcima koji pročelju imaju prikaz posude unutar naiska koji flankiraju dupini, međutim, on je na nekim poklopcima zamijenjen motivom lunule što ukazuje na simboličku bliskost ovih dvaju motiva¹⁷⁹. Na temelju onomastičkog materijala (Aelius) i sepulkralnih formula V. Paškvalin ih datira u 2. i 3. st. po. Kr. po čemu bi ova skupina bila istovremena sa skupinom poklopaca koji imaju dupine i amforu unutar naiska¹⁸⁰.

b) Poklopci osteoteka s karakterističnom rozetom, odnosno koncentričnom rozetom

Sljedeća je skupina poklopaca formirana na temelju njihove karakteristične rozete, odnosno koncentrične rozete te ju čine 5 nalaza, oni pod kat. br. 104 - 108. Ova skupina poklopaca ima sličnu dekoraciju kao i prethodna, izuzev motiva dupina koji flankiraju rozetu. Isto tako, neki od ovih poklopaca također imaju natpis, ali se on kao i u prethodnoj skupini nalazi unutar polja zabata. Autohtoni motiv koncentrične kružnice sadržava poklopac br. 105. Veljko Paškvalin u ovu skupinu, koju on definira rozetom ili koncentričnom rozetom¹⁸¹ ubraja i poklopce 102 te 109, međutim, držimo da bi ove poklopce ipak trebalo promatrati zasebno. Naime, poklopac pod brojem 102, kojem doduše i V. Paškvalin priznaje posebnost, dekorativno se izdvaja od svih zasad poznatih poklopaca. Njegova gotovo neskladna kompozicija očituje tri dimenzijama različite rozete upisane unutar kružnice te motiv lunule. I ovaj je poklopac anepigrafski, međutim ikonografski mu se program razlikuje od ostalih anepigrafskih poklopaca koje karakteriziraju biljni motivi (110 – 121). Poklopac 109 također je veoma zanimljiv; karakterizira ga rozeta u središtu zabatnog polja, međutim njegova je površina u potpunosti dekorirana kao kod anepigrafskih poklopaca s florealnom dekoracijom, ali za razliku od njih sadržava natpis na arhitravnoj gredi. Za nalaz pod brojem 122 ne može se odrediti kojim sepulkralnom spomeniku pripada, međutim on se nalazi na ovom mjestu kataloga budući da je na ulomku vidljiva kružnica unutar koje se nalazi motiv rozete. Poklopce koje karakterizira rozeta i koncentrična rozeta u središtu zabatnog polja i natpis (104 – 106) V. Paškvalin je, također na temelju gentilicija i epigrafskog materijala, datirao u 2. i 3. st.¹⁸² zbog čega i mi u

¹⁷⁸ Stipčević 1981., str. 168.

¹⁷⁹ Ibid., str. 168.

¹⁸⁰ Paškvalin 2012., str. 419.

¹⁸¹ Ibid., str. 419.

¹⁸² Ibid., str. 419.

isto vrijeme datiramo i poklopce 107 i 108 koji imaju ista obilježja te koji ne sadržavaju neke druge datacijski određujuće elemente.

c) Anepigrafski poklopci osteoteka s vegetabilnom dekoracijom

Sljedeću skupinu poklopaca predstavljaju već spomenuti anepigrafski poklopci koji cijelu pročelnu stranu poklopca imaju dekoriranu vegetabilnim motivima (110 – 121) te koje smo atribuirali kao poklopce tipa osteoteka s natpisom uokvirenim florealnim motivom. Upravo zbog nedostatka bilo kakvih natpisa ova se skupina može samo okvirno datirati u 2. i 3. st. po. Kr¹⁸³.

d) Poklopci osteoteka s natpisom te bez dekoracije

Suprotno ovoj skupini, pronađena je i skupina poklopaca koju obilježava natpis te izostanak bilo kakve ornamentacije (123 – 130). Usprkos činjenici da je na većini ovih poklopaca ostao samo djelomično sačuvan natpis, V. Paškvalin ih je na temelju toga što na njima izostaju gentiliciji, datirao u vrijeme nakon Karakalina edikta, dakle u 3. st. po. Kr¹⁸⁴. Međutim, novi nalazi pokazuju da se ovaj tip poklopaca pojavljuje i ranije što sugeriraju autori kataloga Franjevačkog muzeja koji nalaz pod brojem 127 datiraju u 1. – 2. st. Ovu skupinu poklopaca čine 8 nalaza (123 – 130). Međutim, kao ni prethodne skupine, tako ni ova nije u potpunosti uniformirana. Naime, prva dva poklopca, 123 i 124, za razliku od ostalih imaju profilirane zabate, međutim na poklopcu pod brojem 124 natpis se nalazi na arhitravnoj gredi, što nije slučaj s prvim poklopcem. Zbog natpisa na arhitravnoj gredi ovaj bismo poklopac jednako tako mogli svrstati i u poklopce s arhitektonskim motivima te natpisom na arhitravnoj gredi. Nadalje, za poklopac pod brojem 128 može se, na temelju kružnih udubljenja s donje strane, pretpostaviti da pripada kompozitnoj osteoteci, dok poklopac 126 sugerira da je u konačnici eventualno i trebao sadržavati dekoraciju te da je na koncu ostao nedovršen.

e) Poklopci osteoteka bez natpisa i dekoracije

Četiri nalaza tvore skupinu poklopaca bez ikakve dekoracije te bez natpisa, a riječ je o poklopcima 131 – 134. Naime, o ovoj skupini poklopaca dosada u literaturi nije bilo riječi, a korpus ovih nalaza čine dva poklopca objavljena kod D. Sergejevskog i C. Patscha (132 i 134) te dva slučajna nalaza koja su dospjela u Franjevački muzej i galeriju Gorica Livno (131 i 133). Izuzev poklopca 131 koji sadržava izuzetno mali ostatak reljefne dekoracije na lijevom

¹⁸³ Ibid., str. 419. – 420.

¹⁸⁴ Ibid., str. 419. – 420.

pročelnom akroteriju, za ostale se poklopce ne može znati predstavljaju li oni nedovršene poklopce ili riječ o intencionalnom neukrašavanju. Ukoliko je riječ o ovome drugome, moguće je da se radi o poklopcima neukrašenih osteoteka što nije sasvim neizgledno budući da je jedan nalaz ovog tipa osteoteke pronađen na susjednom području, u Kovačevićima na Glamočkom polju, a riječ je o nalazu pod brojem 142. Ova skupina poklopaca ne posjeduje dekoraciju niti natpis sukladno s čim je nemoguće izvršiti pobližu dataciju osim one najšire, od 1. do 3. st. po. Kr. Isti smo vremenski okvir odredili i za tipološki neodredive nalaze 135 – 141.

8) Krivo interpretirani nalazi i pojava japodskih urna na delmatskom području

U knjizi *Rimske nekropole na teritoriji Jugoslavije* Aleksandra Jovanovića pojavljuje se nešto što se ne spominje ni u kojeg drugog autora. Naime, A. Jovanović u poglavlju o japodskim urnama navodi da se one pronalaze „najčešće u dolini Une i u okolici Bihaća, a u novije vreme nalažene su u Lici i Livanjskom polju“¹⁸⁵. Na popisu lokaliteta na kojima su pronađene japodske urne A. Jovanović stavlja Mali Kablič kraj Livna referirajući se na Patschev članak *Arheološko-epigrafska istraživanja povijesti rimske pokrajine Dalmacije* iz 1906. godine te lokalitet Crvenice kraj Tomislavgrada s popratnom literaturom Ive Bojanovskog i njegova teksta *Iz rada arheološkog referata zavoda* izašlog 1967. godine u časopisu *Naše starine*. Samo na temelju ovoga mogli bismo revidirati Jovanovićevu tvrdnju i reći da se japodske urne, uz područje Une, Bihaća i Like, pronalaze ne samo na Livanjskom, nego i Duvanjskom polju. A. Jovanović dalje navodi da su „japodske urne prekrivene dvoslivnim poklopcima koji sa donje strane imaju užlebljen kanal preko koga se fiksiraju za recipijent (Široka Kula, Mali Kablič).“¹⁸⁶ U ovome se njegovu navodu pronalazi druga veoma neoprezna greška proizašla iz nepažljivog čitanja izvora koja je mogla imati negativne posljedice. Naime, C. Patsch o nalazu na koji se referira A. Jovanović (kat. br. 71) veoma nedvosmisleno navodi da se radi o „plosnatoj ploči bez napisa i uresa“¹⁸⁷. Budući da se, dakle, ovdje ne radi o dvoslivnom poklopcu, već o plosnatoj ploči, iz ovoga proizlazi jedino to da ovaj nalaz može predstavljati ili ravni poklopac ili postolje kompozitne osteoteke. S obzirom na to da na području Livna i Tomislavgrada nije registriran niti jedan poklopac kamenih osteoteka koji nije dvoslivan ili četveroslivan, držimo da ovaj nalaz treba atribuirati kao postolje kompozitne osteoteke¹⁸⁸. Što se tiče nalaza s

¹⁸⁵ Jovanović 1984., str. 74.

¹⁸⁶ Ibid., str. 75.

¹⁸⁷ Patsch 1906., str. 173.

¹⁸⁸ Opisujući ovaj nalaz C. Patsch prvi put bilježi mogućnost da su kamene osteoteke ovog područja mogle imati stupove na svojem pročelju čime je ustvari uputio kasnije autore o postojanju kompozitnih osteoteka.

lokaliteta Crvenica kod Tomislavgrada, o njima izvještava I. Bojanovski koji vrlo šturom opisu prilaže fotografiju na kojoj se nalazi skupina kamenih osteoteka. Naime, on navodi da je riječ o kamenim osteotekama ili sarkofazima karakterističnim za ovo područje te upućuje na Patshev članak iz 1897. godine u kojem on opisuje nalaze iz Tomislavgrada¹⁸⁹. Međutim, iako je poprilično nezahvalno donositi bilo kakve zaključke na temelju ovakve fotografije, već se na prvi pogled uočava da se ne radi o osteotekama koje su se pronalazile na drugim nalazištima obuhvaćenog područja. Osteoteke s fotografije doista podsjećaju na one koje se nazivaju japodskim: imaju karakteristične ispuste ili konzole svojstvene japodskim urnama koje se pronalaze i na epigrafskim i na anepigrafskim urnama. Isto tako, na fotografiji se može uočiti da neke od osteoteka podsjećaju na one japodske koje obilježava prikaz naiska.

A. Jovanović, govoreći o japodskim urnama s prikazom naiska, navodi da su na njihov nastanak najvjerojatnije utjecale delmatske osteoteke s prikazom pročelja hrama (odnosno mauzoleja)¹⁹⁰, međutim na pitanje kako su se pak „japodske“ urne našle na području Tomislavgrada, A. Jovanović ne daje odgovor.



Slika 2: Osteoteke pronađene u Crvenici kod Tomislavgrada (Bojanovski 1967, str. 193, sl. 12)

9) Rasprostranjenost

¹⁸⁹ Bojanovski 1967., str. 193.

¹⁹⁰ Jovanović 1984., str. 77 – 78.

Već je Veljko Paškvalin analizom vlastitog kataloga uvidio da su nalazi osteoteka rimskog vremena na tomislavgradskom području uglavnom koncentrirani samo u dvama naseljima, u Tomislavgradu i Borčanima, dok su na području Livna pronalazeni na nešto više lokacija u podjednakom broju¹⁹¹. Dugogodišnja sustavna istraživanja u Lištanima promijenila su ove omjere te su se upravo Lištani izprofilirali kao najznačajnije nalazište na Livanjskom polju. Kao što je već rečeno, ta su istraživanja sa sigurnošću potvrdila da se na području jugozapadne Bosne pojavljuje i tip osteoteke s titulom na prednjoj strani od kojih su svi nalazi osim jednog, iz sela Podgradina, pronađeni ovdje. Sanduka osteoteka s arhitektonskim motivima najviše je pronađeno u Borčanima, njih 10, dok je u samom Tomislavgradu pronađeno 3 nalaza ovog tipa. Drugo nalazište po broju nalaza ovog tipa osteoteke nalazi se na livanjskom području, točnije u Suhači gdje je pronađeno 6 nalaza. U Lištanima je pronađeno 5 nalaza tipa osteoteka s arhitektonskim elementima, dok je u samome Livnu, Vidošima te u okolici Livna (slučajni nalazi za koje se ne zna s kojeg lokaliteta potječu) pronađeno još 5 nalaza. Poklopaca za koje se pretpostavlja da pripadaju ovom tipu sanduka osteoteke (74 – 98, 124) uvjerljivo je najviše pronađeno u Tomislavgradu, njih 16, a zatim u Livnu, njih 5. Ostala nalazišta poklopaca s natpisima na arhitravnoj gredi, ili s drugim arhitektonskim motivima, dala su nam svega po jedan ili dva nalaza, a riječ je o Vašarovinama, Lištanima te Borčanima.

Koncentracija tipa osteoteka s natpisom uokvirenim florealnim motivom te nalaza florealnih bordura najizraženija je u Lištanima gdje je pronađeno 12 nalaza. Zatim slijede Borčani, 5 nalaza, te Livno i Bosansko Grahovo s po jednim nalazom. Njima pretpostavljenih anepigrafskih poklopaca s vegetabilnim motivima najviše je pronađeno upravo u Lištanima, dok ostala nalazišta broje po jedan ili dva nalaza (Tomislavgrad, Glavice kod Glamoča, Vašarovine, Livno te jedan nalaz s nepoznatog nalazišta iz okolice Livna). Za tip kompozitne osteoteke već smo naglasili da se on pronalazi isključivo na području Livanjskog polja.

Isto tako, vrijedilo bi istaknuti da se tip poklopaca koju karakteriziraju rozeta u formi koncentričnih krugova koju flankiraju dupini (99 – 101) također pronalazi isključivo na Livanjskom području (2 nalaza iz Livna te 1 iz Suhače kraj Livna). Slijedeće se dvije skupine poklopaca, ona s rozetom i natpisom unutar zabatnog polja (104 – 108) te ona koju karakterizira natpis te izostanak druge dekoracije (123 – 130), pojavljuje, izuzev jednog nalaza iz Letke te jednog iz samog Tomislavgrada, uglavnom na livanjskom području. Od 4 neukrašena poklopca

¹⁹¹ Paškvalin 2012., str. 420.

(131 – 134), njih 3 se pronalaze u Suhači, Livnu te bližoj okolici, dok je jedan nalaz pronađen u Tomislavgradu.

Iz našeg se kataloga može iščitati da je Paškvalinova tvrdnja da se na livanjskom području nalazi nekoliko (podjednako) značajnih antičkih naselja i dalje valjana. Ovim većim antičkim naseljima s Livanjskog polja pridružilo se i ono iz Lištana budući da je broj nalaza s ovog lokaliteta zadnjih godina uvelike porastao. Isto tako, značajno se povećao i broj nalaza iz Suhače, prvenstveno tipa osteoteke s arhitektonskim elementima, odnosno motivom *porta inferi*. S druge pak strane, uvrštavanjem nalaza koje V. Paškvalin nevrštava u svoj katalog Borčani su se isprofilirali kao veoma značajan lokalitet na Duvanjskom polju kojega nikako ne bi valjalo zanemarivati te na kojemu se i u budućnosti može očekivati još nalaza.

Na samome kraju valjalo bi spomenuti da nalazi 135 – 140 predstavljaju fragmente osteoteka za koje se, upravo na temelju njihove fragmentiranosti, ne može kazati o kojem je tipu osteoteke riječ. Naime, u ovoj su skupini osteoteka prisutni ulomci akroterija te ulomci poklopaca od kojih neki imaju ostatke žlijebova za nalijeganje sanduka osteoteke. Isto tako, vrijedi istaknuti da su određeni nalazi ulomaka sepulkralnih spomenika pronađeni u Lištanima izostavljeni iz kataloga, a radi se o kataloškim jedinicama (u radu *Epigraphica nova polvensia*) 41, 42, 43 te 44. Naime, kao što navode autori radi se o tipološki neodredivim ulomcima¹⁹², međutim ovi se nalazi, za razliku od drugih također neodredivih nalaza koji su uvršteni u naš katalog, ne uklapaju u šire dekorativne obrasce osteoteka ovog područja. Drugim riječima, upadljivo se ističu u kontekstu ostalih nalaza zbog čega držimo da su ti nalazi vjerojatnije pripadali nekoj drugoj vrsti sepulkralnog spomenika. Isto tako, valjalo bi naglasiti da smo u izradi kataloga težili obuhvatiti sve dosad objavljene osteoteke s ovog područja, što smo, nadamo se, i uspjeli. Međutim, svjesni smo da naš katalog ne predstavlja katalog svih dosad pronađenih osteoteka, budući da se, što nam sugeriraju radovi B. Marijana te I. Bojanovskog, veliki broj njih i dalje nalazi po depoima muzeja i čeka daljnju objavu.

9. Zaključak

Tendencija starije literature da rimskodobno indigeno stanovništvo zadinarskog područja na temelju određenih pojavnosti njihove kulture, poput epihorskih božanstava, okarakterizira kao konzervativno, kao ono koje se odupire mjenama, samo je parcijalan i nedostatan uvid u njihovu kulturu. Materijalna kultura i ostavština ovog vremena govori upravo

¹⁹² Škegro et al. 2008, str. 280, 281.

suprotno, ona govori o stanovništvu koje ne pruža otpor novome, koje prima strane impulse koje prilagođava vlastitim sustavima vrijednosti te ih integrira u svoju svakodnevicu što je pravi dokaz rimske provincijalne kulture per se. Ova krška polja zadinarskog područja u antičko vrijeme itekako bujaju životom, a blizina urbanih centara na obali Jadranskog mora, posebice središta rimske provincije Dalmacije, Salone, omogućava aktivno sudjelovanje u globalnim strujanjima mediteranskog svijeta. Dokaz ovoga sudjelovanja predstavljaju upravo sepulkralni oblici koji su predmet ovoga rada: rimske kamene osteoteke. Ovaj se sepulkralni spomenik strane provenijencije itekako ukorijenio na ovom području te predstavlja osnovni grobni oblik kojega pronalazimo kroz čitavi period rimske vladavine, od 1. do 3. st. po. Kr. Premda se osteoteke pojavljuju i na drugim područjima rimske Dalmacije, čak i u susjednim provincijama, neki su se njezini oblici na ovom području uspjeli izdiferencirati te istaknuti. U prvom redu mislimo na tip kompozitne osteoteke, kojima izravne analogije nije moguće pronaći, te na osteoteke s natpisom na arhitravnoj gredi koje se svojom tročlanom kompozicijom, ikonografskim programom te dekorativnim arhitektonskim motivima izdvajaju od ostalih poznatih tipova istog sepulkralnog spomenika. Isto tako, tip osteoteke s natpisom uokvirenim florealnim motivom, iako predstavlja tek složeniju varijantu osteoteke s titulom na prednjoj strani, govori o prijemčivosti indigenog stanovništva za nove oblike koje modificira u skladu s vlastitim dekorativnim zakonitostima.

Kao što smo već naveli, čitavo ovo područje veoma je slabo sustavno istraživano, a tamo gdje su se odvijale dugogodišnje arheološke kampanje rezultiralo je dodatnim upotpunjavanjem sepulkralne slike. Tako se na lokalitetu Lištani kraj Livna pojavio tip osteoteka s titulom na prednjoj strani koji dosad nije bio poznat na ovom području te je pronađena i jedina osteoteka *in situ*. Ta istraživanja predstavljaju zalog da će se istraživanjima i na drugim lokalitetima doći do novih spoznaja koje će, nadamo se, odgovoriti na određena pitanja koja zasad ostaju nerazrješena. Na koncu bi valjalo apostrofirati da rimske kamene osteoteke s područja Livna i Tomislavgrada možda ne predstavljaju toliko začudan sepulkralni oblik kao što su to primjerice liburnski cipusi ili pak japodske urne, međutim, one reprezentiraju svojevrsnu tvorevinu rimske provincijalne kulture u kojoj se odražava svojstven odabir sepulkralnog samoizražavanja.

10. Popis literature

Bojanovski 1967

I. Bojanovski, *Iz rada Arheološkog referata zavoda: Bilješke iz arheologije II*, u: Naše starine, 9, Zagreb 1967, 187 – 196.

Bojanovski 1974

I. Bojanovski, *Dolabelin sistem cesta u rimskoj provinciji Dalmaciji*, Sarajevo 1974.

Bojanovski 1983

I. Bojanovski, *Livanjsko polje u kasnoantičko doba*, u: B. Govedarica (ur.), Arheološka problematika zapadne Bosne, Sarajevo 1983, 179 – 193.

Busuladžić 2016

A. Busuladžić, *Tipologija rimskih urni iz antičke zbirke Zemaljskog muzeja Bosne i Hercegovine*, u: Godišnjak Centra za balkanološka ispitivanja, knj. 45, Sarajevo 2016, 63 – 104.

Cambi 2013

N. Cambi, Pregled razvoja nadgrobnih spomenika u Dalmaciji, u: N. Cambi, G. Koch (ur.), *Sepulkralna skulptura zapadnog Ilirika i susjednih oblasti u doba Rimskog carstva : zbornik radova s međunarodnog simpozija održanog od 27. do 30. rujna 2009. Split = Funerary sculpture of the western Illyricum and neighbouring regions of the Roman empire : proceedings of the International Scholarly Conference held in Split from September 27th to the 30th 2009*, Split 2013, 17 – 99.

Čović 1988

Arheološki leksikon Bosne i Hercegovine. Tom 3: Arheološka nalazišta, regija 14 – 25. B. Čović (ur.), Sarajevo 1988, 229 – 280.

Djurić 2001

B. Djurić, *Ossuaria Poetovionensia: iconography and structure*, u: Titus A.S.M. Panhuysen, ur., Die Maastrichter Akten des 5. Internationalen Kolloquiums über das provinzialrömische Kunstscha en - im Rahmen des CSIR: Typologie, Ikonographie und soziale Hintergründe der provinzialen Grabdenkmäler und Wege der ikonographischen Einwirkung - Maastricht 29. Mai bis 1. juni 1997, Maastricht: 2001, 117 – 129.

Džino 2016.

D. Džino, *Appian's Illyrike: The Final Stage of the Roman Construction of Illyricum*, u: Istraživanja 27, Novi Sad 2016, 69 – 83.

Džino 2013

D. Džino, *The impact of Roman imperialism on the formation of group identities in some indigenous societies from the eastern Adriatic hinterland*, u: A. Rufin Solas (ur.) *Armées grecques et romaines dans le nord des Balkans. Conflits et Integration des Communautés Guerrieres*, Akanthina 7, Gdansk & Torun 2013, 145 – 175.

Džino 2011

D. Džino, *Indigene zajednice zapadnog i sredisnjeg Balkanskog poluotoka i 21. stoljece: metodoloski problemi*, u: Godišnjak Centra za balkanološka ispitivanja, XL/38, Sarajevo 2011, 197 – 206.

Džino 2006

D. Džino, *Delmati, vino i formiranje etnickog identiteta u predrimskom Iliriku*, u: Vjesnik za arheologiju i povijest dalmatinsku, 99, Split 2006, 71 – 80.

Džino 2017

D. Džino, *Reclaiming the past in the valley of Una: Re-use of Iapodean urns in Roman Times*, u: A. Gavrielatos (ur.), *Self-Presentation and Identity in Roman World*, Newcastle upon Tyne 2017, 113 – 123.

Govedarica 1983

B. Govedarica, *Iz najstarije prošlosti Livanjskog polja*, u: B. Govedarica (ur.), *Arheološka problematika zapadne Bosne*, Sarajevo 1983, 55 – 65.

Imamović 1983

E. Imamović, *Konzervativizam Ilira jugozapadnog dijela Bosne u odnosu na domaće kultove*, u: B. Govedarica (ur.), *Arheološka problematika zapadne Bosne*, Sarajevo 1983, 131 – 145.

Kraljević 1983

G. Kraljević, *Antički novci s livanjskog područja*, u: B. Govedarica (ur.), *Arheološka problematika zapadne Bosne*, Sarajevo 1983, 145 – 167.

Jovanović 1984

A. Jovanović, *Rimske nekropole na teritoriji Jugoslavije*, Beograd 1984.

Jovanović 1991

A. Jovanović, *Alternacija pokojnik - sud u sepulkralnom kultu provincije Dalmacije*, u: Godišnjak Akademije nauka i umjetnosti, XXIX, Centar za balkanološka istraživanja, knj. 27, Sarajevo 1991, 199 – 210.

Majnarić-Pandžić 1998

N. Majnarić-Pandžić, *Delmatska grupa u starije željezno doba (9. do 4. stoljeće prije Krista)*, u: S. Dimitrijević, T. Težak-Gregl, N. Majnarić-Pandžić, *Prapovijest*, Zagreb 1998, 319 – 327.

Marijan 1994

B. Marijan, *Jedan zanimljiv skup arheoloških nalazišta u Livanjskom polju*, u: B. Marijan (ur.), *Livanjski kraj u povijesti*, Split - Livno 1994, 31 – 45.

Marijan 2000

B. Marijan, *Ploče rimskih urna na Grepcima kod Livna*, u: *Vjesnik Arheološkog muzeja u Zagrebu*, Vol. 32 – 33, br. 1, Zagreb 2000, 165 – 186.

Morić 2012

I. Morić, *Običaji Delmata*, u: *Rostra: časopis studenata povijesti Sveučilišta u Zadru*, Vol. 5., br. 5, Zadar 2012, 55 – 78.

Paškvalin 1983

V. Paškvalin, *Sepulkralni spomenici rimskog doba iz jugozapadne Bosne s atributima kulta Kibe i Dionisa*, u: B. Govedarica (ur.), *Arheološka problematika zapadne Bosne*, Sarajevo 1983, 167 – 177.

Paškvalin 2012

V. Paškvalin, *Antički sepulkralni spomenici s područja Bosne i Hercegovine*, Sarajevo 2012.

Patsch 1894

C. Patsch, *Novi i revidirani natpisi*, u: *Glasnik Zemaljskog muzeja u Bosni i Hercegovini*, VI, Sarajevo 1894, 341 – 358.

Patsch 1895

C. Patsch, *Epigrafski nahodaji iz godine 1895*, u: Glasnik Zemaljskog muzeja u Bosni i Hercegovini, VII, Sarajevo 1895, 573 – 586.

Patsch 1897

C. Patsch, *Novi spomenici iz Županjca – Delminium*, u: Glasnik Zemaljskog muzeja u Bosni i Hercegovini IX, Sarajevo 1897, 227 – 243.

Patsch 1904

C. Patsch, *Prilog topografiji i povijesti Županjca – Delminium*, u: Glasnik Zemaljskog muzeja u Bosni i Hercegovini, XVI, Sarajevo 1904, 307 – 365.

Patsch 1906

C. Patsch, *Arheološko-epigrafska istraživanja povijesti rimske pokrajine Dalmacije*, u: Glasnik Zemaljskog muzeja u Bosni i Hercegovini, XVIII, Sarajevo 1906, 151 – 181.

Patsch 1910

C. Patsch, *Prilozi našoj rimskoj povijesti, Epigrafski natpisi: Nadgrobni spomenici iz Humca, Šipovo u dolini Plive, Rogatica, Travnik*, u: Glasnik Zemaljskog muzeja u Bosni i Hercegovini, XXII, Sarajevo 1910, 177 – 208.

Patsch 1914

C. Patsch, *Zbirke rimskih i grčkih starina u bosanskohercegovačkom Zemaljskom muzeju*, u: Glasnik Zemaljskog muzeja u Bosni i Hercegovini XXVI, Sarajevo 1914, 141 – 221.

Petrinec et al. 1999

M. Petrinec et al., *Arheološka zbirka Franjevačkom muzeja u Livnu*, Split 1999.

Sergejevski 1927

D. Sergejevski, *Rimski kameni spomenici sa Glamočkog polja*, u: Glasnik Zemaljskog muzeja u Bosni i Hercegovini, Sarajevo 1927.

Sergejevski 1928

D. Sergejevski, *Rimski kameni spomenici sa Glamočkog i Livanjskog polja iz Ribnika*, u: Glasnik Zemaljskog muzeja u Bosni i Hercegovini, XL, Sarajevo 1928, 79 – 97.

Sergejevski 1930

D. Sergejevski, *Epigrafski i arheološki nalasci (Šipovo, Livno, Drina)*, u: Glasnik Zemaljskog muzeja u Bosni i Hercegovini XLII, Sarajevo 1930, 157 – 168.

Sergejevski 1931

D. Sergejevski, *Rimski spomenici iz Livna i Prekaje*, u: Glasnik Zemaljskog muzeja u Bosni i Hercegovini XLIII, Sarajevo 1931, 19 – 24.

Sergejevski 1935

D. Sergejevski, *Iz rimske arheologije*, u: Glasnik Zemaljskog muzeja u Bosni i Hercegovini, XLVII, Sarajevo 1935, 17 – 22.

Sergejevski 1942

D. Sergejevski, *Putne bilješke iz Glamoča*, u: Glasnik Hrvatskih zemaljskih muzeja u Sarajevu, LIV, Sarajevo 1942, 113 – 176.

Srejović 1965

D. Srejović, *Rimske nekropole ranog carstva u Jugoslaviji*, u: Starinar NS, knj. XIII/XIV, Beograd 1965, 49 – 89.

Stipčević 1981

A. Stipčević, *Kultni simboli kod Ilira*, Sarajevo 1981.

Škegro et al. 2008

A. Škegro et al., *Epigraphica Nova Pelvensia*, u: Vjesnik Arheološkog muzeja u Zagrebu, Vol. 41, br. 1, Zagreb 2008, 259 – 288.

Škegro 2000

A. Škegro, *Duvanjski prostor u antici*, u: J. Krišto (ur.), *Duvanjski zbornik*, Zagreb – Tomislavgrad 2000, 79 – 115.

Škegro 2003

A. Škegro, *Rimski spomenici iz Bosne i Hercegovine*, u: Vjesnik Arheološkog muzeja u Zagrebu, Vol. 36, br. 1, Zagreb 2003, 135 – 164.

Zaninović 1994

M. Zaninović, *Livanjsko polje u antici kao primjer delmatske zajednice*, u: : B. Marijan (ur.), *Livanjski kraj u povijesti*, Split - Livno 1994, 45 – 55.

Zaninović 1996

M. Zaninović, *Delminium*, u: *Od Helena do Hrvata*, Zagreb 1996, 200 – 209.

Zaninović 2000

M. Zaninović, *Predrimski i rimski Delminium*, u: J. Krišto (ur.), *Duvanjski zbornik*, Zagreb – Tomislavgrad 2000, 65 – 77.

Zaninović 2007

M. Zaninović, *Ilirsko pleme Delmati*, Šibenik 2007.

Zaninović 2015

M. Zaninović, *Delmati i Rimljani*, u: *Ilirski ratovi*, Zagreb 2015, 319 – 337.

11. Popis slika

Sl. 1: B. Marijan, *Ploče rimskih urna na Grepcima kod Livna*, u: *Vjesnik Arheološkog muzeja u Zagrebu*, Vol. 32 – 33, br. 1, Zagreb 2000, str. 176, sl. 12.

Sl. 2: I. Bojanovski, *Iz rada Arheološkog referata zavoda: Bilješke iz arheologije II*, u: *Naše starine*, 9, Zagreb 1967, str. 193, sl. 12.

Sažetak

Ovaj rad se bavi rimskim kamenim osteotekama s područja Livna i Tomislavgrada. Taj je sepulkralni oblik rimske provenijencije te predstavlja najučestaliji grobni oblik na ovim područjima u vremenskom rasponu od 1. do 3. st. po. Kr. Od sveukupno pet prisutnih tipova za njih tri se sa sigurnošću može reći da se pronalaze isključivo ovdje, a riječ je o osteotekama s natpisom na arhitravnoj gredi koje karakterizira tročlana kompozicija, arhitektonski motivi te specifičan ikonografski program unutar zabata poklopaca, o osteotekama s natpisom uokvirenim florealnim motivom te o tzv. kompozitnim osteotekama koje se od ostalih osteoteka izdvajaju svojom formom. Rad je uvjetno rečeno podijeljen na tri dijela: prvi dio sačinjavaju poglavlja kontekstualiziraju prostor u kojemu nastaju ovi sepulkralni oblici; drugi dio predstavlja teorijski okvir u kojemu se iznose značajke osteoteka te njihova tipologija; dok treći dio sačinjavaju katalog svih dosad objavljenih osteoteka s područja jugozapadne Bosne te analiza kataloga.

Ključne riječi: rimska provincijalna arheologija, rimski sepulkralni spomenici, osteoteka, Livno, Tomislavgrad.

Abstract

This study deals with roman stone osteothecas from Livno and Tomislavgrad area. This form is of roman provenance and represents the most common sepulchral form in these regions during the interval from 1st to 3rd century A. D. For three of five existent types we can be sure to be found exclusively here and those are: osteotheca with inscription on architrave lintel which has trinomial composition, architectural motives and specific iconography inside the tympanum; osteotheca with inscription framed by floral motives and so-called composite osteotheca specific by its form. The study is divided in three main parts. The first contains chapters which contextualize the region in which these sepulchral forms appear. The second part represents the theoretical frame which contains features of osteotheca and its typology. The last one contains catalogue of all osteothecas from the area of the south-western Bosnia which are published so far and also the analysis of that catalogue.

Key words: Roman provincial archaeology, roman sepulchral monuments, osteotheca, Livno, Tomislavgrad.