

SVEUČILIŠTE U ZAGREBU

FILOZOFSKI FAKULTET

Odsjek za arheologiju

KARLO IVANEK

**Srednjovjekovna sakralna arhitektura Varaždinsko-topličkog  
dekanata**

Diplomski rad

Mentor: dr. sc. Krešimir Filipec

Komentor: dr. sc. Tatjana Tkalčec

Zagreb, 2015.

## Sadržaj

I. Uvod.....	2
II. Geografski podaci.....	4
III. Povijesne okolnosti.....	5
IV. O srednjovjekovnoj sakralnoj arhitekturi.....	7
V. Katalog lokaliteta.....	9
1. Grebengrad .....	10
2. Kalnička Kapela .....	16
3. Knežinec Gornji – crkva svete Marije Magdalene .....	23
4. Mađarevo.....	29
5. Remetinec – crkva Blažene Djevice Marije Kraljice Svete Krunice.....	34
6. Rukljevina – crkva svete Marije.....	39
7. Varaždinske Toplice- crkva svetog Martina .....	44
8. Varaždinske Toplice- kapela svete Ane ? .....	51
9. Varaždinske Toplice- kapela Svetog Duha.....	54
10. Tuhovec .....	59
VI. Analiza građe .....	62
VII. Zaključak .....	65
VII. Popis literature .....	66

## I. Uvod

Prostor šire okolice Varaždinskih Toplica tijekom srednjeg vijeka bio je važan dio srednjovjekovne Hrvatske na spoju Podravske nizine i Kalničkog gorja. Ovim krajem prolazila je važna cesta koja se koristila od antike a spajala je Varaždin i Križevce. U vremenu nadiranja Osmanlija ovaj prostor bio je važno obrambeno područje u čuvanju štajerske granice. Povijesni izvori i arheološki nalazi svjedoče o bogatoj povijesti ovog kraja. Prva arheološka istraživanja u ovome kraju započela su još sredinom 19. stoljeća, no ona su bila usmjerena ka istraživanju prapovijesti i antike. Sustavnih arheoloških istraživanja kojima bi bio cilj istraživanje srednjovjekovne povijesti u ovome kraju nažalost do sada nije bilo, izuzev manjih arheoloških istraživanja 1932. godine oko kapele sv. Duha koja je provodio mag. Josip Čabrijan<sup>1</sup> i konzervatorskih radova u lađi crkve sv. Martina u Varaždinskim Toplicama tijekom 2014. godine.<sup>2</sup>

Ovaj je rad zamišljen kao sinteza svih dostupnih informacija o pojedinim srednjovjekovnim lokalitetima za koje se pretpostavlja postojanje srednjovjekovnog sakralnog objekta. Lokaliteti su opisani u formi kataloga, po uzoru na katalog dr. sc. Tatjane Tkalčec u magistarskom radu *Srednjovjekovna gradišta u Hrvatskoj* iz 2004. godine. U katalogu donosim podatke o položaju, toponimima, dataciji, vrsti nalazišta, opisu nalazišta, današnjem stanju, istraživanjima, pokretnim nalazima te povijesne podatke. U katalogu su prikazani isječci topografskih karata s naznačenom točnom pozicijom lokaliteta te fotografije lokaliteta i pokretnih nalaza. Katalog sam izradio samostalno, na temelju vlastitih terenskih obilazaka i povijesnih i arhivskih istraživanja. Slikovne priloge (karte, fotografije i skice) većinom sam samostalno izradio, dok je dio preuzet iz arhiva lokalnih muzeja i Konzervatorskog odjela u Varaždinu. Uz korištenu literaturu za potrebe ovog rada korištena je arhivska građa iz Hrvatskog državnog arhiva, Hrvatskog povijesnog muzeja, Nadbiskupskog arhiva u Zagrebu, Zavičajnog muzeja Varaždinske Toplice i Gradskog muzeja u Varaždinu te arhiva Konzervatorskog odjela u Varaždinu Ministarstva kulture Republike Hrvatske. Prostorno ograničavanje proučavanja srednjovjekovne sakralne arhitekture na Varaždinsko-toplički dekanat bilo je nužno kako bi se sustavno obradili lokaliteti, a da sam rad ostane u okvirima za pisanje diplomskog rada na Srednjovjekovnom smjeru diplomskog studija arheologije. Uz lokalitete koji su obrađeni u katalogu svakako treba istražiti i povijesne podatke koji bi nam mogli ukazivati na još neke

---

<sup>1</sup> O spomenutom arheološkom istraživanju ne postoji pisano izvješće već samo manja neinventirana kutija s nalazima koji se čuvaju u Zavičajnom muzeju Varaždinske Toplice

<sup>2</sup> Izvješće o istraživanjima koje je provodila djelatnica Zavičajnog muzeja u Varaždinskim Toplicama nisu mi bila dostupna zbog planirane objave istih.

dodatne srednjovjekovne sakralne lokalitete. U župi Ljubeščica izvor iz 1850. godine spominje *razvaline jedne stare kapele negda pod imenom sv. Barbare*<sup>3</sup> no za pretpostaviti je kako tadašnji župnik u Ljubeščici pod kapelom sv. Barbare smatra obližnji lokalitet Mali Kalnik koji je u susjednoj župi Gornja Rijeka. Istu pretpostavku potvrđuju i navodi lokalnog stanovništva u naseljima Ljubeščica i Ljubelj kad ih se upita za staru crkvu sv. Barbare, ali treba ostaviti otvorenu mogućnost kako nije došlo do zabune u spomenu te crkve u Ljubeščici. Zsigurno treba arheološkim istraživanjima provjeriti da li srednjovjekovne prethodnice imaju crkve Sveta Tri Kralja u Svibovcu i kapela svete Klare u Leskovcu. Crkva Sveta Tri Kralja spominje se kao solidno građena kapela u kanonskim vizitacijama iz 17. stoljeća, dok se kapela svete Klare u Leskovcu spominje 1650. godine u kanonskoj vizitaciji kao drvena kapela omazana blatom, a na lokaciji potonje danas se nailazi na grobove nepoznate datacije.

Ovim putem zahvaljujem komentorici dr. sc. Tatjani Tkalčec i mentoru dr. sc. Krešimiru Filipecu na savjetima i vremenu koje su mi posvetili u izradi ovog diplomskog rada.

Cilj rada je na jednome mjestu prikupiti sve dostupne informacije o pojedinim lokalitetima, kako bi se lakše mogli sagledati u širem kontekstu te ukazati na bogatu srednjovjekovnu sakralnu baštinu ovog kraja koji zaslužuje da se i taj dio njegove povijesti istraži i prezentira široj javnosti, a lokaliteti da dobiju bolju zaštitu od neprimjerenih građevinskih radova koji dovode do devastacije.

---

<sup>3</sup> Hrvatski povijesni muzej PMH-HPM inv. br. 21622

## II. Geografski podaci

Prostor obuhvaćen u radu pripada širem varaždinskom području, smještenom na sjeverozapadu Republike Hrvatske. Obuhvaća općine Kneginec Gornji, Ljubeščica, te gradove Novi Marof i Varaždinske Toplice i nalazi se na važnom prometnom pravcu Budimpešta-Varaždin-Zagreb (autocesta) koji je od međunarodnog značaja. Promatrano ozemlje predstavlja reljefni kontakt podravske nizine i posljednje izdanke Ivanščice, Varaždinsko- topličkog gorja i Kalničkog gorja na jugu. To područje karakteriziraju debele holocenske naslage naplavnog zemljišta, potom povišene pleistocenske terase, odnosno gorske i šumovite zone. Prostor je bogat vodotocima uz koje su se razvijala naselja. Gorska i briježna područja pružala su brojnim populacijama prirodnu zaštitu. Sagledavši širi kontekst može se zaključiti kako se ovim radom obuhvaćen prostor nalazi u tranzitnoj zoni koja povezuje sjever i istok Europe sa Sredozemljem i Podunavljem te iz tih prostora dolaze i utjecaji na kulturu populacija koje su tu obitavale.



Slika 1. Prostor Varaždinsko- topličkog dekanata naznačen na karti Republike Hrvatske  
([www.geoportal.hr](http://www.geoportal.hr))

### III. Povijesne okolnosti

U srednjovjekovnom razdoblju nakon propasti Zapadnog Rimskog Carstva što se događalo na ovim području sve do 12. stoljeća možemo samo nagađati, jer se prvi pisani dokumenti javljaju tek od 12. stoljeća, a nedostaju nam sustavna arheološka istraživanja koja bi nam rasvijetlila tu povijest. Ovim područjem prolazili su u 5. i 6. stoljeću Goti, Gepidi, Langobardi. Prve skupine Slavena dolaze ovdje u 6. stoljeću zajedno s Avarima. Poznato je kako su Franci oko 800. godine ove prostore opustošili i opljačkali o čemu svjedoči i nalaz franačkog koplja s krilcima iz susjednog Varaždina.<sup>4</sup> Vjerojatno prostor Varaždinko-topličkog dekanata nije pošteđen pustošenja i pljački od strane Bugara u njihovim ratničkim pohodima 827. i 829. godine.<sup>5</sup> Nedostatak tragova i vijesti o ranosrednjovjekovnim središtima župskih teritorijalnih jedinica i nedostatak crkvenih središta, mogu se tumačiti kao dulje zadržavanje osobina teritorijalno neorganiziranog slavenskog prostora ili jednostavno slabom istraženošću lokaliteta. Već u 4. stoljeću započelo je pokrštavanje na ovom području, no nije sa sigurnošću poznato do kada se je održalo kršćenstvo i kada je započeto ponovno pokrštavanje novopridošlog slavenskog stanovništva. Do osnivanja Zagrebačke biskupije 1094. godine ovaj prostor je pripadao staroj Sisačkoj biskupiji. Teritorij Zagrebačke biskupije bio je podijeljen na arhidakonate te se na popisu župa iz 1334. godine navodi 14 arhidakonata: Gora, Zagorje, Svetače, Gušće, Zagreb, Dubica, Komornica, Gorica, Kalnik, Vaška, Čazma, Bekšin, Varaždin i Vrbovec.<sup>6</sup> Sve župe Varaždinsko-topličkog dekanata pripadale su staroj Zagrebačkoj (nad)biskupiji do 1997. godine kada je osnovana Varaždinska biskupija. Lokaliteti u Grebengradu, Kalničkoj Kapeli, Mađarevu i Remetincu pripadali su do 4. srpnja 1943. godine Zelinskome dekanatu koji je bio u sastavu Kalničkog arhidakonata. Dana 4. srpnja 1943. godine osnovan je Varaždinsko-toplički dekanat u čijem sastavu su danas župe: Varaždinske Toplice, Kneginec, Ljubeščica, Svibovec, Novi Marof, Mađarevo, Remetinec i Oštrice. Varaždinsko-toplički dekanat bio je 1. travnja 1971. godine ukinut te je pripojen Donjovaraždinskom dekanatu te je ponovno osnovan 21. ožujka 1988. godine u istom sastavu.

Ovuda su stalno prolazile vojske koje su za sobom ostavljale pustoš, tako npr. 1242. g. Tatari koji nisu uspjeli osvojiti obližnji Veliki Kalnik. Početkom 13. stoljeća ovim prostorom su prošle i dvije križarske vojske. Osnovna jedinica lokalne samouprave Hrvata i drugih slavenskih zajednica od srednjeg vijeka bila je župa -županija. Plemensko ustrojstvo u srednjem vijeku

---

<sup>4</sup> Tomičić 2009:57-58

<sup>5</sup> Tomičić 2009: 65

<sup>6</sup> Buturac 1984:43-105

najuže je povezano s područnom podjelom na županije. Župe dobivaju imena prema rijekama, dolinama ili prema utverdama oko kojih se župa razvijala. Na čelu župe bio je župan koga je imenovao kralj. Za vladavine kralja Sigismunda u 14. stoljeću došlo je do reorganizacije županija. Manje teritorijalne organizacije od županije bili su kotari i općine. Općina je bilo svako selo. Ugarski su kraljevi većinu područja županija darovali pojedincima- vlastelinima na ime vjernosti i vojnih obveza prema kralju. Ti posjedi – donacije velikašima bili su izuzeti od vlasti župana koji su upravljali područjima izvan donacija. Od vlasti župana bili su izuzeti slobodni kraljevski gradovi, ali i crkveni posjedi kao Varaždinske Toplice koje su bile u posjedu Prvostolnog kaptola zagrebačkog. Prostor Varaždinsko- topličkog dekanata u kasnom srednjem vijeku prostirao se na prostoru dvije županije: Križevačke i Varaždinske. Križevačka srednjovjekovna županija obuhvaćala je mnogo širi prostor od današnje Koprivničko-križevačke županije i bila je najveća županija u sjevernoj hrvatskoj. Prema kasnom srednjem vijeku te početku novog vijeka ovaj prostor je obilježen osmanlijskim pljačkama i pustošenjima što je dovelo do smanjena broja stanovništva, a time i ukidanju nekih crkvenih župa. Prema popisima župa iz 1334. i 1501. godine možemo zaključiti kako je u srednjem vijeku obrađeno područje imalo gustu mrežu župa i crkava. U razdoblju osmanlijskih nasrtaja dolazi do smanjenja broja stanovništva i župa te se može pretpostaviti da u tom vremenu i nema većih građevinskih aktivnosti na sakralnim objektima. Povijesno je zabilježeno osmanlijsko prodiranje u lipnju 1474. godine o kojem piše Kamilo Dočkal: *Opustošiše Turci plodno Turopolje, te okolice gradova Dubovca, Krapine, Zaboka, Oštrca, Grebena, Rakovca, Križevaca, Varaždina i Koprivnice. Iz Hrvatskog zagorja i Podravine odvukoše ovaj put do 14000 ljudi i mnogo stoke.*<sup>7</sup> Do oporavka stanovništva i župa dolazi tek u 17. i 18. stoljeću kada su zabilježene i veće građevinske aktivnosti uz sakralnu arhitekturu. Obrađivano područje obuhvaća prostor današnjih župa: Kneginec, Ljubeščica, Mađarevo, Novi Marof, Oštrice, Remetinec, Svibovec, i Varaždinske Toplice. Župe Mađarevo i Varaždinske Toplice spadaju u župe koje postoje u kontinuitetu od srednjeg vijeka dok su župe Kneginec, Ljubeščica, Oštrice, Remetinec i Svibovec osnovane krajem 18. i početkom 19. stoljeća. Jedino je župa Novi Marof osnovana u 20. stoljeću.

---

<sup>7</sup> Dočkal 2014: 76

## IV. O srednjovjekovnoj sakralnoj arhitekturi

Obrađenu srednjovjekovnu sakralnu arhitekturu valja sagledati u širem srednjoeuropskom kontekstu kome ona pripada stoga se nadam da će ovaj rad potaknuti detaljnija istraživanja u tom smjeru.

Sagledavši srednjovjekovnu sakralnu arhitekturu Varaždinsko- topličkog dekanata u širem kontekstu Hrvatskog zagorja, možemo pretpostaviti jednake tendencije gradnje. Tako da u 14., 15. i 16. stoljeću na ovim prostorima dolazi do masovne izgradnje crkava. Za masovnije gradnje crkava potrebna su mirnija vremena kao što je to bilo nakon završetka dinastičkih borbi 1409. godine. U 15. stoljeću pojavljuju se samostani, u ovoj regiji većinom pavlinski i franjevački koji će bitno utjecati na kulturnu sliku ovog podneblja. U Remetincu prvi sloj samostanske arhitekture koji je imao u svetištu križni svod, vjerojatno je pripadao nekom pustinjačkom redu, no nije isključeno da je i ta prva etapa gradnje bila namijenjena franjevcima.<sup>8</sup> Gornja granica srednjovjekovnog - gotičkog tipa gradnje i oblikovanja objekata može se pretpostaviti u 17. stoljeću kao što je to prisutno u većim centrima poput Zagreba.<sup>9</sup> Ranija svjedočanstva za 12., 13. i 14. stoljeće možemo tražiti u utverdama kao što je to Grebengrad kod koje je kapela izgrađena unutar utvrde. Iz ranog i razvijenog srednjeg vijeka nemamo zabilježenih izgradnji crkava u Varaždinsko-topličkom dekanatu dok su na širem prostoru sjeverozapadne Hrvatske poznati tek rijetki primjeri kao što je lokalitet Majke Božje Gorske u Loboru. Kapele se vrlo rijetko spominju u srednjovjekovnim izvorima jer većina sakralnih objekata su crkve i samostani, no tu imamo jedan od rijetkih izuzetaka za sjeverozapadnu Hrvatsku sa srednjovjekovnim spomenom kapele Svetog Duha u Varaždinskim Toplicama. Povećanjem broja stanovništva u ranom novom vijeku stare crkve postaju premale te se dograđuju prigradivanjem trjemova ili samim produživanjem lađe crkve. Prostor Varaždinsko-topličkog dekanata obilježava, kao i širi prostor sjeverozapadne Hrvatske, izostanak sakralnih građevina renesansnih obilježja te se iz gotike prijelaz na drugi tip gradnje bilježi tek u baroku. Zbog kasnijih pregradnji i dogradnji na prostoru Varaždinsko-topličkog dekanata nije u potpunosti očuvan ni jedan sakralni objekt iz srednjeg vijeka. Očuvane srednjovjekovne crkve Varaždinsko-topličkog dekanata imaju poligonalna svetišta osim kapele u Grebengradu koja ima kvadratično svetište.

U srednjem vijeku osnovani su mnogi samostani koji su postali važni centri kulture. Samostani se grade prema ustaljenim obrascima gradnje. Za sad se može samo pretpostaviti kako je poneka

---

<sup>8</sup> Vukičević Samaržija 1993: 25

<sup>9</sup> Vukičević Samaržija 1993: 26



samostanska arhitektura utjecala na izgradnju sakralnih objekata prema poznatim primjerima iz drugih regija.

Klesarske radionice koje su sudjelovale na izgradnji i opremanju sakralnih objekata Varaždinsko-topličkog dekanata nisu za sada dovoljno istraživane pa tek nailazimo na njihove klesarske znakove kao što je to prisutno na potpornjacima na crkvi svetog Martina u Varaždinskim Toplicama.

## V. Katalog lokaliteta



Slika 2. Položaj lokaliteta na DOF5 karti ([www.geoportal.hr](http://www.geoportal.hr))

1. Grebengrad
2. Kalnička Kapela
3. Knežinec Gornji- crkva svete Marije Magdalene
4. Mađarevo
5. Remetinec- crkva Blažene Djevice Marije Kraljice Svete Krunice
6. Rukljevina- crkva svete Marije
7. Varaždinske Toplice- crkva svetog Martina
8. Varaždinske Toplice- kapela svete Ane
9. Varaždinske Toplice- kapela Svetog Duha
10. Tuhovec

# 1. Grebengrad

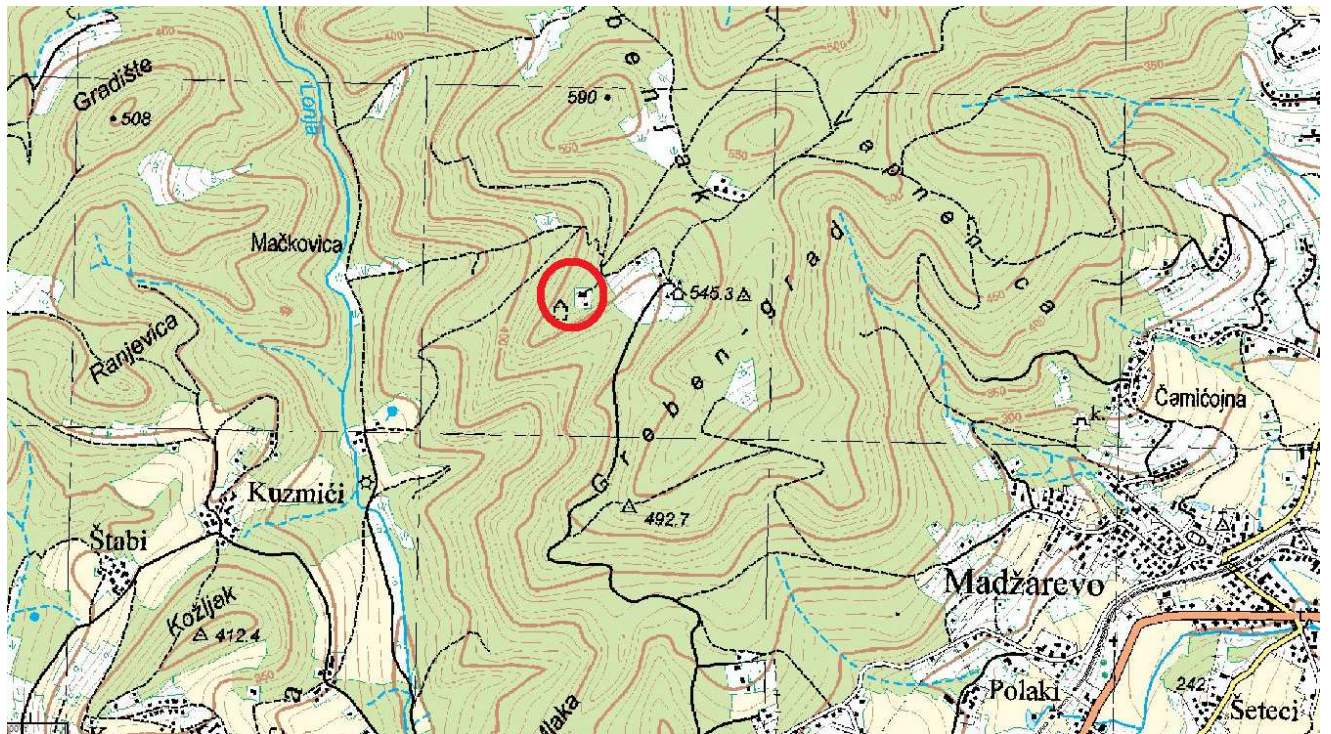

Slika 3. Položaj utvrde na topografskoj karti 1:25000 (www.geoportal.hr)

1. Položaj: Utvrda je smještena na istočnom rubu Ivanščice, ispod vrha Velikog Lubenjaka, na kojemu je nekada bio kamenolom. Grebengrad je izgrađen na nepristupačnoj i izdvojenoj litici masiva Ivanščice. Utvrda je građena na nadmorskoj visini od 500 metara. Od prvih kuća u naselja Topličica udaljena je oko 1500 m zračne linije, a od župne crkve sv. Vida i sv. Jurja u Mađarevu oko 1900 m zračne linije. Utvrda je smještena na katastarskoj čestici 1648/170, katastarska općina Donje Makojišće. Spomenuta katastarska čestica u vlasništvu je Republike Hrvatske.
2. Toponimi: Lokalitet je na kartama označen kao Grebengrad, a u sličnim inačicama i u povijesnim izvorima. Izvori spominju lokalitet kao *Greben castr.* i *Gereben*.<sup>10</sup> Ruševine utvrde su ispod vrha Lubenjaka, a poviše izvora Lojnice.
3. Datacija: Utvrda se različito datira od 13. stoljeća,<sup>11</sup> preko 14. stoljeća,<sup>12</sup> dok se sama kapela datira u 15. stoljeće.
4. Vrsta nalazišta: Srednjovjekovna visinska utvrda s kapelom

<sup>10</sup> Heller 1977:54

<sup>11</sup> Horvat 2014:168, Korunek 2014:67

<sup>12</sup> Registar 1997:119

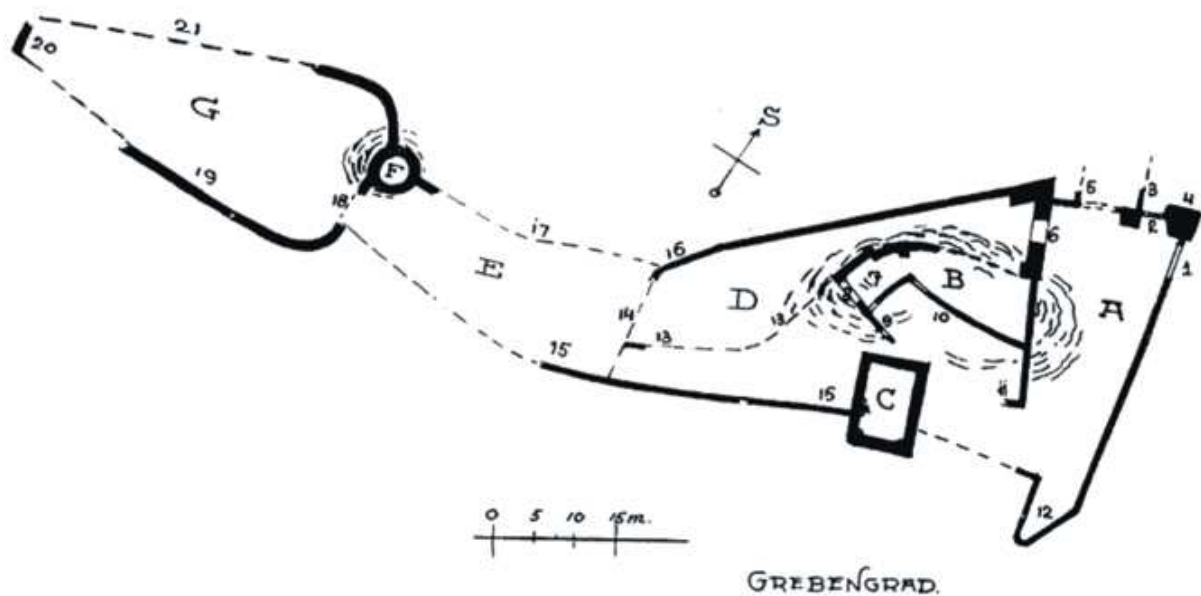

Slika 4. Tlocrt utvrde Grebengrad (Szabo 1920:90)



Slika 5. Kapela nakon sanacije zidova 2015. godine (foto:K. Ivanek)

5. Opis nalazišta: Utvrda je izgrađena na nepristupačnom položaju zbog lakše obrane. U blizini utvrde je kamenolom iz kojega se vjerojatno vadio kamen za njezinu izgradnju. Kapela unutar utvrde (označena slovom C na tlocrtu slike 1.) ima svetište i lađu jednake širine, tj 6,20 m dok je duljina svetišta 3,05 m i duljina lađe 5,70 m i debljina trijumfalnog luka 0,60 m. Orijentacija kapele je S-J. Danas je vidljivo kako svetište kapele izlazi izvan vanjskog južnog zida utvrde. Na zidovima kapele očuvani su polustupovi na konzolama koji su nosili jednostavan križni svod. Spomenuti stupovi i konzole koriste se u dužem vremenskom periodu od 14. do 16. stoljeća pa ih nije moguće pobliže datirati. Zbog vrlo ranog spomena utvrde Grebengrad 1209.

godine za pretpostaviti je da će se u arheološkim slojevima iskopati stariji elementi od ostataka utvrde koji danas postoje.

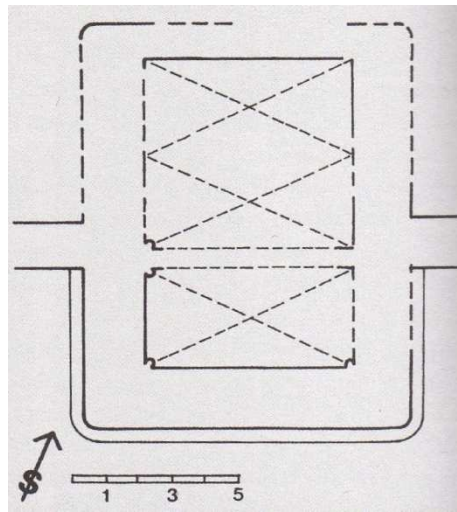

Slika 6. Tlocrt kapele (Horvat 2014:182)

6. Današnje stanje: Utvrda je danas u vrlo lošem stanju te je velik dio zidova urušen. Loše stanje zidova je isključivo povezano s činjenicom kako se utvrda već 1712. godine spominje kao ruševina, tj. nakon požara 1710. godine.<sup>13</sup> Utvrda je danas okružena šumom koja se dijelom proširila i unutar njene jezgre dok je na fotografijama s početka 20. stoljeća vidljivo kako se u njoj blizini prostiru poljoprivredne površine u vidu vinograda, voćnjaka i livada. Današnja hodna razina unutar utvrde zbog urušavanja zidova uvelike je viša od izvorne hodne površine što povećava mogućnost vrijednih arheoloških nalaza. Kapela je zapunjena urušenim građevinskim materijalom gotovo do visine svoda. Na utvrdu se od 2011. godine provodi djelomična građevinska sanacija najugroženijih zidova. Sanacijom zidova 2015. godine u potpunosti su konzervirani zidovi kapele. Unutar kapele i danas su na izvornim pozicijama očuvane konzole i polustupovi koji su nosili svod kapele. Na sjevernom zidu kapele vidljivi su četvrtasti ležajevi za drvene grede koje su vjerojatno nosile galeriju ili emporu.<sup>14</sup> Drago Miletić<sup>15</sup> navodi kako je prostor kapele veličine 3,10 m x 6,20 m što obuhvaća samo svetište kapele, no spomenutu tezu po mom mišljenju opovrgavaju ostaci trijumfalnog luka i konzola svodne konstrukcije u lađi kapele. Prilikom obilaska utvrde 2015. godine više nije uočljiv spolij svodnog rebra

<sup>13</sup> Korunek 2014:72

<sup>14</sup> Korunek 2014:78, Horvat:2014:173

<sup>15</sup> Miletić 2012:231

starije grebengradske kapele koju spominje Zorislav Horvat.<sup>16</sup> Isti autor navodi kako je obitelj Batthyany vjerojatno adaptirala branič-kulu u gradsku kapelu.<sup>17</sup> Utvrda je zaštićeno kulturno dobro koje je upisano u Registar kulturnih dobara RH pod brojem Z-3440. Prostorne međe kulturnog dobra određene su katastarskim česticama 1648/169, 1648/485, 1648/171, 1648/172, 1648/173, 1648/174, 1648/213, 1648/214, 1648/215, 1648/216, sve upisane u k. o. Donje Mokojišće.

7. Istraživanja: Do sada nije bilo arheoloških istraživanja lokaliteta zbog statičke ugroženosti zidova utvrde.
8. Pokretni nalazi: Prema Registru arheoloških nalaza i nalazišta<sup>18</sup> u Gradskom muzeju u Varaždinu i u Zavičajnom muzeju u Varaždinskim Toplicama nema pokretnih nalaza s Grebengrada. Tijekom sanacije zidova 2011. i 2012. godine pronađen je u urušenju zida fragment oktogonalnog stupa. Sličan fragment je 1955. godine dokumentiran kao ugrađen spolij, a teško je sa sigurnošću utvrditi radi li se o istom fragmentu.<sup>19</sup> Pa tako djelatnica Konzervatorskog odjela u Varaždinu piše: *Na prostoru utvrde kontinuirano se pronalaze pokretni nalazi, a fragmenti novovjeke keramike, kamene topovske kugle i nekoliko kostiju danas je izloženo u vitrini uz planinarski dom u neposrednom okolišu utvrde. Pronađeno je i nekoliko obrađenih fragmenata kamene plastike, koji su u ovoj fazi privremeno pohranjeni u kompleksu planinarskog doma i u prostorijama tvrtke „Novokom“ d.o.o. u Novom Marofu. Posebno je zanimljiv fragment koji na sebi ima isklesane trokutaste dekoracije. On je pronađen i dokumentiran ranije, ali kako je postojala opasnost od oštećenja, tijekom zadnjih radova uklonjen je s utvrde i privremeno pohranjen u planinarskom domu. U ovom trenutku nije ga moguće precizno odrediti, ali najvjerojatnije se radi o ulomku klesanog kamenog sokla ili vijenca.*<sup>20</sup> Nažalost isti izvor ne spominje preciznije mjesto nalaza kamenog fragmenta unutar utvrde, no za pretpostaviti je da je nađen na prostoru gdje se nalazila kapela (slika 7). Također za nadati se je da će se pokretni arheološki nalazi spremati u nekom obližnjem muzeju kako bi se trajno očuvali u za to predviđenoj instituciji. Pretpostavlja se kako su masivna drvena vrata s dvorišnog pročelja kurije u naselju Grana prvobitno bila ulazna vrata utvrde Grebengrad.<sup>21</sup>

---

<sup>16</sup> Horvat 2014:183

<sup>17</sup> Horvat 2014:183

<sup>18</sup> Registar 1997:119

<sup>19</sup> Korunek 2014:77-78

<sup>20</sup> Korunek 2014:78-79

<sup>21</sup> Korunek 2014:72

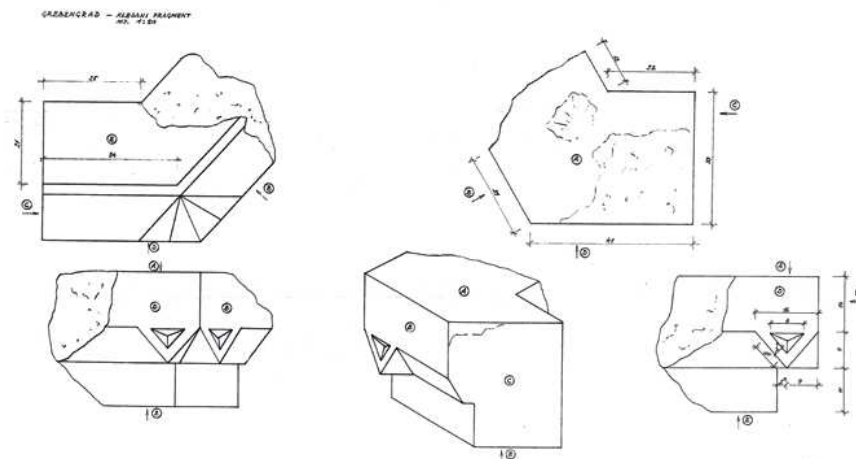

Slika 7. Klesani fragment sa utvrde Grebengrad (Korunek 2014:80)

9. Povijesni podaci: Grebengrad se prvi puta spominje 1209. godine u buli kralja Andrije II. kojom podjeljuje Varaždinu povlastice slobodnog kraljevskog grada.<sup>22</sup> U spomenutoj ispravi kao vlasnik utvrde se navodi kralj Andrija II. te spominje i Gardun kaštelan (pristav) utvrde Grebena (*Gurdon de castro Greben et Zelco terrigena de uilla Pritice*).<sup>23</sup> O autentičnosti bule iz 1209. godine postoje prijepori,<sup>24</sup> no u slučaju njene autentičnosti utvrda Grebengrad spada među najstarije utvrde Hrvatskog zagorja. Tijekom 13. stoljeća kao vlasnici Grebengrada navode se Branići koji su zamijenili 1277. godine utvrdu s Gardunom i Vukoslavom, sinovima ranije spomenutog kaštelana Garduna.<sup>25</sup> Hektor i Punek kao vlasnici Grebengrada bili su u velikoj svađi sve do 1322. godine s Ivanovcima koji su držali susjedni grad Belu.<sup>26</sup> Na popisu župa Zagrebačke biskupije iz 1334. godine Greben se spominje kao župa *ecclesia beati Stephani de Greben*,<sup>27</sup> no za pretpostaviti je kako je to župa koja je imala sjedište u obližnjem naselju Mađarevo. Između 1357. i 1360. godine, vjerojatno veleizdajom svoje djedovine izgubili su Hektor i Lorand (sin Punekov) utvrdu Grebengrad, no ubrzo su ga vratili te se kasnije njihovi naseljenici spominju s atributom *de Grben*. Ivan Vitovac zauzeo je utvrdu Gebengrad 1455. godine. Vitovca nasljeđuju njegovi sinovi Juraj, Ivan i Vilim kojima je kralj Matija Korvin oko 1485. godine oduzeo posjede. Utvrda je tako prešla u vlasništvo Ladislava Hermanovića koji se potpisivao s *de Greben* te je isti posinio Baltazara Batthyanya i ostavio mu

<sup>22</sup> Smilčič 1905:90

<sup>23</sup> Laszowski 1902:39-47

<sup>24</sup> Korunek 2014:68

<sup>25</sup> Koščak 2008:21

<sup>26</sup> Koščak 2008:22

<sup>27</sup> Buturac 1984:88

svoj imetak. Uz prekide kraćim zauzimanjima utvrde, pripadnici obitelji Batthyany ostaju vlasnicima utvrde Grebengrad do sredine 17. stoljeća kada udajom utvrda prelazi u vlasništvo obitelji Erdődy. Tijekom 16. stoljeća utvrda Grebengrad zajedno sa samostanom u obližnjem Remetincu bila je uključena u obrani protiv Osmanlija te je imala haramijsku posadu.<sup>28</sup> Posljednji gospodar utvrde Grebengrad Aleksandar Erdődy spominje se 1710. godine dok se utvrda već 1712. godine spominje kao ruševina (*diruti castru Greben*).<sup>29</sup>

---

<sup>28</sup> Koščak 2008:23

<sup>29</sup> Koščak 2008:22-24



## 2. Kalnička Kapela



Slika 8. Položaj lokaliteta na topografskoj karti 1:25000 (www.geoportal.hr)

1. Položaj: Kalnička Kapela je naselje u istočnom dijelu općine Ljubešćica. Naselje je smješteno na sjevernom, tj. rubnom prostoru Kalničkog gorja koje se spušta u nizinu rijeke Bednje. Naselje je do sredine 19. stoljeća pripadalo staroj Križevačkoj županiji, a u novije vrijeme pripada Varaždinskoj županiji. Naseljem prolazi prometnica koja spaja Novi Marof i Varaždinske Toplice. Lokalitet se proteže na katastarske čestice pod brojem 261, 256 i 257/2, sve upisane u katastarsku općinu Kalnička Kapela.
2. Toponimi: Naselju Kalnička Kapela, već sam naziv svjedoči o postojanju nekog sakralnog objekta, tj. kapele. Lokalitet se danas naziva Groblje te se kao groblje danas i koristi. Okolne katastarske čestice nose naziv *Za cerkvom* dok se sam lokalitet nalazi u podnožju brda zvanog Gaj. U povijesnim izvorima naselje se spominje kao *Capella*, *Kapolna*, *Kapella*, te *Lubesica* što odražava naziv susjednog naselja Ljubešćica.<sup>30</sup>
3. Datacija: 14.- 19. stoljeće
4. Vrsta nalazišta: Srednjovjekovna crkva, srednjovjekovni samostan te srednjovjekovno groblje sa kontinuitetom do suvremenog doba.
5. Opis nalazišta: Lokalitet je smješten u podnožju brda, na zaravni. Sam lokalitet se izdiže za oko metar od okolnog prostora. Dvadesetak metara poviše lokaliteta je izvor vode koji ne presuši ni za velikih suša te iz istog izvora uz lokalitet teče manji potok. Slikovit

<sup>30</sup> Dočkal 1943: 371

opis lokaliteta iz 17. stoljeća donosi Miroslav Vanino u opisu imanja isusovačkog kolegija u Varaždinu: *Optječe ga Bednja, a stere se na brežuljku i obuhvaća 600 rali. Ima voćnjak, zgodno je za ribolov, za mlinove, naselja, za vinsku desetinu i gornicu, kao stvoreno za odmor u svibnju i u jeseni; ima crkvu sv. Petra i Pavla, a nadomak je Varaždinskim Toplicama.*<sup>31</sup> Za pretpostaviti je da se krajolik od 17. stoljeća do današnjih dana izmijenio, no i danas su voćnjaci i vinogradi u blizini lokaliteta kao i ribnjak dok su u drugoj polovini 20. stoljeća nestali posljednji mlinovi iz bliže okolice naselja.

6. Današnje stanje: Na lokalitetu se danas nalazi groblje kao i mrtvačnica iz druge polovine 19. stoljeća koja je izgrađena velikim dijelom od spolija. Do 2010. godine groblje je bilo ograđeno kamenim zidom s manjim otvorima tipa puškarnica s južne i zapadne strane. Spomenute godine posljednji ostaci zida su uklonjeni. Do kraja osamdesetih godina 20. stoljeća čitavo groblje bilo je ograđeno kamenim zidom koji je tih godina uklonjen s istočne i sjeverne strane. Lokalno stanovništvo je do današnjih dana u usmenoj predaji očuvalo sjećanje na crkvu koja je postojala na groblju te ista usmena predaja svjedoči o nalazima zidova prilikom iskopa grobnih raka. Prigodom iskopa rake 13.10.2011. godine na istočnom dijelu groblja, u grobnom redu broj 5, na grobnom mjestu broj 1, djelatnici pogrebnog poduzeća naišli su na ostatke debelog zida ili temelja zida čiji rubni dijelovi nisu bili vidljivi unutar rake te nije bilo moguće utvrditi smjer pružanja zida. Lokalitet se ne nalazi u Registru kulturnih dobara te je zahtjev za stavljanje na Listu zaštićenih kulturnih dobara odbijen od strane Konzervatorskog odjela u Varaždinu.<sup>32</sup>

---

<sup>31</sup> Vanino 1933:153

<sup>32</sup> Ministarstvo kulture, Uprava za zaštitu kulturne baštine, Konzervatorski odjel u Varaždinu KLASA: 612-08/09-01/0457 UBROJ: 532-04-12/7-09-2, Varaždin 31.3.2009.



Slika 9. Zidovi otkriveni tijekom građevinskih radova 2010.g. (foto:K. Ivanek)

7. Istraživanja: Arheoloških istraživanja lokaliteta do sada nije bilo. Kao volonter u Zavičajnom muzeju Varaždinske Toplice 2010. godine zajedno s ravnateljicom muzeja Spomenkom Vlahović prikupio sam nekoliko pokretnih arheoloških nalaza te napravio osnovnu fotodokumentaciju prigodom provođenja građevinskih radova na proširenju groblja i rušenju starog kamenog zida groblja. Tada je obilaskom terena utvrđeno kako su građevinskim strojevima uništeni arheološki slojevi u kojima su bile sačuvane temeljne strukture zidova koji iz katastarske čestice 261 izlaze na katastarske čestice 256 i 257/2 (k.o. Kalnička Kapela) u smjeru sjever- jug, te tanji, vjerojatno pregradni zidovi u smjeru istok zapad (slika 9). Zabilježeni zidovi bili su građeni od nepravilnog kamena vezanog vapnenom žbukom te su s unutrašnje strane imali ostatke bijelog vapnenog premaza.
8. Pokretni nalazi: Zavičajni muzej Varaždinske Toplice čuva pokretne nalaze koji su prikupljeni po nalogu Konzervatorskog odjela u Varaždinu tijekom listopada 2010. godine. Svim nalazima je prijeto uništenje pred građevinskom mehanizacijom kako su nalazi izvučeni iz već prekopane zemlje koja se zajedno s ostacima ziđa odvozila na deponij. Od nalaza u Muzeju se čuvaju dva ulomka jednostavno profiliranog dovratnika kojem komparativne primjere možemo tražiti među dovratnicima profanih objekata 15.

stoljeća kao na primjer dovratnicima iz burga Ribnik kraj Karlovca.<sup>33</sup> Nađene su i dvije romboidne podne opeke dimenzija 14x14 centimetara (slika 10). Slični nalazi nađeni su na lokalitetu cistercijskog samostana u Pilišu u Mađarskoj koji se datiraju u vrijeme oko 1200. godine.<sup>34</sup> Unutar groblja nađena je i vrlo oštećena medaljica sv. Benedikta koja se može datirati u drugu polovinu 17. stoljeća te time svjedoči o uporabi groblja u vremenu kada su isusovci na spomenutom lokalitetu posjedovali kuriju i održavali crkvu.<sup>35</sup> Pokretnim nalazima mogu se pribrojiti i spolije koje su uzidane u mrtvačnicu iz 19. stoljeća. Među spolijama ističe se vjerojatni ostatak portala s gotičkim profilacijama dimenzija 61x37 cm koji se može datirati u širi vremenski period od 13. do 16. stoljeća (slika 11). Na zidu mrtvačnice kao spolij bilo je uzidano svodno rebro dimenzija 18x23 cm koje nalikuje ranijim primjerima 13. i 14. stoljeća no zbog rustikalnosti odnosno improvizacije lokalnog majstora mora se u ovoj fazi istraživanja ostaviti širi vremenski period datacije od 13. do 16. stoljeća. Očuvan je lošije i jedan tambur stupa ili polustupa koji ima gotičke profilacije no teže ga je preciznije vremenski datirati zbog loše očuvanosti (slika 12). Unutar zida mrtvačnice je i nekoliko ulomaka polustupova koji su bliski polustupovima koji su bili dio svodne konstrukcije u kapeli na utvrđi Grebengrad. Također kao spolija u zidu stare mrtvačnice je uzidano i nekoliko fragmenata stupova koji su vrlo slični nalazima stupova iz Čazme koji se datiraju u 13. stoljeće.<sup>36</sup>

9. Povijesni podaci: Srednjovjekovna povijest Kalničke Kapele je slabo obrađivana. Kalnička Kapela pripadala je staroj Križevačkoj županiji u kojoj je postojalo nekoliko naselja s nazivom Kapela što otežava određivanje arhivskih izvora za neki od tih naselja. Obrađujući dostupno arhivsko gradivo može se zaključiti kako se Kalnička Kapela (*Capella, Kapolna, Capolna* itd.) povremeno spominje i pod nazivom susjedne Ljubeščice, kao npr. u kanonskim vizitacijama 17. stoljeća. Uzimajući u obzir tu činjenicu može se s velikom vjerojatnošću vijest iz 1308. godine o kartuzijancima u Hrvatskoj spojiti uz lokalitet Kalničke Kapele. Emilije Laszowski objavio je 1940. godine u Jutarnjem listu članak „Kartuzijanci u Hrvatskoj“<sup>37</sup> s prijevodom listine iz

---

<sup>33</sup> Horvat 1992:144-146

<sup>34</sup> Holl 2000: 48 Zahvaljujem dr. sc. Tatjani Tkalčec koja me je upozorila na komparativni materijal i spomenutu objavu iz Mađarske

<sup>35</sup> Identična medaljica sa lokaliteta Stari grad u Ivancu je široko datirana od 15. do 17. stoljeća (Belaj 2008:14) no zahvaljujući dr. sc. Mati Ilkiću koji mi je pomogao pri dataciji medaljica iz Kalničke Kapele može se preciznije datirati u drugu polovinu 17. stoljeća.

<sup>36</sup> Goss 2007:60-61

<sup>37</sup> Laszowski 1940:16

1308. godine<sup>38</sup> u kojoj kartuzijanci samostana *u kamenu utočišta i raja sv. Ivana u Ljubeščici* mole Papinog legata kardinala Gentilisa da ih zaštiti od nekih svećenika i svjetovnjaka koji su ih uznemiravali. Nije poznato kada je kartuzijanski samostan u Ljubeščici osnovan, no po titularu sv. Ivana mogla bi se napraviti poveznica s kartuzijanskim samostanom u slovenskim Žicama koji je nosio isti titular od osnivanja u drugoj polovini 12. stoljeća. Laszowski piše kako se ne zna što se kasnije dogodilo sa samostanom u Ljubeščici, te pretpostavlja kako su burna vremena i domaći ratovi potaknuli kartuzijance da odu u samostane u Sloveniji.<sup>39</sup> Postoje dokumenti koji su izvori za povijest šireg prostora Kalničke Kapele pa se tu može navesti izvor koji spominje 1217. godine *villu sacredotis*<sup>40</sup> koju je Georg Heller smjestio u Kapelu.<sup>41</sup> Lelja Dobronić navodi dokument<sup>42</sup> iz 1358. godine u kojem stoji kako su ivanovci dali svoj posjed Zdelju u Podravini za posjed Kapolna u križevačkoj županiji u blizini posjeda Glogovnice te navodi pretpostavku kako se taj posjed nalazio zapadno od Križevaca<sup>43</sup> pri čemu vjerojatno misli na Kapelu Ravensku koja je nekih 13 km zračne linije udaljena od Glogovnice dok je Kalnička Kapela udaljena oko 15 km zračne linije od Glogovnice. Svakako bi trebala zasebna povijesna studija koja bi obradila arhivske izvore koji spominju lokalitete Kapela u Križevačkoj županiji kako bi se izvori pravilno povezali uz lokalitete. Prvi nepobitno siguran spomen Kalničke Kapele je iz 1411. godine u kojem stoji kako je čazmatski kaptol na zahtjev bana Pavla Čupora istražio tužbe zagrebačkog kaptola protiv kaštelana kalničkog Žigmunda, te se spominju predijalci iz Kapele (*Capella*).<sup>44</sup> Toponim Capella vjerojatno upućuje na postojanje sakralnog objekta u tom naselju. Godine 1501. spominje se župnik župe Svih Svetih u Kalničkoj Kapeli: *Matias plebanus omnium sanctorum in Capellis ultra montes*<sup>45</sup>. Nažalost nije poznato kada je ustanovljena župa, no siguran je podatak kako je Kalnička Kapela kao filijalna kapela već u prvoj polovini 17. stoljeća pripadala župi sv. Martina u Varaždinskim Toplicama. Tijekom prve polovine 17. stoljeća posjed Kalnička Kapela bio je u vlasništvu varaždinske isusovačke rezidencije koja je u Kapeli imala kuriju i crkvu svetoga Petra i Pavla. Sama kurija je 1691. godine spaljena od lokalnih plemića

---

<sup>38</sup> Smičiklas 1910: 220

<sup>39</sup> Laszowski 1940:16

<sup>40</sup> Smičiklas 1905:151

<sup>41</sup> Heller 1978:113

<sup>42</sup> Smičiklas 1914:448-449

<sup>43</sup> Dobronić 1984:7-149

<sup>44</sup> Lukinović 1992:363-364

<sup>45</sup> Buturac 1984:90

koji su 1694. godine i otkupili posjed Kapelu.<sup>46</sup> Kanonska vizitacija iz 1650. godine navodi kapelu Sveti apostoli u Kalničkoj Kapeli kao nedovršenu građevinu s nadsvođenim svetištem i tabulatom u lađi te navodi kako se pričalo da je spomenuta kapelica bila župna crkva.<sup>47</sup> Zapis iz 1850. godine navodi kapelu u Kalničkoj Kapeli kao ruševinu: *Zadnjem pako i najzadnjem vremenom razdeljenja Apostolov, polak sela takaj Kapela zvanom nalazi se nedaleko onde od ove stare kapele nadjaju se u zemlji redi nekadašnjih zidinah: povestnica ovdašnjeh ljudih je, da su negda onde jezuiti ono mesto posedovali.*<sup>48</sup> Kapela je još u katastarskoj mapi iz 1861. godine ucrtana kao kapela te su ucrtane njezine dimenzije.<sup>49</sup> Prema pričanju lokalnog stanovništva ostaci kapele su srušeni krajem 19. stoljeća te se u drugoj polovini 20. stoljeća na njezinom mjestu proširilo groblje.



Slika ~~410~~. Romboidne podne pločice (foto K. Ivanek)

---

<sup>46</sup> Vragović 2005:12-13

<sup>47</sup> NAZ (Nadbiskupski arhiv Zagreb) Kanonske vizitacije župe Varaždinske Toplice KV 160/1

<sup>48</sup> Hrvatski povijesni muzej, Dokumentarna zbirka I. inventarni broj PMH-HPM inv. br. 21622

<sup>49</sup> Hrvatski državni arhiv, fond – Arhiv mapa za Hrvatsku i Slavoniju, k.o. Kalnička Kapela sign. HR-HDA-1421-1-.7-74



Slika ~~511~~. Fragment portala (foto:K. Ivanek)



Slika ~~612~~. Fragment stupa (foto: K. Ivanek)

### 3. Kneginiec Gornji – crkva svete Marije Magdalene



Slika 743. Položaj crkve na topografskoj karti 1:25000 (www.geoportal.hr)

1. Položaj: Gornji Kneginiec nalazi se u sastavu Varaždinske županije. Smješten je u središnjem dijelu Županije, oko 6 km južno od grada Varaždina. Nalazi se u podnožju Varaždinsko- topličkog gorja koje se spušta u nizinu rijeke Drave na sjeveru. Gornji Kneginiec nalazi se uz prometnicu koja spaja Varaždin i Varaždinske Toplice. Općina Gornji Kneginiec s istočne strane graniči s općinom Jalžabet, s jugoistočne s gradom Varaždinske Toplice, s jugozapadne s Gradom Novim Marofom, a sa zapadne strane s Općinom Sveti Ilija. Sam lokalitet nalazi se na katastarskoj čestici broj 1, upisanoj u katastarsku općinu Kneginiec i u vlasništvu je Crkve sv. Marije Magdalene u Kneincu.
2. Toponimi: Kneginiec Gornji se u povijesnim izvorima iz 13. stoljeća spominje kao *Khene locus*, *Kenecna*, dok već izvori 14. stoljeća bilježe nazive *Keneginia* i *Kengynch*<sup>50</sup>. Lokalni tradicijski naziv lokaliteta je bio Sveta Magda. Okolne čestice nose naziv mikrotoponima Zavrtje.
3. Datacija: Gotička faza izgradnje crkve se datira u 15. stoljeće<sup>51</sup> ili početak 16. stoljeća,<sup>52</sup> dok se pokretni nalazi antropomorfne plastike različito datiraju. Zdenko Balog datira crkvu u Kneincu u kraj 14. ili početak 15. stoljeća.<sup>53</sup>

<sup>50</sup> Heller 1977:79

<sup>51</sup> Registar 1997:108

<sup>52</sup> Samaržija 1993:155

<sup>53</sup> Koščak 2012:22



4. Vrsta nalazišta: Srednjovjekovna crkva, srednjovjekovna utvrda koja se spominje u povijesnim izvorima dok na terenu nema površinskih tragova iste, ostaci novovjekovne fortifikacije.
5. Opis nalazišta: Crkva se nalazi na brežuljku na istaknutom položaju koji se povezuje s pozicijom srednjovjekovne utvrde koja se spominje u povijesnim izvorima kao mjesto u kojem je hrvatsko-ugarski kralj Emerik 1203. godine zatočio svog brata Andriju.<sup>54</sup> Uz samu crkvu je očuvana kula koja je vjerojatno ostatak kasnije fortifikacije u svrhu proturuske obrane.
6. Današnje stanje: Današnja crkva pravilno je orijentirana, jednobrodna, longitudinalna građevina s izvorno nižim i užim poligonalno zaključenim svetištem. S vanjske strane svetišta vidljiv je zazidan gotički prozor. Prozor je šiljastolučni i pri samom vrhu prelazi u trolist. Nad današnjim svodom u potkrovlju crkve vidljiva su ležišta tabulata kojim je crkva bila ranije pokrivena u svetištu i lađi. Zdenko Balog pogrešno citirajući Dianu Vukičević Samaržija navodi kako je crkva imala svod u svetištu.<sup>55</sup> Uz crkvu na sjevernoj strani svetišta je toranj koji je nadozidan u 17. stoljeću i povišen u 18. stoljeću. Crkva je produljena 1808. godine za prostor kora.<sup>56</sup> Crkva sv. Marije Magdalene u Knegencu Gornjem nalazi se u Registru kulturnih dobara temeljem pravomoćnog rješenja Ministarstva kulture Uprave za zaštitu kulturne baštine br. klasa UP- I-612-08/03-01-06/327 Ur. br. 532-10-1/8(JB)-03-2 od 18.07.2003 godine.

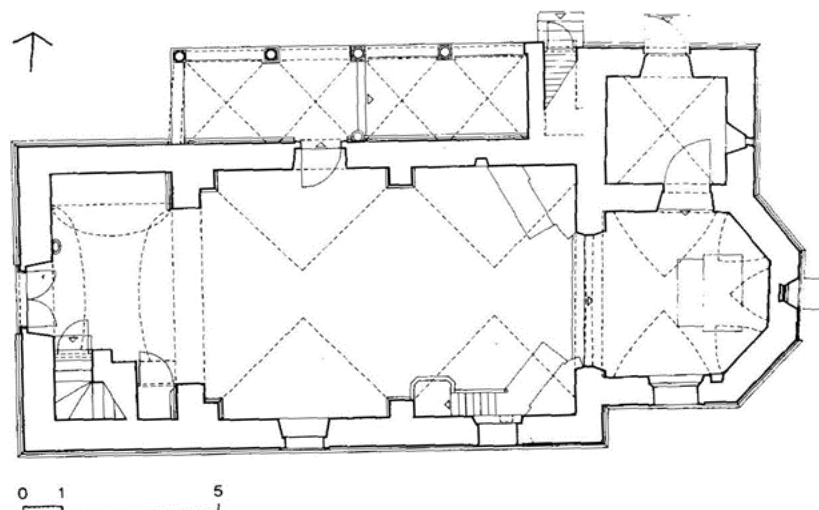

Slika 14. Tlocrt crkve Svete Marije Magdalene (Samaržija 1993:155)

<sup>54</sup> Koščak 2012:17

<sup>55</sup> Koščak 2012:25

<sup>56</sup> Samaržija 1993:155

7. Istraživanja: Do sada nije bilo arheoloških istraživanja lokaliteta.
8. Pokretni nalazi: Kako nije bilo arheoloških istraživanja ovog lokaliteta nema pokretnih arheoloških nalaza, no među pokretne nalaze može se ubrojiti fragment antropomorfne plastike kojeg su prve objavile 2009. godine Ivana Peškan i Vesna Pascuttini-Juraga, djelatnice Konzervatorskog odjela u Varaždinu dok je za isti fragment Gjuro Szabo zapisao kao je uočio polumjesec na crkvi.<sup>57</sup> Prvu objavu fragmenta donosim u cijelosti: *Posebnu pozornost posvetile smo kamenom elementu s prikazom glave, koji se tada još nalazio u gornjem, zapadnom kutu starog južnog pročelja crkve. Detaljnijim pregledom uočile smo da postoji opasnost da taj element otpadne s pročelja crkve, jer je bio uza zidu vezan samo starom originalnom žbukom, pa smo uz suglasnog župnika dogovorili da se kameni element s prikazom glave skinu, te da se na njegovo mjesto postavi replika, kako bi se original zaštitio od daljnjeg djelovanja atmosferilija. Nakon što je kameni element skinut sa zida, uočile smo detalje koji od žbuke nisu bili vidljivi kad je bio uzidan. Kameni element, s prikazom bradatog muškog lika izveden je kao plitki reljef, čija najviša dubina iznosi 4 cm. Cjelokupna dubina kamenog elementa varira između 6,5–9 cm, visina iznosi 19 cm, a širina 17 cm. Sa stražnje strane kameni reljef je otklesan. Glava je ovalnog oblika, sužena prema bradi. Nos je dug i tanak i veže se na čelone lukove nad očima, koje su velike i vrlo izražajne, te na vanjskom rubu lagano skošene prema dolje. Na desnom oku, koje je nešto bolje očuvano, vidljivi su tragovi polikromije. Brada je lijepo zaobljena i vrlo naglašena, ali i dosta oštećena djelovanjem atmosferilija. Lice s lijeve strane uokviruje u formi polumjeseca pokrivalo za glavu (kapa, rubac ili šljem) ili manje vjerojatno aureola. Desna strana lica nije uokvirena takvim pokrivalom i izlazi iz ravne, obrađene pozadine, koja završava lomom. Nad gornjim dijelom glave nalazi se skošena obrađena površina, koja bi mogla biti okvir prikaza. Sve to upućuje da je kameni element s prikazom glave samo dio neke veće kompozicije. Reljefnu skulpturu odlikuje frontalitet prikaza te realistična obrada detalja. Najvjerojatnije je prikazivala crkvenog ili svjetovnog dostojanstvenika a temu cijele kompozicije na temelju toga fragmenta vrlo je teško odrediti. Kako je kameni element bio uzidan u gotički zid crkve u Knegincu, može se pretpostaviti da je nastao prije gradnje gotičkog zida crkve. Uspoređujući do sada poznatu*

---

<sup>57</sup> Szabo 1939:131

romaničku skulpturu kontinentalne Hrvatske, spoliju iz Križovljana, kamen iz Belca, glavu ratnika iz Čazme, kamenu plastiku iz Rudina i Glogovnice ili reljefni lik sv. Pavla iz riznice zagrebačke katedrale, nismo uspjeli pronaći stilske poveznice s ovom glavom. Poveznicu smo pokušali uspostaviti i s do sada nedatiranim kamenim reljefom iz Madžareva; međutim, očita je razlika u pristupu oblikovanja. Uspoređujući dalje glavu iz Kneginca sa primjerima romaničke skulpture u Češkoj i u Mađarskoj, te s obzirom da je vrlo vjerojatno postojala dvosmjerna komunikacija u umjetnosti, može se pretpostaviti da je djelić tih strujanja prolazio i kroz te krajeve. Nažalost, još i sada su nedovoljno istraženi lokaliteti sjeverozapadne Hrvatske, koji bi nam mogli otkriti svoje tajne. Određenu sličnost u pristupu oblikovanja uspjeli smo pronaći s konzolom u obliku glave iz crkve sv. Prokopa u Zaboří, Češkoj, koja je datirana oko 1150. godine. Što se tiče Mađarske, zasad nismo uspjeli pronaći ništa slično reljefu iz Kneginca. Na temelju dosadašnjih istraživanja i usporedbi, smatramo da bi se kneginečki reljef moglo datirati u drugu polovinu 12. i početak 13. stoljeća, iako su potrebna još daljnja istraživanja, kako bi se to sa sigurnošću i potvrdilo. Nadamo se da će buduća istraživanja kako crkve, tako i njezina okoliša, otkriti moguće starije slojeve očuvane bar u arheološkom sloju.<sup>58</sup> Smatram kako bi uz navedenu dataciju trebalo ostaviti otvorenu mogućnost kasnije datacije kao što su vrlo rustične konzole s ljudskim likovima iz 15. i 16. stoljeća koje se nalaze u crkvama u Belcu i Gotalovcu.<sup>59</sup> U zvoniku crkve u Knegincu se prema V. Gossu nalazi mnogo spolija od kojih su neki možda i romaničke opeke.<sup>60</sup> Navedeni podatak oko romaničkih opeka teže je provjerljiv jer lokalna produkcija opeke vrlo često odudara od standarda vremena pa se kao takva teže i datira.

9. Povijesni podaci: Kneginec se prvi puta spominje u povelji iz 1209. godine hrvatsko-ugarskog kralja Andrije II. kojom je Varaždinu (*Warasd*) podijelio povlastice slobodnoga grada i odredio je granicu gradskoga posjeda. U toj se povelji spominje i današnji Kneginec pod nazivom Khene u kontekstu Andrijina zatočeništva u kneginečkoj kuli (*in Khene detineremur in carcere*). Tu je povlasticu Varaždincima i gradu Varaždinu (*Worost*) potvrdio i Andrijin sin Bela IV. 1220. godine. Djelatnica konzervatorskog odjela u Varaždinu Ivana Peškan na temelju tih podataka navodi kako je crkva sv. Marije Magdalene u svojoj povijesti prošla put (vjerojatno) od

---

<sup>58</sup> Peškan, Pascuttini-Juraga 2009:29

<sup>59</sup> Vukičević- Samaržija 1993:115

<sup>60</sup> Goss 2012:79

dvorske kapele 13. stoljeća preko filijalne kapele s obrambenim karakterom 16. stoljeća,<sup>61</sup> no o spomenutoj tezi dvorske kapele 13. stoljeća nema nikakvih dokaza na današnjoj crkvi. Tijekom srednjeg vijeka posjed Kneginec je uglavnom bio u vlasništvu grada Varaždina. Kneginec se ne pojavljuje u popisima župa Zagrebačke biskupije iz 1334. i 1501. godine. Godine 1463. spominje se *plebanus de Knegincz* (župnik iz Kneginca), no prema Hrvoju Petriću ne može se sa sigurnošću utvrditi da li se u dokumentu spominje župnik župe Kneginec ili samo župnik rodom iz Kneginca.<sup>62</sup> Isti izvor iz 1463. godine Zdenko Balog tumači kako se iz tog dokumenta isključivo može iščitati postojanje župe i župnika u Knegincu.<sup>63</sup> Zdenko Balog vrlo opširno komparativnim primjerima o načinima gradnje crkve pokušava uspostaviti tezu kako se iz crkve sv. Marije Magdalene može raspoznati graditeljska djelatnost Hermana II. Celjskog.<sup>64</sup> Zanimljiv opis crkve u Knegincu je zabilježen na dokumentu koji se čuva u Hrvatskom povijesnom muzeju: HPM PMH inv br. 20686 G. Kneginec 26. ožujka 1850. zapisano po župniku Mirku Andraševiću: *Razvaline- U mestu ovom nalazi se negda veliki grad Kenne koji bijaše 3 tornja i mosta i gotičkim boltana- sanctuarium cerkve je gotički. Zverha toga sanctoariuma još sada nalazi se kamin gde se je negda pušilo se je.* Spomenuti kamin na vrhu svetišta crkve danas više nije vidljiv niti nije poznato čemu je on služio pa je nemoguće govoriti o njegovoj dataciji.

---

<sup>61</sup> Koščak 2012:30

<sup>62</sup> Đurić et al. 2004:42

<sup>63</sup> Koščak 2012:22-23

<sup>64</sup> Koščak 2012 25-26



Slika15. Antropomorfna plastika iz Knežica (Arhiva Konzervatorskog odjela u Varaždinu)

## 4. Mađarevo

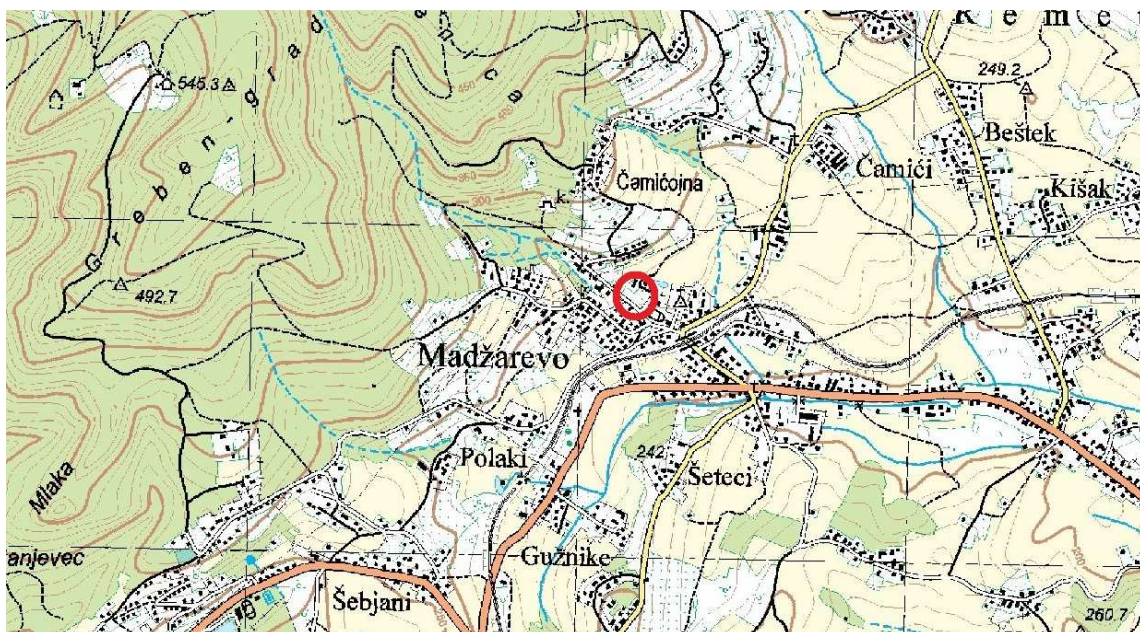

Slika 846. Položaj lokaliteta na topografskoj karti 1:25000 (www.geoportal.hr)

1. Položaj: Mađarevo je naselje u sastavu općine Novi Marof unutar Varaždinske županije koja zauzima sjeverozapadni dio Republike Hrvatske. Geografski gledano Mađarevo je na rubnom djelu gore Ivanščice. Središte naselja je oko 1900 metara zračne linije udaljeno od utvrde Grebengrad. S prostora na kojem je stajala crkva proteže se put koji vodi do spomenute utvrde. Danas je prostor na kojem se nalazila crkva koristi kao put i upisan je u katastarskim mapama kao čestica broj 2286/1 - Put u Mađarevu unutar katastarske općine Donje Makojišće. Točnu poziciju crkve vidimo na staroj vojnoj karti iz kraja 18. stoljeća (slika 17) dok crkva više nije označena na katastarskim mapama sredinom 19. stoljeća. Godine 1911. podignuto je raspelo mjestu na kojem je stajala stara župna crkva sv. Vida.<sup>65</sup> Isto raspelo u središtu Mađareva i danas obilježava lokaciju stare župne crkve.

<sup>65</sup> Koščak 2008:90-91



Slika 947. Mađarevo na vojnom zemljovidu iz 18. st. (Valentić et al. 2004)

2. Toponimi: Prvi pisani spomen Mađareva je iz popisa župa iz 1334. godine kada se spominje kao župa *Sancti Stephani de Greben*<sup>66</sup>. Kasniji izvori spominju Mađarevo kao *Magyarlak*, *Magerlek*, *eccl Sancti Viti in Margelac*.<sup>67</sup> Mikrotoponim na kojem se nalazila crkva nosi naziv Hati. Katastarska čestica na kojoj je stajala crkva danas je označena kao Put.
3. Datacija: Stara porušena crkva se može široko odrediti kao gotička dok se pojedinačni nalaz kamenog reljefa različito datira i određuje od antičke nadgrobne stele<sup>68</sup> do romaničkog spomenika<sup>69</sup>
4. Vrsta nalazišta: Srednjovjekovna crkva, pojedinačni nalaz srednjovjekovnog kamenog reljefa.
5. Opis nalazišta: Srednjovjekovna crkva stajala je u podnožju brežuljka. Točna lokacija nalaza kamenog reljefa nije poznata kako nažalost u dokumentaciji Gradskog muzeja u Varaždinu nije precizirano u kojem smjeru 700 metara od Zadrugnog doma je ista nađena. Pouzdano se jedino može ustvrditi kako je spomenik nađen na cesti.
6. Današnje stanje: Na lokalitetu crkve danas stoji raspelo koje je okruženo cestama kako se nalazi na samom raskršću. Crkva je srušena u 19. stoljeću te danas nema površinskih nalaza na lokaciji iste. Raspelo je 1911. godine postavljeno u znak sjećanja na staru

<sup>66</sup> Buturac 1984:88

<sup>67</sup> Heller 1977:104

<sup>68</sup> Šimek 1997:119

<sup>69</sup> Goss 2007:88

crkvu. Nedaleko od lokacije stare crkve na manjem brežuljku je u 19. stoljeću izgrađena nova crkva u koju su u svečanoj povorci u listopadu 1824. godine prenesena pokaznica i ciborij iz stare crkve.<sup>70</sup>

7. Istraživanja: Do sada nije bilo arheoloških istraživanja lokaliteta, a nalaz koji se čuva u Gradskom muzeju u Varaždinu je slučajan nalaz za kojeg ne postoji potpuna inventarna dokumentacija.
8. Pokretni nalazi: Gradski muzej u Varaždinu čuva pod inventarnim brojem GMV 43825 fragment kamenog spomenika koji je možda bio u funkciji nadgrobne ploče s portretom pokojnika.<sup>71</sup> Dimenzije spomenika su: visina 41 cm, širina 38 cm, debljina 15 cm. Prvobitno mjesto uporabe nije poznato. Spomenik je izrađen klesanjem iz vapnenca. Nađen je 1959. godine prilikom radova na popravku ceste u Mađarevu, oko 700 m od Zadružnog doma (u dokumentaciji nema podataka u kojem smjeru od Zadružnog doma). Kamen je već ranije bio korišten kao podloga za cestu gdje je kod popravka ceste i nađen. Našao ga je ing. Gojko Mavar iz Varaždina, službenik tadašnje Vodne zajednice i poklonio ga je muzeju. Bilješka od 27. 06. 1959. godine od Stjepana Vukovića koji je preuzeo spomenik navodi da se vjerojatno radi o postantičkom-barbarskom nadgrobnom spomeniku (prema mišljenju D. Sergejevskog i J. Klemenca). Na kamenom reljefu je prikaz kruškolike glave *en face*. Na glavi su izraženi nadočni lukovi i urezanom linijom kao prikazom obrva. Oči su udubljene i primaknute nosu. Kosa je prikazana ravnim urezima. Brada je izdužena te podno nje je naznaka koničnog vrata. Na rubu spomenika nalazi se polustup. Na spomeniku su vidljivi tragovi sive žbuke.

---

<sup>70</sup> Koščak 2008:38

<sup>71</sup> Zahvaljujem prof. Marini Šimek na ustupljenim podacima Arheološkog odjela Gradskog muzeja Varaždin



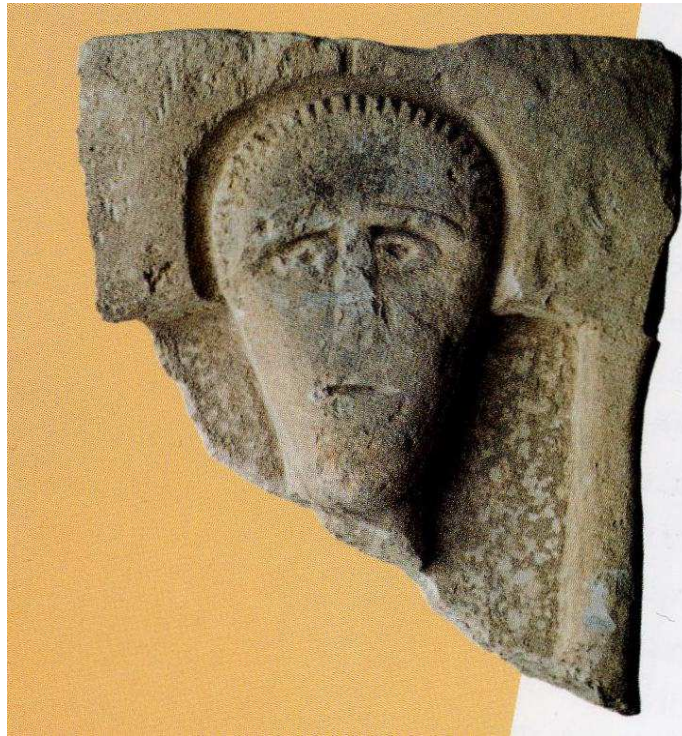

Slika [1048](#). Fragment reljefog spomenik (GMV inv. br. 43825)

9. Povijesni podaci: Na popisu župa Zagrebačke biskupije iz 1334. godine spominje se župa *ecclesia beati Stephani de Greben*<sup>72</sup> no za pretpostaviti je kako je to župa koja je imala sjedište u obližnjem naselju Mađarevo. God. 1501. spominje se *Paulus plebanus sancti Viti in Magerlac*.<sup>73</sup> Iz povijesnih podataka se jasno vidi kako je samo naselje i crkva u Mađarevu usko vezano uz utvrdu Grebengrad. Župa Mađarevo u srednjem vijeku bila je prostrana župa te je obuhvaćala prostor od Ivanščice, Varaždinsko-topličkog gorja do Kalničkog gorja. Obuhvaćala je današnje župe Remetinec, Oštrice, Novi Marof te vjerojatno dijelove još nekih susjednih župa. U prvom poznatom i opširnijem kanonskom izvješću stare crkve iz 1706. godine doznaje se da je crkva bila zidana od kamena te u unutrašnjosti boltana.<sup>74</sup> Bila je duga oko 9 metara te široka oko 5 metara. Lađa crkve imala je tabulat, a svetište je bilo svodeno u gotičkom slogu. Također, crkva je imala drveni toranj. Iz vojnog zemljovida iz druge polovine 18. stoljeća iščitava se kako je župna crkva solidno građena i okružena prstenastim zidom (cinktorom) te nam isti donosi i njenu lokaciju.<sup>75</sup> Tijekom 18. stoljeća spomenuta crkva je preuređivana i dograđivana o čemu svjedoče brojni zapisi.<sup>76</sup> Stara župna crkva u

---

<sup>72</sup> Buturac 1984:88

<sup>73</sup> Buturac 1984:88

<sup>74</sup> Koščak 2008:35

<sup>75</sup> Valentić et al. 2004:100-101

<sup>76</sup> Koščak 2008:35-36

Mađarevu 1822. godine bila je toliko trošna da je iz svetišta premješten oltar.<sup>77</sup> Nakon kanonske vizitacije te iste godine donijeta je odluka o gradnji nove crkve koja je posvećena 1824. godine prigodom čega su iz stare crkve preneseni pokaznica i ciborij.<sup>78</sup> Stara crkva sredinom 19. stoljeća više nije označena na katastarskim mapama pa se može pretpostaviti da je srušena. Godine 1911. podignuto je raspelo na mjestu na kojem je stajala stara župna crkva sv. Vida.<sup>79</sup> Isto raspelo u središtu Mađareva i danas obilježava lokaciju stare župne crkve.

---

<sup>77</sup> Koščak 2008:36

<sup>78</sup> Koščak 2008:37-38

<sup>79</sup> Koščak 2008:90-91

## 5. Remetinec – crkva Blažene Djevice Marije Kraljice Svete Krunice

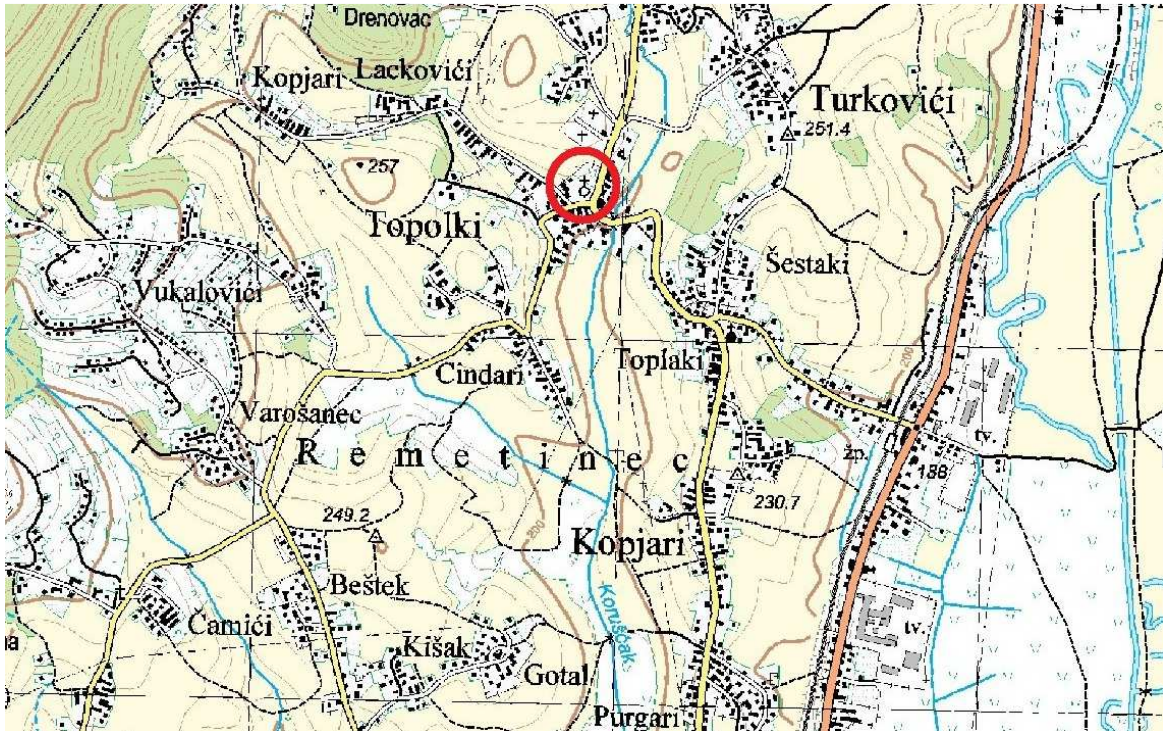

Slika 1149. Položaj crkve na topografskoj karti 1:25000 (www.geoportal.hr)



Slika 1220. Pogled na crkvu u Remetincu (foto: K. Ivanek)

1. Položaj: Remetinec je naselje u sastavu općine Novi Marof unutar Varaždinske županije koja zauzima sjeverozapadni dio Republike Hrvatske. Crkva Blažene Djevice Marije nalazi se na uzvisini okružena brdima od kojih dominira brdo Cicelj. Kroz naselje protječe potok Korošćak koji se u nekim ranijim izvorima naziva i Remetinečki potok. Remetinec je zaobiđen od važnih cestovnih pravaca kako je smješten na brežuljkastom području. Naselje je udaljeno oko 2 km od Novog

Marofa. Lokalitet zauzima prostor katastarskih čestica broj: 1, 2, 3, 4, 5, i 6 upisanih u katastarsku općinu Remetinec. Iz Remetinca vodi zahtjevan put do utvrde Grebengrad od koje je udaljen oko 3600 metara zračne linije.

2. Toponimi: Remetinec se nalazi podno vrha Cicelj koji je dio Ivanščice. Remetinec se u novovjekovnim povijesnim izvorima spominje kao *Remethyncz*, *Renetbitz castr*, *Remetintzi*.<sup>80</sup>
3. Datacija: Crkva se datira u srednji vijek, u 15. stoljeće.<sup>81</sup>
4. Vrsta nalazišta: Srednjovjekovna crkva i srednjovjekovni samostan
5. Opis nalazišta: Kompleks crkve sa samostanom smješten je na brežuljku iznad sela Remetinec, okružen niskim obrambenim zidom. Najstarija povijest crkve nije poznata, zna se da je to bila samostanska crkva, ali se ne zna za koji crkveni red je bila građena. Samostan je vjerojatno u bliskoj vezi s obližnjim Grebengradom.
6. Današnje stanje: Crkva je pravilno orijentirana jednobrodna građevina koja potječe iz 15. stoljeća. Crkva je građena od kamenih blokova što je rijedak tip gradnje u Hrvatskom zagorju. Svetište je niže od broda i dugačko gotovo jednako kao i brod te završava poligonalno. Svetište ima očuvani zvjezdasti svod dok je u lađi očuvan mrežasti svod koji se može datirati u drugu polovinu 15. stoljeća. Svetište je sa vanjske strane poduprto zidanim potpornjacima. Na južnoj strani crkve prizidana je krajem 17. stoljeća kapela Patačić, posvećena sv. Antunu Padovanskom. Na sjevernoj strani, uz svetište nalazi se crkveni toranj. Na njega se nadovezuje sakristija, a uz crkvu je smješten župni dvor – raniji samostan. U svetištu crkve na svodu su ključni kamenovi s grbovima Ivana Vitovca, Grebengrada i Batthyanyja.<sup>82</sup> Uz grb Grebengrada poveznicom s tom obližnjom utvrdom mogu se smatrati i konzole iz lađe i tornja crkve koje su sličnih profilacija kao i konzole iz kapele sv. Stjepana na Grebengradu. Današnji župni dvor, tj. nekadašnje samostansko krilo ima s vanjske i unutarnje strane u prizemlju očuvane prozorske otvore gotičkih profilacija. Spomenuti klaustarski prozori slični su šiljastim prozorima s treće etaže tornja župne crkve sv. Nikole u Varaždinu.<sup>83</sup> Diana Vukičević-Samaržija smatra kako je crkva prema prvotnom projektu imala drukčiji oblik svodova u svetištu što iščitava iz susvodnica očuvanih u tavanu svetišta dok je lađa zamišljena s

---

<sup>80</sup> Heller 1977:139

<sup>81</sup> Šimek 1997:127

<sup>82</sup> Vukičević-Samaržija 1993:196

<sup>83</sup> Peškan, Pascuttini-Juraga 2012:275-276

tabulatom.<sup>84</sup> Crkva Blažene Djevice Marije Kraljice Svete Krunice zajedno sa župnim dvorom koji predstavlja ostatak samostana upisana je u Registru kulturnih dobara pod brojem Z-1097.

7. Istraživanja: Do sada nije bilo arheoloških istraživanja uz crkvu i samostan već samo uz novovjekovnu gostionicu koja se nalazila ispred crkve. Svakako važno bi bilo istražiti lokacije porušenih samostanskih krila te prostor nekadašnjeg klaustura. Za pretpostaviti je kako je na mjestu današnje kasnogotičke crkve ranije stajao neki sakralni objekt.<sup>85</sup>
8. Pokretni nalazi: Među rijetkim primjerima očuvanog gotičkog kiparstva je i dio oltara iz 15. stoljeća s likom Marije i 20 svetaca koji se danas čuva u Muzeju za umjetnost i obrt u Zagrebu. Gotički retabl očuvan je kao ukomponirani dio u manirističkom oltaru iz 1669. godine. Retabl ima u uglovima prikaze evanđelista. Na retablu su prikazani zapadni crkveni učitelji: sv. Leon Veliki, sv. Augustin, sv. Ambrozije te likovi sv. Cecilije, sv. Katarine i sv. Barbare. Središnji kip Marije ima izražen S položaj tijela. Zanimljivost oltara je također što su oko srebrnog mjeseca na kojem stoji kip Marije prikazani anđeli svirači s različitim instrumentima. O spomenutom oltaru pisala je Anđela Horvat te se on datira oko 1470. godine.<sup>86</sup>



Slika [1324](#). Fotografija gotičkog oltara (Arhiva Muzeja za umjetnost i obrt)

<sup>84</sup> Vukičević-Samaržija 1993:194

<sup>85</sup> Koščak 1998:15

<sup>86</sup> Horvat 1973 10-15

9. Povijesni podaci: Remetinec je pripadao staroj Križevačkoj županiji sve do reorganizacije političke uprave u Kraljevini Hrvatskoj i Slavoniji 1886. godine od kada pripada Varaždinskoj županiji.<sup>87</sup> O ranijoj povijesti Remetinca postoje nagađanja kako su ovo mjesto možda posjedovali augustinci, pavlini ili čak templari, no za ta nagađanja ne postoje nikakvi materijalni dokazi. Prvi arhivski spomen koji se odnosi na crkvu u Remetincu je iz 1467. godine.<sup>88</sup> Ta isprava opisuje prvo razdoblje gradnje crkve. U tom vremenu svetište crkve imalo je tri prostorne jedinice, a u lađi je bio tabulat no ta faza crkve se održala vrlo kratko pošto već u 80- tim godinama dolazi do novih građevinskih zahvata u kojem je izgrađen svod u svetištu od četiri prostorne jedinice te na mjestu tabulata u lađi izrađen mrežasti svod.<sup>89</sup> Remetinec se 1490. godine spominje kao *oppidum Remethyncz*.<sup>90</sup> Sredinom 16. stoljeća franjevci su pred osmanlijskom opasnošću pobjegli iz remetinečkog samostana. U drugoj polovici 16. stoljeća samostan u Remetincu koriste oružani pješaci (haramije) u svrhu obrane od turskih naleta. Pretpostavlja se da su haramije tamo ostale do 1585. godine kada su poražene te se crkva i samostan nakon toga spominju kao ruševine unutar kojih je raslo drveće.<sup>91</sup> Ponovnim dolaskom franjevaca u Remetinec 1626. godine spominje se obnova samostana i crkve<sup>92</sup> kao i obnove iz 1639. i 1646. godine od strane grofa Jurja Erdődyja i njegove supruge Elisabete, rođene Bathyany.<sup>93</sup> Ukidanjem franjevačkog samostana 1789. godine Remetinec je postao župom te arhivski izvor spominje kako je prvi župnik želio zadržati čitav samostan u svrhu škole no županijska vlast se tome protivila pa su uništena dva krila samostana u periodu nakon toga.<sup>94</sup>

---

<sup>87</sup> Koščak 1998:12-13

<sup>88</sup> Koščak 1998:36

<sup>89</sup> Koščak 1998:36

<sup>90</sup> Koščak 1998:22

<sup>91</sup> Hrvatski povijesni muzej, Dokumentarna zbirka I. inventarni broj HPM -PMH 21611-2

<sup>92</sup> Koščak 1998:37

<sup>93</sup> Hrvatski povijesni muzej, Dokumentarna zbirka I. inventarni broj HPM -PMH 21611-2

<sup>94</sup> Hrvatski povijesni muzej, Dokumentarna zbirka I. inventarni broj HPM -PMH 21611-2

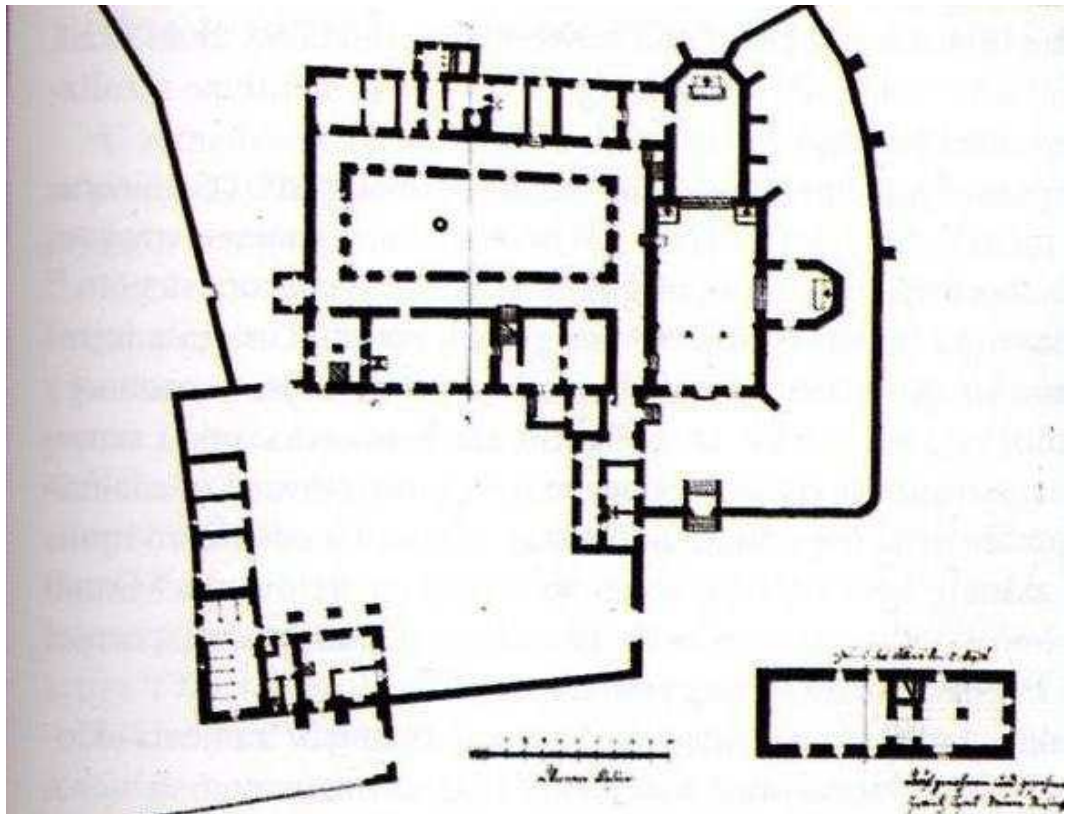

Slika [1422](#). Tlocrt samostana i crkve u Remetincu iz 18. stoljeća (Koščak 1998:31)

## 6. Rukljevina – crkva svete Marije

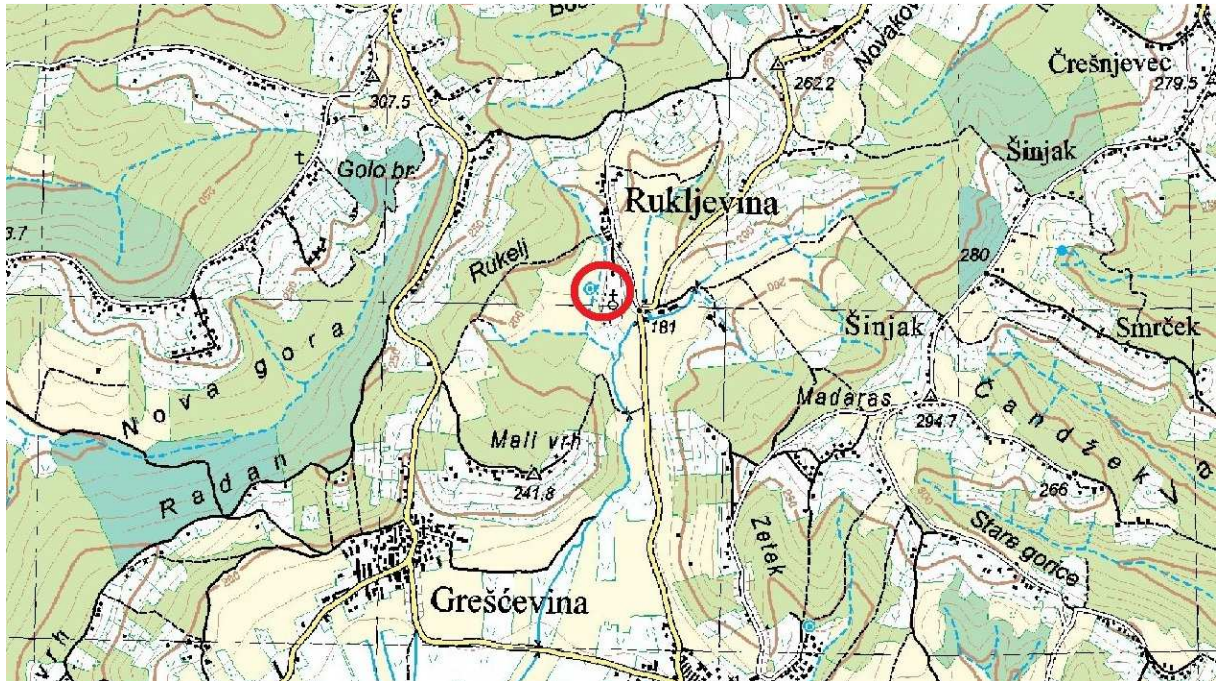

Slika [1523](#). Položaj lokaliteta na topografskoj karti 1:25000 ([www.geoportal.hr](http://www.geoportal.hr))

1. Položaj: Na istočnim obroncima Varaždinsko-topličkog gorja uz put koji spaja toplički kraj s Podravinom i mjestom Jalžabet nalazi se izdvojen brežuljak na čijem vrhu se nalazi današnja crkva sv. Marije u Rukljevini. Crkva se nalazi na oko 200 metara nadmorske visine. Crkva je oko 5300 metara udaljena zračne linije od središta Varaždinskih Toplica te oko 10500 metara zračne linije udaljena od središta Ludbrega. Lokalitet zauzima prostor katastarskih čestica broj: 2109, 2108, 2110, 2113, upisanih u katastarskoj općini Poljana.
2. Toponimi: U najranijim izvorima prostor Rukljevine se spominje pod nazivom Poljana što označava susjedno naselje Gornju Poljanu. Pretpostavlja se da je predij Rukljevina dobio naziv prema posjedniku Rukelju. Lokalitet se nalazi podno brda pod nazivom Mali Vrh.
3. Datacija: srednji vijek, novi vijek





Slika 24. Pogled na crkvu sa juga (Arhiva portala EVaraždin)

4. Vrsta nalazišta: Srednjovjekovna crkva koja se spominje u arhivskim izvorima, novovjekovna crkva.
5. Opis nalazišta: Rukljevina je malo mjesto udaljeno od važnijih središta i prometnica s tek pokojom kućom. Udaljenost od važnijih mjesta uz slabo korištenu prometnicu je vjerojatno jedan od razloga što raniji istraživači sakralne arhitekture nisu obradili spomenuti lokalitet. Crkva je na izdvojenom brdu za koji se može pretpostaviti da je još u prapovijesti bio korišten od ljudi.



Slika 25. Zračna fotografija lokaliteta u Rukljevini (www.geoportal.hr)

6. Današnje stanje: Najstariji očuvani građevinski sloj današnje crkve je s prijelaza 16. u 17. stoljeće. Crkva je pravilno orijentirana, jednobrodna, s polukružnim apsidalnim završetkom i zvonikom ispred pročelja. Lađa, svetište i sakristija nadsvođeni su baroknim svodovima sa susvodnicama. Uz sjeverno pročelje je u 19. st. dograđena bočna kapela poligonalnog zaključka, s kvalitetnim *fresco* oslikom. Nažalost, prigodom recentne temeljite obnove kapele i skidanja starog poda Konzervatorski odjel u Varaždinu nije naložio arheološko istraživanje unutar same crkve te su vjerojatno time izgubljeni važni podaci za poznavanje ranije povijesti tog lokaliteta.
7. Istraživanja: Do sada nije bilo arheoloških istraživanja lokaliteta, osim što je 1986. godine prikupljeno nekoliko spolija nakon samourušavanja tornja kapele te je isto učinjeno i 1991. godine prilikom raščišćavanja prostora urušenog tornja. Raščišćavanje je nadzirao prof. Josip Stošić sa Instituta za povijest umjetnosti iz Zagreba zajedno sa studentima.<sup>95</sup> Spomenuti nadzor radova nije rezultirao nikakvom objavom pa nam detalji nisu poznati.



Slika 26. Kameni profilirani fragment iz Rukljevine (foto:K. Ivanek)

8. Pokretni nalazi: U Knjizi ulaska Zavičajnog muzeja Varaždinske Toplice pod brojem zapisa 855. zabilježeno je kako je za Muzej 1986. i 1991. godine prikupljeno 13 fragmenata iz urušenja tornja u Rukljevini. U razgovoru s tadašnjim ravnateljem Muzeja

---

<sup>95</sup> Đurić 1995:7

prof. Stjepanom Hajdukom doznao sam da je među tih 13 fragmenata bilo antičke cigle i nekoliko kamenih fragmenata s gotičkom profilacijom. Fragmenti su skupljeni nakon urušavanja tornja uslijed trošnosti i neodržavanja, tj. prigodom raščišćavanja terena nakon urušavanja. Nažalost danas je većina sakupljenih fragmenata unutar Zavičajnog muzeja Varaždinske Toplice zagubljena kako nisu dobili inventarne brojeve. Prema fotografiji fragmenata iz novinskog članka iz 1995. godine uspio sam u depou Zavičajnog muzeja Varaždinske Toplice pronaći fragment konzole ili vijenca koji je s tri strane profiliran te s jedne nepravilno odlomljen (slika 26).<sup>96</sup> Na fragmentu je očuvan nepravilan utor vjerojatno od metalnih učvršćivača. Zbog fragmentiranosti i pomanjkanja detaljnih povijesnih izvora, fragment koji je pronađen kao spolij uzidan u srušenom tornju tek se preliminarno može datirati u kasni srednji vijek. Uz spomenutu konzolu pronašao sam i kapitel s tragovima mrlja od dima pa se može pretpostaviti kako je objekt u kojem je stajao kapitel izgorio u požaru (slika 27). Kapitel je dorski s kružnim reljefnim ukrasom i u njemu završava stup s plitkim kanelurama. Zid u kojem je kapitel bio uzidan kao spolij izgrađen je u 17. stoljeću, stoga je sam kapitel stariji od tog vremena. Prema mišljenju dr. sc. Sanje Cvetnić kapitel je jedan od rijetkih primjera renesanse Kontinentalne Hrvatske i može se datirati najkasnije u prvu polovicu 17. stoljeća.<sup>97</sup>

---

<sup>96</sup> Đurić 1995:7

<sup>97</sup>Zahvaljujem dr. sc. Sanji Cvetnić na pomoći oko datacije kapitela



Slika 27. Kapitel iz Rukljevine (foto K. Ivanek)

9. Povijesni podaci: Tomislav Đurić navodi kako je najraniji spomen Rukljevine je u povelji iz 1273. godine kada kralj Ladislav potvrđuje raniju povelju iz 1240. godine kojom se zagrebačkom biskupu Timoteju potvrđuju prava na zemlju koja je susjedna s biskupovom zemljom crkve sv. Marije.<sup>98</sup> Ovo tumačenje povelje iz 1273. godine utemeljeno osporava Božena Filipan koja smatra kako dokument spominje crkvu svete Marije u današnjem Biškupcu pored Varaždina.<sup>99</sup> Crkva sv. Marije u Rukljevini spominje se 1334. g. kao župna crkva u Poljani. 1501. godine spominje se Ivan, župnik Svete Marije u Poljani.<sup>100</sup> Josip Buturac pogrešno je tumačio kako se spomen *ecclesie beate virginis in Polyana* dotiče mjesta Poljana Biškupečka pored Varaždina koja je također unutar Varaždinskog arhidakonata. Takvo tumačenje Buturca značilo bi da su istovremeno postojale dvije župe svete Marije u susjednim naseljima Poljani Biškupečkoj i Biškupcu. Župa Poljana je vjerojatno u vrijeme turskih provala prestala postojati te župno područje pripojeno susjednoj župi Jalžabet. Rukljevina ostaje u sastavu župe Jalžabet do 1953. godine kada je pripojena župi Svibovec.

---

<sup>98</sup> Đurić 2010:19

<sup>99</sup> Filipan 2012:262

<sup>100</sup> Buturac 1984: 105

## 7. Varaždinske Toplice- crkva svetog Martina

1. Položaj: Varaždinske Toplice smještene su u sjeveroistočnom djelu Varaždinske županije. Samo naselje smješteno je poviše toka rijeke Bednje, u rasijeku koji spaja Varaždinsko-topličko i Kalničko gorje. Varaždinske Toplice udaljene se oko 12 km zračne linije od Varaždina te oko 22 km zračne linije od Križevaca. Pored Varaždinskih Toplica prolazila je antička cesta koja je korištena i u srednjem vijeku, a spajala je dravsku nizinu i križevačko područje. Crkva je građena na strmome hrptu na kojem se nalazi gornji dio naselja Varaždinske Toplice te je smještena nešto južnije od središta antičkog naselja. Lokalitet zauzima prostor katastarskih čestica broj: 172 i 173 upisanih u katastarskoj općini Varaždinske Toplice.
2. Toponimi: Posjed se spominje 1181. godine pod nazivom *Toplissa* te kroz kasnije periode u različitim inačicama tog naziva poput *Thoplicz*, *Topliza*, *Topplica*, *Thopplicz* dok od 17. stoljeća naselje se navodi kao Varaždinske Toplice. Sam lokalitet na kojem se nalazi crkva nosi naziv Grad.
3. Datacija: Srednji vijek, 14.-16.stoljeće
4. Vrsta nalazišta: Kasnosrednjovjekovni kaštel, gotička crkva i srednjovjekovno groblje

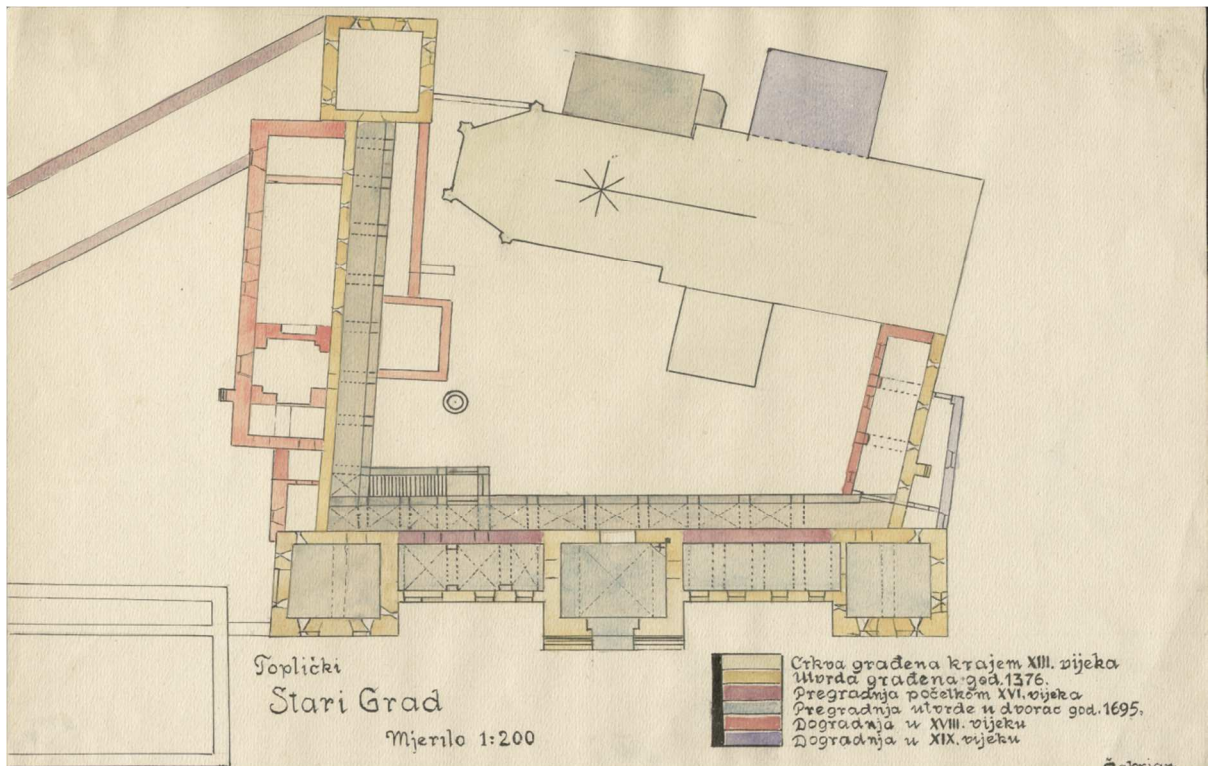

Slika 28. Tlocrt kaštela i crkve u Varažinskim Toplicama (ZMVT inv br 543)

5. Opis nalazišta: U središtu naselja na dominantnom mjestu nalazi se kaštel-dvor i crkva koji je bio u posjedu Zagrebačkog kaptola. Kaštel je izgrađen je 1376. god., a tijekom 16. st. je povećan, utvrđen kulama te opkoljen bedemima i jarcima. Krajem 17. st. pregrađen je u barokni dvorac, a nakon rušenja nasipa i zatrpavanja jaraka sredinom 18. st., nestaje srednjovjekovni fortifikacijski karakter objekta. Nakon barokne pregradnje, dobiva konačni izgled jednokatne palače s tri krila, tlocrtnog oblika slova U, koja je s juga zatvorena crkvom svetog Martina. Oni zajedno čine zatvoreni kvadratni kompleks s unutarnjim dvorištem.

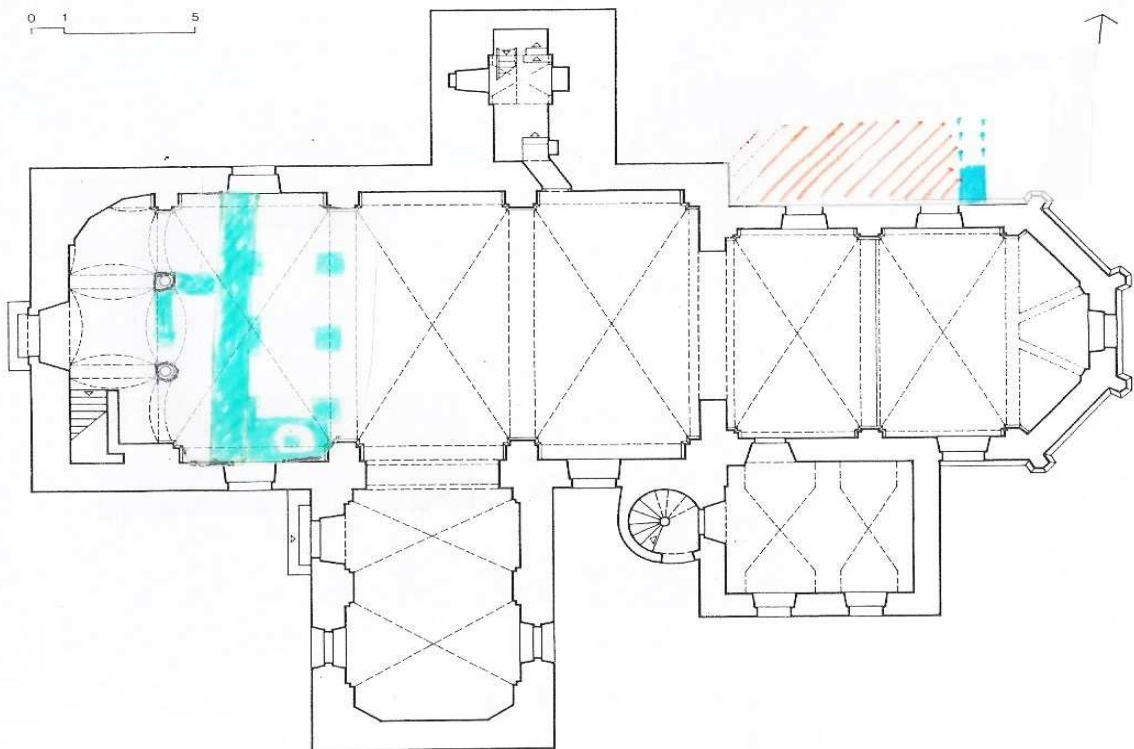

Slika 29. Tlocrt crkve sv. Martina s plavo naznačenim novootkrivenim temeljnim strukturama zidova (K. Ivanek prema Samaržija 1993:207)

6. Današnje stanje: Današnja župna crkva sv. Martina u Varaždinskim Toplicama izvorno je bila gotička građevina, koja je barokizirana u 18. stoljeću. Ovo je longitudinalna građevina koja ima jednobrodnu lađu i nešto uže i niže svetište koje završava poligonalno. Od gotičke crkve ostao je očuvan tlocrt, zidni plašt i potpornjaci, a u baroku se prigraduju toranj, sakristija i južna kapela. Na potpornjacima očuvani su znakovi majstora ili klesarske radionice koja je izradila iste. Lokaliteta se nalazi u Registru kulturnih dobara pod brojem Z-905 upisan kao crkva Svetog Martina i kurija župnog dvora i pod brojem Z-906 upisan kao Kaštel zagrebačkog Kaptola.

7. Istraživanja: Konzervatorska izvješća donose podatak kako su 50- tih godina 20. stoljeća unutar kaštela, tj. pored crkve nađene kosti koje su pripadale groblju. Nažalost, dokumentacija koju čuva Konzervatorski odjel u Varaždinu ne donosi detaljnije podatke o ovim nalazima. Tijekom 2010. i 2011. godine izvođeni su radovi na sanaciji zidova župne crkve svetog Martina te je rađen iskop za drenažu zidova crkve prigodom čega Konzervatorski odjel u Varaždinu nije naložio investitoru arheološka istraživanja. Tijekom tih radova djelatnici Zavičajnog muzeja Varaždinske Toplice prikupili su i pokretne arheološke nalaze iz iskopa te sam osobno napravio osnovnu skicu ostataka zidova ranije srušene sakristije koja se nalazila uz sjeverni zid svetišta crkve (slika 29-30). Prilikom spomenutih radova otvoren je i jedan zazidani kasnogotički prozor na svetištu crkve te unutar zazida istog, nalazi koji svjedoče o postojanju bifore. Tijekom 2013. i 2014. godine vršena je sanacija podova i postavljanja podnog grijanja unutar crkve te se naišlo na ostatke temelja ranijeg zapadnog pročelja crkve, ali i ostataka kostiju u svetištu te jednog groba uz sjeverni zid svetišta. Tijekom tih radova naišlo se na nekoliko novovjekovnih kripti. Može se pretpostaviti da su izgradnjom novovjekovnih kripti uništeni grobovi koje spominje unutar crkve Neven Budak u knjizi *Gradovi Varaždinske županije u srednjem vijeku*. Tijekom recentnih radova na crkvi s južne strane svetišta naišlo se na zazidan manji prozorski okvir gotičkih profilacija s karakterističnim gotičkim oslikom u obliku tročlanih i četveročlanih cvjetnih motiva koji pripadaju ranijoj građevinskoj fazi crkve od one današnje iz 15. stoljeća (slika 32).<sup>101</sup> Spomenuti prozor dokazuje kao je dio zida crkve iz 14. stoljeća uklopljen u pregradnji crkve iz 15. stoljeća. Također, tijekom istih radova na sanaciji zidova crkve prilikom skidanja žbuke jasno se vidjelo kako je toranj naknadno nadozidan na ožbukani i obojani sjeverni zid crkve te se time može opovrgnuti teza Božene Filipan o izvornosti gotičkog tornja.<sup>102</sup> Također u prilog opovrgavanju spomenute teze ide i prozorski okvir tornja na kojem je jasno naznačena 1671. godina kao godina izgradnje tornja.

---

<sup>101</sup> Za interpretaciju i dataciju oslika u obliku cvjetnih motiva zahvaljujem dr. sc. Sanji Cvetnić, dr. sc. Predragu Markoviću i dr. sc. Rosani Ratković.

<sup>102</sup> Filipan 1996:49



Slika 30. Ostaci temelja starije sakristije uz sjeverni zid crkve svetog Martina (foto: K. Ivanek)

8. Pokretni nalazi: Tijekom radova na sanaciji zidova crkve 2010. godine u iskopu koji je izvršen građevinskom mehanizacijom nađeno je podosta ulomaka srednjovjekovne i novovjekovne keramike, novovjekovnih pećnjaka, novovjekovnog stakla te ljudske kosti. Zbog izostavljanja arheoloških istraživanja kao i kasnije antropološke analize kostiju, nije moguće datirati vjerojatno postojanje groblja na tom lokalitetu. Dana 17. 11. 2010. s vanjske strane svetišta crkve svetog Martina nađena je u iskopu, koji je neprimjereno izvršen građevinskom mehanizacijom, nadgrobna ploča koja na latinskom jeziku spominje varaždinskog kirurga Jurja i 1610. godinu. Može se pretpostaviti da je nadgrobna ploča stajala unutar sakristije koja je u 18. stoljeću srušena te je nova sazidana uz južni zid svetišta. Tijekom rujna 2011. godine u sklopu radova na sanaciji zidova otvorena je zapuna zazidanih uskih vrata koja su bila vjerojatno ulaz u izvornu gotičku propovjedaonicu (slika 33). U ispuni tih vrata kao građevinski materijal iskorištene su spolije gotičkih profilacija među kojima sam prikupio 8 fragmenata za fundus Zavičajnog muzeja Varaždinske Toplice (slika 31). Među fragmentima bilo je dijelova svodnih rebara koji su imali nekoliko slojeva oslika te ih se može datirati u 15. ili 16. stoljeće. U crkvi je tijekom radova nađen i zaglavni kamen svoda koji je oslikan (slika 34).
9. Povijesni podaci: Varaždinske Toplice spadaju među najstarije posjede Kaptola zagrebačkog. Godine 1181. kralj Bela III. dodjeljuje Kaptolu Zagrebačkom Toplice koje je Kaptolu darovao ban Aleksije, a kasnije ga je preoteo varaždinski župan Belec. Spomenuta povelja je najstariji spomen Toplica, ali i susjednog Varaždina. Varaždinske Toplice se spominju na objavljenim popisima župa iz 1334. godine kao *Item sancti Martini de Toplica nostra* i 1501. godine kao *Georgius plebanus ecclesie sancti Martini*



*in Thoplitca, novellus est.*<sup>103</sup> Spomenuti izvor iz 1334. godine je i prvi spomen sakralnog objekta na tom prostoru. Tijekom srednjeg vijeka sakralni objekt se navodi u nekoliko isprava među kojima Diana Vukičević-Samaržija ističe onu iz 1391. godine. 1376. godine spominje se toplički župan koji je bunio stanovnike protiv gradnje kaštela.<sup>104</sup> Kanonske vizitacije 17. stoljeća navode kako je crkva imala četiri prozora u svetištu te četiri u brodu crkve.<sup>105</sup>



Slika 31. Gotičke spolije nađene u zapuni uskih vratiju na sjevernoj strani crkve (foto: K. Ivanek)

---

<sup>103</sup> Buturac 1984:104

<sup>104</sup> Hajduk 1981:18

<sup>105</sup> NAZ (Nadbiskupski arhiv Zagreb) Kanonske vizitacije župe Varaždinske Toplice KV 163/IV



Slika [1632](#). Ranogotički prozorski otvor s oslikom (foto: K. Ivanek )



Slika [1733](#). Uska vrata na crkvi sv. Martina (foto: K. Ivanek)



Slika [1834](#). Zaglavni kamen iz crkve svetog Marina (neinventirana građa ZMVT-a)

## 8. Varaždinske Toplice- kapela svete Ane?

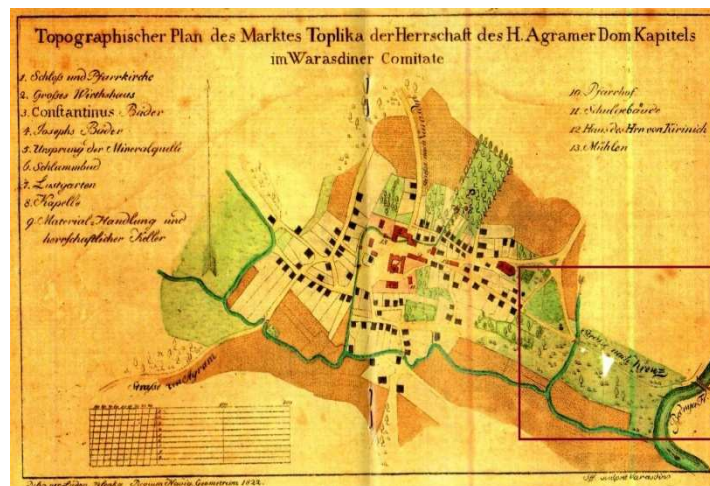

Slika [1936](#). Topografski plan trgovišta Toplica iz 1820. godine (ZMVT)



Slika [2037](#). Detalj Topografskog plana trgovišta Toplica s naznačenim položajem pila

1. Položaj: Varaždinske Toplice smještene su u sjeveroistočnom djelu Varaždinske županije. Samo naselje smješteno je iznad toka rijeke Bednje, u rasijeku koji spaja Varaždinsko-topličko i Kalničko gorje. Varaždinske Toplice udaljene su oko 12 km zračne linije od Varaždina te oko 22 km zračne linije od Križevaca. Pored Varaždinskih Toplica prolazila je antička cesta koja je korištena i u srednjem vijeku, a spajala je dravsku nizinu i križevačko područje. Lokalitet zauzima prostor katastarske čestice broj: 3081 upisanih u katastarskoj općini Varaždinske Toplice. Danas se niže prikazani kip nalazi u niši kuće koja je izgrađena na katastarskoj čestici broj 303 upisanoj unutar katastarske općine Varaždinske Toplice i udaljena je oko 300 metara zračne linije od lokacije za koju se pretpostavljalo da je na njoj stajala kapela.
2. Toponimi: Posjed se spominje 1181. godine pod nazivom *Toplissa* te kroz kasnije periode u različitim inačicama tog naziva poput *Thoplicz*, *Topliza*, *Topplica*, *Thopplicz*

dok se od 17. stoljeća naselje navodi kao Varaždinske Toplice. Sam lokalitet na kojem se nalazio pil danas je prometnica te ima naziv Put.

3. Datacija: Srednji vijek, 15. stoljeće.<sup>106</sup> 18./19. stoljeće, fragment skulpture Krista 17./18. stoljeće.
4. Vrsta nalazišta: Novovjekovni pil pogrešno interpretiran kao srednjovjekovna kapela.
5. Opis nalazišta: Lokalitet se nalazi u nizinskom dijelu uz cestu koja je u srednjem i novom vijeku bila jedan od glavnih ulaza u grad Varaždinske Toplice.
6. Današnje stanje: Lokacija koja je označena kao pil na topografskom planu Varaždinskih Toplica danas je razdijeljena na cestu i privatno dvorište. Kamena skulptura žene s djetetom koja je interpretirana kao kip svete Ane s malom Marijom nalazi se u niši pročelja kuće na uglu Ulice braće Radić i Ulice Nad zidom. Desetak metara od spomenute kuće u Ulici braće Radić nalazi se kuća obitelji Nofta na čijem zabatu se u niši nalazi otkinuta glava kamene skulpture Krista. Za spomenutu skulpturu Krista postoji narodna predaja kako je ona prenesena s lokacije koja je označena 1822. godine kao pil. Danas je skulptura svete Ane upisana u Registar kulturnih dobara kao pojedinačni spomenik pod brojem Z-1497 te je u obrazloženju Konzervatorskog odjela za isto datirana u 15. stoljeće.
7. Istraživanja: Na lokaciji za koju se pretpostavljalo da je na njoj stajala kapela svete Ane nisu provedena arheološka istraživanja.
8. Pokretni nalazi: Kamena skulptura žene s djetetom dobro je očuvana kamena skulptura na kojoj se naziru ostaci oslika. Kip predstavlja vrlo vjerojatno Mariju s malim Isusom u haljini.<sup>107</sup> Ovakav prikaz odjeće karakterističan je za ranije (gotičke) izrade skulptura te je vjerojatno razlog zbog kojeg je sama skulptura datirana u 15. stoljeće. No sama skulptura zbog očuvanosti i oblikovanja vjerojatnije je rad kraja 18. stoljeća ili 19. stoljeća. Moguće je da je skulptura izrađena oko 1868. godine, tj. u vremenu pregradnje kuće na kojoj danas stoji u niši. Komparativni primjeri ovakvom načinu oblikovanja skulptura 18. i 19. stoljeća mogu se potražiti u kapeli Majke Božje od Grantula u Koprivnici, te pročelju cinktora župne crkve svetog Martina u Donjoj Voći.
9. Povijesni podaci: Kapela svete Ane ne spominje se ni u jednom povijesnom izvoru. Posebno je ne spominju kanonske vizitacije župe Varaždinske Toplice koje u nekim slučajevima vrlo detaljno opisuju obližnje kapele. Plan Varaždinskih Toplica iz 1822.

---

<sup>106</sup> Podaci Konzervatorskog odjela u Varaždinu

<sup>107</sup> Za interpretaciju i dataciju skulpture zahvaljujem prof. Neli Tarbuk

godine<sup>108</sup> vrijedan je izvor koji prema rednim brojevima označava 13 gospoštijskih i javnih objekata među kojima se navodi župna crkva svetog Martina i kapela Svetog Duha čije su i tlocrtne dispozicije ucrtane na planu te na lokaciji koja se interpretira kao položaj na kojem je stajala kapela Svete Ane donosi prikazan simbol za poklonac. Za pretpostaviti je da plan ne sadržava veću pogrešku izostavljanja jedne kapele. Božena Filipan o gotičkoj kapeli piše kako se nalazila uz nekadašnju križevačku cestu na kraju Duge ulice, da je srušena zbog dotrajalosti nakon napuštanja ceste te da je od nje sačuvan samo kameni kip svete Ane.<sup>109</sup> Svi navedeni podaci nemaju nikakvu povijesnu potkrjepu te ih autorica niti ne navodi, pa ostaje za zaključiti kako je to vrlo slobodan pristup interpretaciji topografskog plana Varaždinskih Toplica iz 1822. godine.



Slika [2138](#). Kamena skulptura žene s djetetom (foto K. Ivanek 2015.)

---

<sup>108</sup> Plan se nalazi u fundusu Zavičajnog muzeja Varaždinske Toplice, a objavljen je u katalogu *Varaždinske Toplice na kartama i planovima 1639-1995* pod autorstvom Stjepana Hajduka

<sup>109</sup> Filipan 1996:54

## 9. Varaždinske Toplice- kapela Svetog Duha

1. Položaj: Kapela Svetog Duha smještena je na istočnom rubu starog naselja Varaždinske Toplice. Kapela je udaljena oko 300 metara zračne linije od župne crkve sv. Martina u Varaždinskim Toplicama. Lokalitet zauzima prostor katastarskih čestica broj: 271/5 i 272. upisanih u katastarskoj općini Varaždinske Toplice.

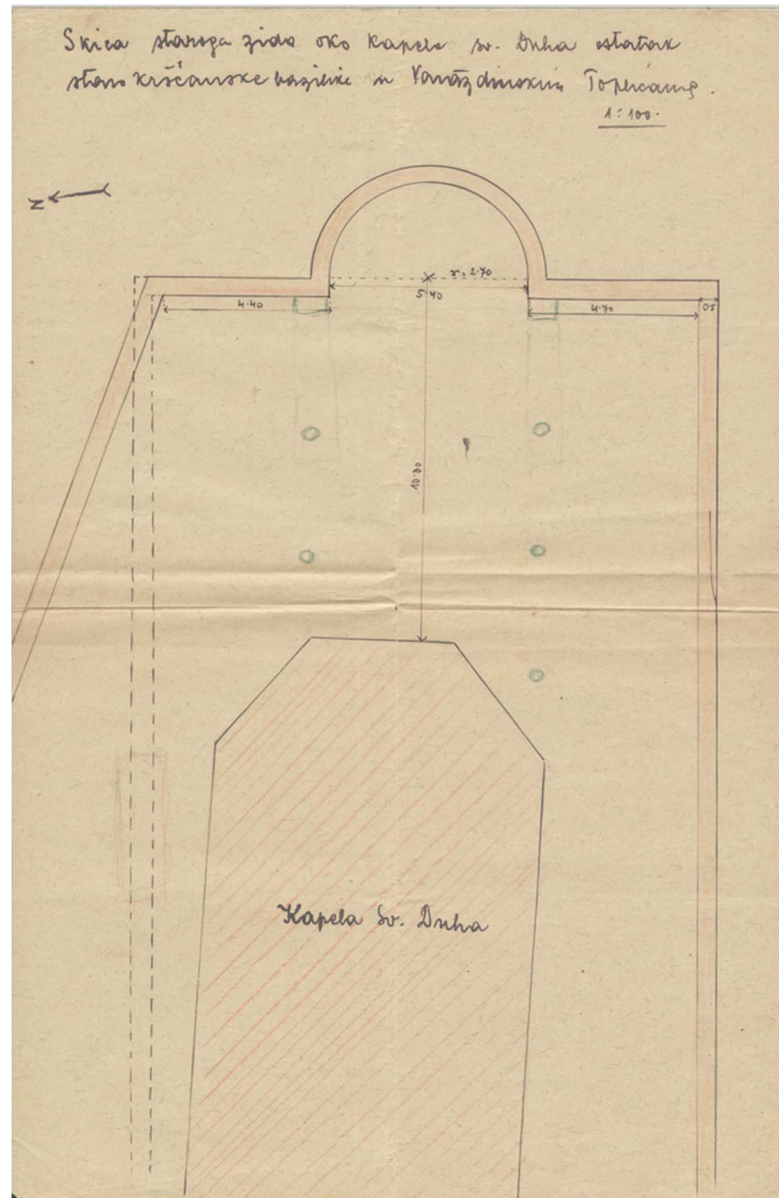

Slika [2239](#). Skica starog zida oko kapele Svetog Duha (Arhiva ZMVT-a)

2. Toponimi: Posjed se spominje 1181. godine pod nazivom *Toplissa* te kroz kasnije periode u različitim inačicama tog naziva poput *Thoplicz*, *Topliza*, *Topplica*, *Thopplicz* dok od 17. stoljeća naselje se navodi kao Varaždinske Toplice. Sam lokalitet na kojem se nalazi kapela nosi naziv Pečina ranijeg naziva *In kameine*.

3. Datacija: Srednji vijek, 14.-16.stoljeće
4. Vrsta nalazišta: Srednjovjekovna crkva, novovjekovna fortifikacija, srednjovjekovno i novovjekovno groblje
5. Opis nalazišta: Kapela je izgrađena na fortifikacijski vrlo povoljnom mjestu te se navodi da je nastala na mjestu starijeg sakralnog objekta. Može se pretpostaviti da je lokalitet korišten u antici, a i ranije. Lokalitet ima sve karakteristike oblika *Wehrkirche*, tj. utvrđene crkve (slika 40). Novovjekovni cinktor ima očuvane puškarnice.



Slika [2340](#). Kapela Sv. Duha oko 1880. godine (Gradski muzej Varaždin INV. Br. GMV 78005)

6. Današnje stanje: Kapela Sv. Duha izgrađena je na sedrenoj stijeni u centralnom dijelu današnjeg grada Varaždinske Toplice. Danas je to filijalna kapela župe sv. Martina biskupa u Varaždinskim Toplicama. Ova građevina današnji oblik poprima 1774. godine. Tijekom pregradnje 1774. godine crkva je produžena nadogradnjom kora i tornja. Kapela Svetog Duha danas je jednobrodna građevina poligonalnog završetka svetišta, koja na zapadnoj strani ima zvonik i to na glavnom, ulaznom pročelju. Ispod zvonika se nalazi barokni portal na kojem je navedena 1774. godina. Unutrašnjost crkve svođena je baroknim svodom, te ima drveni kor na zapadnoj strani. Na zidovima je očuvan zidni oslik, na kojem se naziru barem dva sloja naliča. U okolišu crkve nalazi



se groblje s zanimljivim nadgrobnim spomenicima Antuna Kukuljevića Sakcinskog i Josefine Ožegović Marković, koje je ograđeno zidom građenim od kamena (cinkturom). Cinktura je na južnom zidu od istočne strane građena od većih blokova i čvršće je izgrađena dok je nastavak zida prema zapadu građen od sitnijeg kamena. Na samome zidu kapele Svetog Duha jasno se vidi kako je poligonalno svetište nadozidano na kapelu te se iščitava kako je kapela u više faza nadograđivana. Prvu fazu nadogradnje s poligonalnim svetištem možemo tek okvirno datirati u kasni srednji vijek dok drugu fazu nadogradnje datiramo u 17. stoljeće kada su nastala dva paralelna otvora na sjevernom i južnom zidu, te treća nadogradnja 1774. godine kada je kapela produžena za kor i toranj (slika 43).

7. Istraživanja: Polihistor mag. Josip Čabrian proveo je 1932. godine zaštitna istraživanja uz ogradu crkve te je prikupio novovjekovne nalaze koji se danas čuvaju unutar fundusa Zavičajnog muzeja Varaždinske Toplice. Prigodom istraživanja magistar Čabrian je napravio i skicu starog zida oko kapele Sv. Duha (slika 39) te istu poslao dr. Josipu Klemencu u Arheološki muzej u Zagrebu te zamolio za uključivanje tog lokaliteta u plan za arheološka istraživanja Arheološkog muzeja u Zagrebu. Nažalost, spomenuta nastojanja nisu urodila plodom te nam danas nije poznato postoje li arheološki tragovi podataka koji su iscrtani na skici sa slike 39. Na skici je prikazana moguća trobrodnost prostora unutar cinktora kapele Sv. Duha. Magistar Josip Čabrian je 1933. godine zapisao kako se s vanjske strane južnog zida cinktora nalaze kosti koje svjedoče o tome da je groblje postojalo vjerojatno i prije same izgradnje cinktora. Istočni zid cinktora je raščlanjen u središtu s polukulom radijusa 270 cm, taj zid ukupne je dužine 15,5 metara. Zbog gore navedenog magistar Čabrian je pretpostavio postojanje starokršćanske bazilike na ovome prostoru.<sup>110</sup>
8. Pokretni nalazi: Zavičajni muzej Varaždinske Toplice čuva neinventiranu manju ljekarničku kutiju na kojoj je zapisana 1932. godina uz natpis "Kapela Sv. Duha-cinktor". U spomenutoj kutiji čuvaju se arheološki nalazi koje je Josip Čabrian iskopao 1932. godine uz kapelu Svetog Duha (slika 41-42). Među nalazima su dva novovjekovna križića te 5 cjelovitih svetačkih medaljica kao i jedna polovična, te metalni predmet čija namjena nije razlučena (slika 42).

---

<sup>110</sup> Čabrian 1933:1-2



Slika 41. Arheološki nalazi iz cinktora kapele Svetog Duha

9. Povijesni podaci: Kapela Svetog Duha se prvi puta spominje u dokumentu iz 1497. godine koji navodi kako na pećini stoji od starina te da je u ruševnom stanju.<sup>111</sup> Kanonska vizitacija iz 1649. godine navodi kako da je kapela Svetog Duha obnovljena, a da je građena od kamena i da je presvođena. Kapela je preuređena i u 19. stoljeću kada je odstranjen drveni oltar te je izrađen zidani oltar s iluzionističkom oltarnom slikom.



Slika [2442](#). Arheološki nalaz iz cinktora kapele Svetog Duha

<sup>111</sup> Filipan 1996:54, Đurić 2010:16

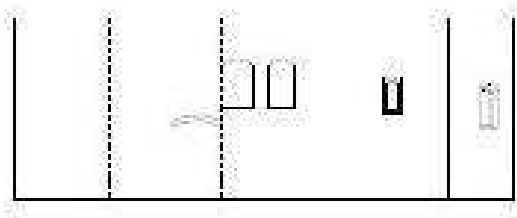

PROČELJE JUG

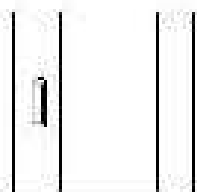

PROČELJE ISTOK

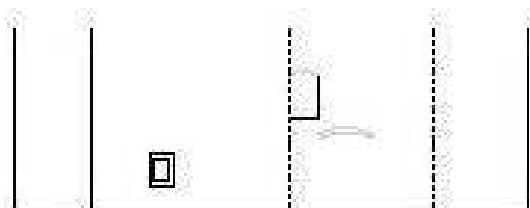

PROČELJE SJEVER

M 1:200



Slika [2543](#). Skica pročelja kapele Svetog Duh s naznačenim nadogradnjama (K. Ivanek)

## 10. Tuhovec

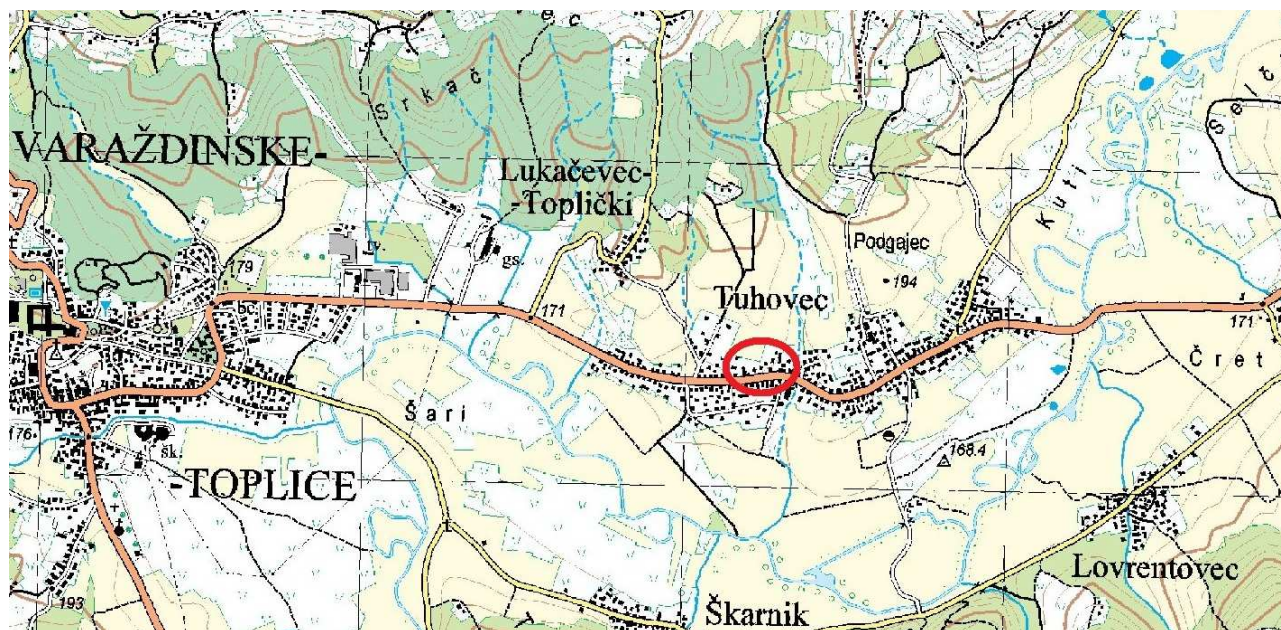

Slika [2644](#). Položaj lokaliteta na topografskoj karti 1:25000 (www.geoportal.hr)

1. Položaj: Tuhovec je naselje smješteno oko 2 km istočno od Varaždinskih Toplica. Kroz Tuhovec prolazi važna cesta koja spaja Varaždinske Toplice i Ludbreg. Većina naselja smještena je na blago povišenom platou iznad bednjanske nizine. Točna lokacija slučajnog nalaza nije poznata kako je dolje prikazana zoomorfna plastika tek naknadno dostavljena u Muzej. Jedino je poznato da je nalaz pronađen u kanalu uz cestu no nije poznato misli li se time na glavnu prometnicu koja prolazi kroz Tuhovec ili na neku sporednu ulicu unutar Tuhovca.
2. Toponimi: Kroz povijest Tuhovec je nazivan različitim oblicima tog imena te nema specifičnih toponima koji bi taj lokalitet okarakterizirali.
3. Datacija: srednji vijek, 15. stoljeće.<sup>112</sup>
4. Vrsta nalazišta: Slučajan pojedinačni nalaz.
5. Opis nalazišta: Nalaz je nađen kod kopanja rova za plinovod kao izoliran nalaz no točna pozicija nije poznata.
6. Današnje stanje: Zoomorfnoj plastici nedostaju udovi, lomovi nisu svježiji pa se može pretpostaviti da je plastika dospjela u zemlju odlomljenih udova.
7. Istraživanja: Nalaz je bio uvršten u izložbu i katalog *Županija Varaždinska u srednjem vijeku* pod kataloškim brojem 134.

<sup>112</sup> Šimek 1997:133

8. Pokretni nalazi: Zavičajni muzej Varaždinske Toplice čuva pod inventarnim brojem 1448 zoomorfnu plastiku - fragment valjkastog tijela životinje u ležećem ili sjedećem položaju, uzdignuta vrata i zaokrenute glave, otvorene čeljusti. Naslućuju se otvori za oči. Na prednjem dijelu tjemena je pravilna kružna rupa (vjerojatno za metalni fiksator). Zadnji dio skulpture odlomljen je te nedostaju udovi. Izrađena je iz tvrdog vapnenca. Dimenzije: donji dio 50 cm, visina 43 cm. Kamena plastika nađena je poslije 1980. godine u Tuhovcu pri kopanju rova za plinovod kao izoliran nalaz u sloju nasute zemlje. U 5. mjesecu 1998. donio je skulpturu u Muzej Stjepan Belavić. Komparativni primjer ovoj zoomorfnoj plastici možemo tražiti u životinjskoj glavi koja se čuva u Muzeju Sv. Ivan Zelina te je ista datirana u 13. stoljeće.<sup>113</sup> Također komparativnim primjerom se može smatrati i fragment skulpture iz Balassa Balint muzeja u Mađarskoj koja je datirana u 12. stoljeće.<sup>114</sup> Za plastiku iz Tuhovca se može pretpostaviti na temelju položaja tijela i komparativnih primjera kako je krasila neki od sakralnih objekata u okolici Tuhovca, moguće srušeni portal na župnoj crkvi svetog Martina u Varaždinskim Toplicama.
9. Povijesni podaci: O spomenutom lokalitetu kao i o postojanju neke srednjovjekovne sakralne građevine u naselju Tuhovec nema podataka.

---

<sup>113</sup> Goss 2007:87

<sup>114</sup> Peškan, Pascuttini-Juraga 2012:280



Slika [2745](#). Zoomorfna plastika iz Tuhovca ZMVT (foto: K. Ivanek)

## VI. Analiza građe

### 1. Arheološko-konzervatorska istraživanja

Lokaliteti obrađeni u ovom radu većinom nisu istraživani, osim što su manja arheološka istraživanja provedena 1932. godine uz kapelu Svetog Duha u Varaždinskim Toplicama o čemu nije sačuvana popratna dokumentacija. 1986. godine nakon samourušavanja tornja kapele svete Marije u Rukljevini osnovana je komisija koja je trebala rukovoditi obnovom spomenute kapele. U sklopu te komisije prof. Josip Stošić sa Instituta za povijest umjetnosti iz Zagreba zajedno sa studentima nadzirao je raščišćavanje prostora urušenog tornja, no nažalost spomenuti nadzor nije rezultirao nikakvom objavom. Konzervatorska istraživanja u crkvi svetog Martina u Varaždinskim Toplicama tijekom 2014. godine također nisu rezultirala kvalitetnom arheološkom dokumentacijom. Od obrađenih lokaliteta pod zaštitom Ministarstva kulture su lokaliteti: Utvrda Grebengrad, crkva u Knegincu Gornjem, crkva u Remetincu, crkva u Rukljevini te crkva u Varaždinskim Toplicama kao i kapela Svetog Duha u istom gradu.

### 2. Nepokretni nalazi

Analizom obrađenih lokaliteta ustanovljeno je da na pet lokaliteta i danas postoje vidljivi tragovi srednjovjekovnih sakralnih objekata. Na visinskoj utvrđi Grebengrad očuvani su zidovi do razine svoda kapele Svetog Stjepana te su očuvane konzole svodne konstrukcije kao i ostatak trijumfalnog luka. Kapela na visinskoj utvrđi Grebengrad prema pregradnjama ostatka utvrde može se datirati u 15. stoljeće. Prema ostatku svodnog rebra koji je bio uzidan unutar zida kapele iz 15. stoljeća Zorislav Horvat pretpostavlja kako je postojala i starija kapela unutar utvrde Grebengrad.<sup>115</sup> Na lokalitetu u Knegincu Gornjem crkve svete Marije Magdalene očuvano je gotičko svetište i brod crkve uz manju preinaku, tj. produljenje crkve za prostor današnjeg kora 1808. godine. Crkva u Knegincu Gornjem se zbog nedostatka datacijski čvršćih elemenata datira u 15. ili početak 16. stoljeća. Crkva Blažene Djevice Marije Kraljice Svete Krunice u Remetincu u potpunosti je očuvala gotičke proporcije zidnog plašta. Na zapadnom zabatu crkve u Remetincu očuvana je puškarnica koja svjedoči o fortifikacijskom karakteru crkve. Tipološki se fortificirana crkva i samostan iz Remetinca mogu ubrojiti u *monumentalne utvrđene crkve* i prema pisanim izvorima se datira u 15. stoljeće. Uz crkvu u Remetincu očuvano je i jedno krilo samostana koji je također imao fortifikacijski karakter. Crkva svetog Martina u

---

<sup>115</sup> Horvat 2014:183

Varaždinskim Toplicama ima očuvan dio gotičkog zidnog plašta s dvije faze izgradnje od kojih se nazire ranogotička faza s ostatkom manjeg prozora na južnom zidu svetišta i kasnogotička faza s visokim prozorima na svetištu crkve. Crkva u Varaždinskim Toplicama u 18. stoljeću je produžena za prostor današnjeg kora te je tom prilikom srušen izvorni gotički zapadni portal i sama crkva je izgubila gotičke proporcije. U 18. stoljeću je crkva u Varaždinskim Toplicama dobila i drugu preinaku kojom su povišeni gotički zidovi. Sama crkva je građena unutar kaštela tako da na njenom zidnom plaštu nema naznaka fortifikacijskog karaktera. Kapela Svetog Duha u Varaždinskim Toplicama ima očuvano gotičko poligonalno svetište te dio broda kapele koji je stariji od samog svetišta. Dio broda kapele Svetog Duha koji je stariji od poligonalnog svetišta nije moguće u ovoj fazi istraženosti precizno datirati te nije poznata izvorna namjena tog srednjovjekovnog ziđa. Na lokalitetima u Kalničkoj Kapeli prema usmenim predajama očuvane su temeljne strukture zidova crkve ispod površine zemlje te ih je potrebno što prije istražiti jer/budući da im prijete uništavanje iskopima suvremenih grobnih raka. Prostor lokaliteta u Mađarevu danas je lokalna prometnica, a samim time postoji vrlo mala mogućnost očuvanosti ostataka srednjovjekovne crkve. Današnja crkva u Rukljevini nema jasno očuvane srednjovjekovne zidne strukture pa svakako treba provesti arheološka istraživanja unutar crkve i u neposrednoj okolini današnje crkve kako bi se potvrdio objekt iz kojeg potječu spolije i koji se spominje u srednjovjekovnim izvorima. Pil u Varaždinskim Toplicama koji je naznačen na katastarskoj mapi iz 1820. godine, a srušen sredinom 19. stoljeća nema nikakvih srednjovjekovnih tragova te je vrlo vjerojatno da se takvi tragovi ne bi ni arheološkim istraživanjima potvrdili.

Većina danas očuvanih srednjovjekovnih sakralnih objekata Varaždinsko-topličkog dekanata pravilno su orijentirani objekti sa svetištima na istočnoj strani dok tu jedino odskače kapela na utvrdi Grebengrad koja je u 15. stoljeću ugrađena unutar postojeće branič kule.

Lokacije svih obrađenih sakralnih objekata su na povišenim, ponekad i istaknutim dijelovima terena. Položaj objekata je bio uvjetovan namjenom, ali i pozicijom naselja. Unutar fortifikacije su nepobitno građene kapela u Grebengradu, crkva svetog Martina u Varaždinskim Toplicama, crkva u Knegincu Gornjem dok sama kapela Svetog Duha u Varaždinskim Toplicama sa svojim cinktorom ima oblik utvrđene crkve, tj. *Wehrkirche seoskog tipa* sa cinktorom unutar kojeg se je moglo skloniti stanovništvo iz naselja. Za druge obrađene sakralne objekte možemo iz novovjekovnih izvora doznati da su prilagođeni sustavu obrane kao što za to postoji spomen za crkve u Kalničkoj Kapeli, Knegincu Gornjem i Remetincu. Crkve su građene isključivo od čvrstih materijala kao što je kamen koji se većinom koristi kao jednostavan kamen lomljenac, dok je u Remetincu prisutan u obliku pravilnih klesanih blokova.



Pisani spomeni drvenih sakralnih objekata poznati su tek iz novovjekovnih izvora pa u ovom stupnju istraženosti ne možemo dokazati postojanje nekog drvenog srednjovjekovnog sakralnog objekta na obrađenom području.

### 3. Pokretni nalazi

Terenskim pregledom svih obrađenih lokaliteta može se ustvrditi kako pokretnih, tj. površinskih arheoloških nalaza postoji na lokalitetima u Grebengradu i Kalničkoj Kapeli.

Na samom Grebengradu unutar urušenja vidljivi su tragovi arhitektonske kamene plastike dok je za očekivati da se druge vrste pokretnih arheoloških nalaza nalaze u dubljim slojevima ispod urušenja zidova. Očuvani stupovi i konzole unutar kapele u Grbengradu koriste se u dužem vremenskom periodu od 14. do 16. stoljeća pa ih nije moguće pobliže datirati.

Na lokalitetu u Kalničkoj Kapeli unutar i izvan groblja razasuto je mnogo ulomaka arhitektonske plastike, dok su najkvalitetniji dijelovi uzidani kao spolije unutar mrtvačnice iz 19. stoljeća. Nađene su i dvije romboidne podne opeke dimenzija 14x14 centimetara za koje komparativni materijal je nađeni na lokalitetu cistercitskog samostana u Pilišu u Mađarskoj i datira se u vrijeme oko 1200. godine. Unutar groblja nađena je i vrlo oštećena medaljica sv. Benedikta koja se može datirati u drugu polovinu 17. stoljeća.

Većina pokretnih arheoloških nalaza s obrađivanih lokaliteta nalaze se unutar muzejskih ustanova kao što je nalaz reljefne plastike iz Mađareva u Gradskom muzeju Varaždin, te ulomci spolija iz Rukljevine i crkve Svetog Martina u Varaždinskim Toplicama koji se nalaze u fundusu Zavičajnog muzeja u Varaždinskim Toplicama. Ulomci spolija iz Rukljevine spadaju među rijetke nalaze renesansnih kapitela na području sjeverozapadne Hrvatske. S lokaliteta kapele Svetog Duha postoje nalazi novovjekovnih svetačkih medaljica i križeva te jedan predmet od brončanog lima nepoznate namjene koji su iskopani unutar groblja pored kapele. Brončane svetačke medaljice iz Varaždinskih Toplica mogu se prema komparativnim primjerima datirati u 17. -18. stoljeće.<sup>116</sup> Brončani križevi sa istog lokaliteta imaju nešto širu dataciju i mogu se prema komparativnim primjerima datirati od 17. do 19. stoljeća.<sup>117</sup> Većina obrađenih nalaza stigla je u muzeje bez provedenih arheoloških istraživanja stoga ih je teško preciznije datirati bez poznatog konteksta nalaza kao što je slučaj nalaz zoomorfne plastike iz Tuhovca koji je preliminarno datiran u 15. stoljeće dok se komparativno primjeri datiraju ranije.

---

<sup>116</sup> Belaj 2006:275, Anzinović Bebek 2010:29, Anzinović Bebek 2009:475.

<sup>117</sup> Pekić 2010:267, Belaj 2006:275, Anzinović Bebek 2010:32

## VII. Zaključak

Prostor Varaždinsko– topličkog dekanata u srednjem vijeku proživljava burne povijesne događaje koji bitno utječu na topografiju sakralne arhitekture koja je prikazana u ovom radu. Ranosrednjovjekovne tragove sakralne arhitekture u ovom stupnju istraženosti nije moguće dokazati na prostoru Varaždinsko-topličkog dekanata. Prvi pisani spomeni sakralne arhitekture na obrađivanom području sežu od 13. stoljeća. Dio obrađenih srednjovjekovnih sakralnih objekata danas je isključivo prisutan u povijesnim izvorima. Većina očuvanih srednjovjekovnih sakralnih objekata Varaždinsko- topličkog dekanata datira od 15. stoljeća kada je došlo do uzleta u gradnji ali i pojave crkvenih redova. Svi obrađeni sakralni objekti građeni su od čvrstih materijala što je svakako pod utjecajem dobre sirovinske osnove u kamenu. Crkva Blažene Djevice Marije Kraljice Svete Krunice u Remetincu je jedina crkva Varaždinsko-topličkog dekanata koja je građena od pravilnih kamenih blokova što je i rijetkost na prostoru SZ Hrvatske. U radu imamo primjer utvrde Grebengrad u kojoj se kapela nalazila unutar zidina utvrde kako je to bilo i kod većina utvrda s kapelom. Kapela unutar utvrde Grebengrad nema pravilnu orijentaciju jer prati prostorne mogućnosti unutar utvrde. Lokalitet kapele Svete Ane koji isključivo postoji u novijoj literaturi temeljenoj na pogrešnoj interpretaciji katastarske mape ovim radom je odbačen kao srednjovjekovni lokalitet. Kamena plastika koja se pripisivala tome lokalitetu kasnije je datacije i sam prikaz je pogrešno interpretiran kao Sveta Ana pošto skulptura prikazuje Mariju s malim Isusom. Sam pil koji je naznačen na katastarskoj mapi treba datirati najranije u 17. stoljeće što potkrepljuju i slični pilovi s obližnjih područja. Većina obrađenih lokaliteta je neistražena, dijelom zbog propusta nadležnih službi, a dijelom zbog nedovoljnog znanja o njima. Zbog neistraženosti većina zaključaka ostaje na razini pretpostavke dok ih buduća interdisciplinarna istraživanja ne provjere.

## VII. Popis literature

Azinović Bebek 2009

Ana Anzinović Bebek, Novovjekovni nalazi u grobovima 17. i 18. stoljeća oko crkve sv. Nikole biskupa u Žumberku, *Vjesnik Arheološkog muzeja u Zagrebu* 42, Arheološki muzej u Zagrebu, Zagreb 2009., 463-488.

Azinović Bebek 2010

Ana Anzinović Bebek, Novovjekovni nalazi iz grobova kraj crkve Rođenja Blažene Djevice Marije u Sveticama, *Vjesnik Arheološkog muzeja u Zagrebu* 43, Arheološki muzej u Zagrebu, Zagreb 2010., 19-39.

Belaj 2006

Juraj Belaj, Interpretiranje novovjekovnih nalaza iz grobova crkve Sv. Martina na Prozorju, *Prilozi Instituta za arheologiju u Zagrebu*. 23, Institut za arheologiju, Zagreb 2006., 257-294.

Belaj 2008

Juraj Belaj, *Ivanec kroz slojeve prošlosti*, Grad Ivanec, Ivanec 2008.

Budak 1994

Neven Budak, *Gradovi Varaždinske županije u srednjem vijeku*, Nakladna kuća dr. Feletar, Koprivnica 1994.

Buturac 1984

Josip Buturac, Popis župa zagrebačke biskupije 1334. i 1501. godine, *Starine* 59/1984, JAZU, Zagreb 1984., 43-108.

Čabrian 1933

Josip Čabrian, *Stari zid oko kapele Sv. Duha u Varaždinskim Toplicama- ostatak starokršćanske bazilike*, Neobjavljena i neinventirana građa Zavičajnog muzeja Varaždinske Toplice, Varaždinske Toplice 1933.

Dobronić 1984

Lelja Dobronić, Posjedi i sjedišta templara, ivanovaca i sepulkralaca u Hrvatskoj, *Rad JAZU*, knjiga 11- 406(1984) Zagreb 1984.

Dočkal 1943

Kamil Dočkal, Naš Diecezanski muzej, *Katolički list*, broj 94, Zagrebačka nadbiskupija, Zagreb 1943., 371-372.

Dočkal 2014

Kamil Dočkal, *Povijest pavlinskog samostana Blažene Djevice Marije u Lepoglavi*, Glas Koncila, Zagreb 2014.

Đurić 1995

Tomislav Đurić, Kapela Sv. Marije u Rukljevini, *Toplički list*, br. 1-2, godina II, Varaždinske Toplice 1995., 7.

Đurić et al.2004

Tomislav Đurić, Dragutin Feletar, Hrvoje Petrić, *Općina Gornji Kneginec*, Merdijani, Samobor 2004.

Đurić 2010

Tomislav Đurić, *Crkvena baština varaždinsko-topličkog kraja*, Merdijani, Samobor 2010.

Filipan 1996

Božena Filipan, Barokna baština Varaždinskih Toplica s osvrtom na zaštitu i revitalizaciju. *Radovi Zavoda za znanstveni rad u Varaždinu*, broj 8-9, Varaždin 1996., 41-73.

Filipan 2010

Božena Filipan, *Varaždinske Toplice u hrvatskoj povijesti i kulturi*, Ogranak Matice hrvatske u Varaždinskim Toplicama, Varaždinske Toplice 2010.

Goss 2007

Vladimir Peter Goss, *Stotinu kamenčića izgubljenog raja- Romanička skulptura u muzejima i zbirkama između Save i Drave*, Arheološki muzej, Zagreb 2007.

Goss 2012

Vladimir Peter Goss, *Registar položaja i spomenika ranije srednjovjekovne umjetnosti u međuriječju Save i Drave*, Institut za povijest umjetnosti, Zagreb 2012.

Hajduk 1981

Stjepan Hajduk, *Povijest naselja i razvoj balneološko-medicinske djelatnosti u Varaždinskim Toplicama*, Zavičajni muzej Varaždinske Toplice, Varaždinske Toplice 1981.

Hajduk 1995

Stjepan Hajduk, *Varaždinske Toplice na kartama i planovima 1639-1995*, Zavičajni muzej Varaždinske Toplice, Varaždinske Toplice 1995.

Heller 1977

Georg Heller, *Comitatus Varasdiensis*, Finnisch-Ugrisches Seminar der Universitat Munchen, Munchen 1977.

Heller 1978

Georg Heller, *Comitatus Crisiensis*, Finnisch-Ugrisches Seminar der Universitat Munchen, Munchen 1978.

Holl 2000

Imre Holl, *Funde aus dem Zisterzienserkloster von Pilis*, *Varia archaeologica Hungarica*, Instituti Archaeologici Academiae Scientarum Hungaricae, Budimpešta 2000.

Horvat 1973

Anđela Horvat, *Spomenici novomarofskog kraja s posebnim osvrtom na čuveni remetinečki oltar*, *Kaj*, broj 6 (1973) 4/5, Zagreb 1973., 10-15.

Horvat 1992

Zorislav Horvat, *Katalog gotičkih profilacija*, Društvo povjesničara umjetnosti Hrvatske, Zagreb 1992.

Horvat 2014

Zorislav Horvat, *Burgologija- Srednjovjekovni utvrđeni gradovi kontinentalne Hrvatske*, Sveučilište u Zagrebu, Arhitektonski fakultet, UPI-2M Plus d.o.o., Zagreb 2014.

Korunek 2014

Marijana Korunek, Utvrda Grebengrad kod Novog Marofa, *Godišnjak zaštite spomenika kulture Hrvatske* 36/2012, Ministarstvo kulture, Zagreb 2014., 67-81.

Košćak 1998

Anđelko Koščak, *Remetinec i Oštrice pod okriljem čudotvorne Majke Božje Čiselske*, Župni ured Remetinec, Remetinec 1998.

Košćak 2008

Anđelko Koščak, *Župa sv. Vida i sv. Jurja u Mađarevu, Župa sv. Vida i sv. Jurja u Mađarevu*, Zagreb 2008.

Košćak 2012

Anđelko Koščak, *Kneginec-Khene pod okriljem Sv. Marije Magdalene*, Ogranak Matice hrvatske Novi Marof, Zagreb 2012.

Laszowski 1902

Emilij Laszowski, *Hrvatske povijesne građevine*, knjiga 1., Vlastita naklada, Zagreb 1902.

Laszowski 1940

Emilij Laszowski, Kartuzijanci u Hrvatskoj, *Jutarnji list*, (23.06.1940), Zagreb 1940., 16.

Lukinović 1992

Andrija Lukinović, *Povijesni spomenici Zagrebačke biskupije*, svezak V. 1395-1420. Kršćanska sadašnjost, Zagreb 1992.

Miletić 2012

Drago Miletić, *Plemički gradovi kontinentalne Hrvatske*, Društvo povjesničara umjetnosti Hrvatske, Zagreb 2012.

Perkić 2010

Domagoj Perkić, Pavlinski samostan u Kamenskom kod Karlovca, *Vjesnik Arheološkog muzeja u Zagrebu* 3.s., XLIII, Arheološki muzej u Zagrebu, Zagreb 2010., 227–288.

Peškan, Pascuttini-Juraga 2009

Ivana Peškan, Vesna Pascuttini-Juraga, Neki ulomci srednjovjekovne kamene plastike na varaždinskom području, *Peristil*, Vol.52 No.1, Zagreb 2009., 27-34.

Peškan, Pascuttini-Juraga 2012

Ivana Peškan, Vesna Pascuttini-Juraga, Crkva sv. Nikole i varaždinski medvjed- novi prilozi istraživanja srednjovjekovne umjetnosti u Varaždinu, *Radovi Zavoda za znanstveni rad HAZU Varaždin*, br.23, HAZU, Varaždin 2012., 269-286.

Sekulić-Gvozdanović 1994

Sena Sekulić-Gvozdanović, *Crkve Tvrđe u Hrvatskoj*, Školska knjiga, Zagreb 1994..

Smičiklas 1905

Tadija Smičiklas, *Codex diplomaticus*, sv. III., Jugoslavenska akademija znanosti i umjetnost, Zagreb 1905.

Smičiklas 1910

Tadija Smičiklas, *Codex diplomaticus*, sv. VIII., Jugoslavenska akademija znanosti i umjetnost, Zagreb 1910.

Smičiklas 1914

Tadija Smičiklas, *Codex diplomaticus*, sv. XII., Jugoslavenska akademija znanosti i umjetnost, Zagreb 1914.

Szabo 1920

Gjuro Szabo, *Sredovječni gradovi u Hrvatskoj i Slavoniji*, Matica hrvatska, Zagreb 1920.

Szabo 1939

Gjuro Szabo, *Kroz Hrvatsko zagorje*, Knjižara Vasić i Horvat, Zagreb 1939.

Šimek 1997

Marina Šimek, *Registar arheoloških nalaza i nalazišta sjeverozapadne Hrvatske*, Muzejsko društvo sjeverozapadne Hrvatske, Bjelovar 1997.

Težak 1999

Spomenka Težak, *Županija varaždinska u srednjem vijeku*, Gradski muzej Varaždin, Varaždin 1999.

Tomičić 2009

Željko Tomičić, Pogled u arheološko naslijeđe ranog srednjovjekovlja Varaždina i njegove šire okolice, *800 godina slobodnog kraljevskog grada Varaždina 1209.-2009.*, Hrvatska akademija znanosti i umjetnosti, Zagreb 2009., 51-71.

Valentić et al. 2004

Mirko Valentić, Ivana Horbec, Ivana Jukić, *Hrvatska na tajnim zemljovidima 18. i 19. stoljeća- Križevačka županija*, Hrvatski institut za povijest, Zagreb 2004.

Vanino 1933

Mirloslav Vanino, *Vrela i prinosi*, Nova tiskara, Sarajevo 1933.

Vragović et al. 2005

Josip Vragović, Ivanka Ratković, *Ljubeščica*, Župa Majke Božje Snježne, Ljubeščica 2005.

Vukičević- Samaržija 1993

Diana Vukičević- Samaržija, *Gotičke crkve Hrvatskog zagorja*, Institut za povijest umjetnosti, Zagreb 1993.